



ISSN 2960-1371(print), 2960-138X(online)

М.ҰТЕМИСОВ АТЫНДАҒЫ БАТЫС ҚАЗАҚСТАН УНИВЕРСИТЕТІ

ЗАПАДНО-КАЗАХСТАНСКИЙ УНИВЕРСИТЕТ ИМ. М. УТЕМИСОВА

M.UTEMISOV WEST KAZAKHSTAN UNIVERSITY



Ғылыми журнал
БҚУ ХАБАРШЫСЫ

Научный журнал
ВЕСТНИК ЗКУ

Scientific journal
BULLETIN WKU

Педагогика

Филология

Тарих

Экология

География

№4

2023



ISSN 2960-1371(print), 2960-138X(online)

М.Өтемісов атындағы Батыс Қазақстан университеті
Западно-Казакстанский университет им. М. Утемисова
M.Utemisov West Kazakhstan university

БҚУ
ХАБАРШЫСЫ

ВЕСТНИК  **BULLETIN**
ЗКУ **WKU**

**ПЕДАГОГИКА, ФИЛОЛОГИЯ, ТАРИХ,
ЭКОЛОГИЯ, ГЕОГРАФИЯ сериясы**

**Серия ПЕДАГОГИКА, ФИЛОЛОГИЯ, ИСТОРИЯ,
ЭКОЛОГИЯ, ГЕОГРАФИЯ**

**PEDAGOGY, PHILOLOGY, HISTORY,
ECOLOGY, GEOGRAPHY series**

№ 4(92)/2023

*Жылына 4 рет шығады
2000 жылдан бастап шығады
Published 4 times a year*

*Выходит 4 раза в год
Издается с 2000 года
Founded in 2000*

Орал-Уральск-Uralsk, 2023

«БҚУ Хабаршысы» ғылыми журналының редакциялық алқасының құрамы

Бас редактор:

Серғалиев Н.Х. – биология ғылымдарының кандидаты, профессор, М.Өтемісов атындағы БҚУ.

Бас редактордың орынбасары:

Ахмеденов Қ.М. – география ғылымдарының кандидаты, профессор, М.Өтемісов атындағы БҚУ.

Редакциялық алқасының мүшелері

«Педагогика» бағыты бойынша:

1. Подгорска-Яхник Д. – философия докторы (PhD), профессор, Лодзь университеті (Лодзь қ., Польша);
2. Мардахаев Л.В. – педагогика ғылымдарының докторы, профессор, Ресей мемлекеттік әлеуметтік университеті (Мәскеу қ., Ресей);
3. Кекеева З.О. – педагогика ғылымдарының докторы, профессор, Б.Б. Городовиков атындағы Қалмақ мемлекеттік университеті (Элиста қ., Ресей);
4. Байтлесова Н.Қ. – философия докторы (PhD), М.Өтемісов атындағы БҚУ;
5. Қажимова К.Р. – философия докторы (PhD), М.Өтемісов атындағы БҚУ.

«Филология» бағыты бойынша:

1. Мушаев В.Н. – филология ғылымдарының докторы, профессор, Б.Б. Городовиков атындағы Қалмақ мемлекеттік университеті (Элиста қ., Ресей);
2. Гилязов Т.Ш. – филология ғылымдарының кандидаты, доцент, Қазан (Приволж) федералды университеті (Қазан қ., Ресей);
3. Хасанов Ғ.Қ. – филология ғылымдарының докторы, доцент, М.Өтемісов атындағы БҚУ;
4. Мутиев З.Ж. – филология ғылымдарының кандидаты, доцент, М.Өтемісов атындағы БҚУ;
5. Сұлтанғалиева Р.Б. – филология ғылымдарының кандидаты, М.Өтемісов атындағы БҚУ.

«Тарих» бағыты бойынша:

1. Дабровски Д. – философия докторы (PhD), профессор, Ұлы Казимир университеті (Быдгощ қ., Польша);
2. Бонора Ж.Л. – философия докторы (PhD), профессор, Шығыс және жерортатеңізін зерттеудің халықаралық қауымдастық (Рим қ., Италия);
3. Сдықов М.Н. – тарих ғылымдарының докторы, профессор, М.Өтемісов атындағы БҚУ;
4. Нұрғалиева А.М. – тарих ғылымдарының докторы, доцент, М.Өтемісов атындағы БҚУ.

«География» бағыты бойынша:

1. Длужевска А. – философия докторы (PhD), профессор, Ұлы Казимир университеті (Быдгощ қ., Польша);
2. Петришев В.П. – география ғылымдарының докторы, доцент, Орынбор мемлекеттік университеті (Орынбор қ., Ресей);
3. Мазбаев О.Б. – география ғылымдарының докторы, профессор, Л.Н.Гумилев атындағы Еуразия ұлттық университеті (Нұр-Сұлтан қ., Қазақстан);
4. Маусымбаева А.Д. – техника ғылымдарының кандидаты, Қарағанды мемлекеттік техникалық университеті (Қарағанды қ., Қазақстан);
5. Имашев Э.Ж. – философия докторы (PhD), М.Өтемісов атындағы БҚУ.

«Экология» бағыты бойынша:

1. Качмарек С. – биология ғылымдарының докторы, профессор, Ұлы Казимир университеті (Быдгощ қ., Польша);
2. Морачевска Д. – философия докторы (PhD), профессор, Ұлы Казимир университеті (Быдгощ қ., Польша);
3. Сапанов М.К. – биология ғылымдарының докторы, профессор, Ресей ғылым академиясының Ормантану институты (Мәскеу қ., Ресей);
4. Андронов Е.Е. – биология ғылымдарының кандидаты, доцент, Бүкілресейлік ауылшаруашылық микробиология ғылыми-зерттеу институты (Санкт-Петербург қ., Ресей);
5. Бакиев А.Г. – биология ғылымдарының кандидаты, доцент, Ресей ғылым академиясының Еділ бассейнінің экологиясы институты (Тольятти қ., Ресей);
6. Иманбаева А.А. – биология ғылымдарының кандидаты, Маңғышлақ эксперименталдық ботаникалық бағы (Ақтау қ., Қазақстан).

«БҚУ Хабаршысы» ғылыми журналы (бұдан әрі – журнал) 2000 жылы құрылған және құрылтайшысы М. Өтемісов атындағы Батыс Қазақстан университеті болып табылады. Журнал 1999 жылғы 7 желтоқсанда Қазақстан Республикасының Мәдениет, ақпарат және қоғамдық келісім министрлігімен тіркелді.

Журналды Қазақстан Республикасы Мәдениет және ақпарат министрлігінің Ақпарат Комитетімен қайта тіркелді. Мерзімді баспасөз басылымын, ақпараттық агенттік және желілік басылымды қайта есепке қою туралы 2021 жылғы 04 наурыздағы № KZ54VPY00033104 куәлік.

Сериялық басылымдардың стандартты нөмірлерінің халықаралық орталығымен журналға төмендегідей индекс берілді: ISSN 1680-0761 баспа нұсқасы.

2012 жылдан бастап Журнал қазақстандық сілтемелер базасына, 2019 жылдан бастап ресейлік ғылыми сілтемелер индексі базасына кіреді.

Журнал халықаралық баспагерлер қауымдастығына (Crossref) енгізілген және Digital Object Identifier (DOI): 10.37238 халықаралық сандық сәйкестендіргішіне ие.

Журнал жылына 4 нөмір мерзімділікпен баспа және электрондық нысанда шығарылады.

Журналдың электрондық мекенжайы – wku.bulletin@gmail.com.

Журналдың жеке ресми сайты бар (Интернеттегі мекенжайы – <https://vestnik.wksu.kz/>).

Журнал қазақстандық және шетелдік ғылыми жұртшылықты, докторанттарды, магистранттарды және студенттерді іргелі және қолданбалы ғылым саласында маңызы бар жаңа ғылыми нәтижелермен таныстыру үшін арналған.

Журналда Қазақстан мен шет елдердегі педагогика, филология, тарих, география және биология ғылымдары саласындағы мәселелер мен жетістіктерді баяндайтын бірегей ғылыми мақалалар жарияланады. Сондай-ақ, журнал ғылыми шолулар, педагогикалық, филологиялық, тарихи географиялық және биологиялық ғылымдар бойынша қысқаша ғылыми хабарламалар, жоғары оқу орнының білім беру мәселелері бойынша материалдар, ғылыми кеңестер, конференциялар материалдарын, ғалымдардың мерейтойлық күндеріне құттықтаулар, ақпараттық материалдар жариялайды.

ISSN 2960-1371(print), 2960-138X(online)

М.Өтемісов атындағы БҚУ, 2023.
ТІРКЕУ НӨМІРІ №KZ54VPY00033104
ЖАЗЫЛУ ИНДЕКСІ № 76156

Состав редакционной коллегии научного журнала «Вестник ЗКУ»

Главный редактор:

Сергалиев Н.Х. – кандидат биологических наук, профессор, ЗКУ им. М.Утемисова.

Заместитель главного редактора:

Ахмеденов К.М. – кандидат географических наук, профессор, ЗКУ им. М.Утемисова.

Члены редакционной коллегии

По направлению «Педагогика»:

1. Подгорска-Яхник Д. – доктор философии (PhD), профессор, Лодзинский университет (г. Лодзь, Польша);

2. Мардахаев Л.В. – доктор педагогических наук, профессор, Российский государственный социальный университет (г. Москва, Россия);

3. Кекеева З.О. – доктор педагогических наук, профессор, Калмыцкий государственный университет им. Б.Б. Городовикова (г. Элиста, Россия);

4. Байтлесова Н.К. – доктор философии (PhD), ЗКУ им. М.Утемисова;

5. Кажимова К.Р. – доктор философии (PhD), ЗКУ им. М.Утемисова.

По направлению «Филология»:

1. Мушаев В.Н. – доктор филологических наук, профессор, Калмыцкий государственный университет им. Б.Б. Городовикова (г. Элиста, Россия);

2. Гилязов Т.Ш. – кандидат филологических наук, доцент, Казанский (Приволжский) федеральный университет (г. Казань, Россия);

3. Хасанов Г.К. – доктор филологических наук, доцент, ЗКУ им. М.Утемисова;

4. Мутиев З.Ж. – кандидат филологических наук, доцент, ЗКУ им. М.Утемисова;

5. Султаналиева Р.Б. – кандидат филологических наук, ЗКУ им. М.Утемисова.

По направлению «История»:

1. Дабровски Д. – доктор философии (PhD), профессор, Университет Казимира Великого (г. Быдгощ, Польша);

2. Бонора Ж.Л. – доктор философии (PhD), профессор, Международная ассоциация по изучению востока и средиземноморья (г. Рим, Италия);

3. Сдыков М.Н. – доктор исторических наук, профессор, ЗКУ им. М.Утемисова;

4. Нургалиева А.М. – доктор исторических наук, доцент, ЗКУ им. М.Утемисова.

По направлению «География»:

1. Длужевска А. – доктор философии (PhD), профессор, Университет Казимира Великого (г. Быдгощ, Польша);

2. Петрищев В.П. – доктор географических наук, доцент, Оренбургский государственный университет (г. Оренбург, Россия);

3. Мазбаев О.Б. – доктор географических наук, профессор, Евразийский национальный университет им. Л.Н. Гумилева (г. Нур-Султан, Казахстан);

4. Маусымбаева А.Д. – кандидат технических наук, Карагандинский государственный технический университет (г. Караганда, Казахстан);

5. Имашев Э.Ж. – доктор философии (PhD), ЗКУ им. М.Утемисова.

По направлению «Экология»:

1. Качмарек С. – доктор биологических наук, профессор, Университет Казимира Великого (г. Быдгощ, Польша);

2. Морачевска Д. – доктор философии (PhD), профессор, Университет Казимира Великого (г. Быдгощ, Польша);

3. Сапанов М.К. – доктор биологических наук, профессор, Институт лесоведения Российской академии наук (г. Москва, Россия);

4. Андронов Е.Е. – кандидат биологических наук, доцент, Всероссийский научно-исследовательский институт сельскохозяйственной микробиологии (г. Санкт-Петербург, Россия);

5. Бакиев А.Г. – кандидат биологических наук, доцент, Институт экологии Волжского бассейна Российской академии наук (г. Тольятти, Россия);

6. Иманбаева А.А. – кандидат биологических наук, Мангышлакский экспериментальный сад (г. Актау, Казахстан).

Научный журнал «Вестник ЗКУ» (далее – журнал) основан в 2000 году и учредителем является Западно-Казахстанский университет имени М.Утемисова. Журнал зарегистрирован Министерством культуры, информации и общественного согласия Республики Казахстан 7 декабря 1999 года.

Журнал перерегистрирован Комитетом информации Министерства информации и общественного развития Республики Казахстан. Свидетельство о постановке на переучет периодического печатного издания, информационного агентства и сетевого издания №KZ54VPY00033104 от 04 марта 2021 года.

Международным центром стандартных номеров сериальных изданий журналу присвоен индекс печатной версии ISSN 1680-0761.

Журнал с 2012 года входит в Казахстанскую базу цитирования; с 2019 года – в базу Российского индекса научного цитирования.

Журнал включен в Международную ассоциацию издателей (Crossref) и имеет международный цифровой идентификатор – Digital Object Identifier (DOI): 10.37238.

Журнал издается в печатной и электронной форме с периодичностью 4 номера в год.

Электронный адрес журнала – wku.bulletin@gmail.com.

Журнал имеет отдельный официальный сайт (адрес в Интернете – <https://vestnik.wku.edu.kz>).

Журнал предназначен для ознакомления казахстанской и зарубежной научной общественности, докторантов, магистрантов и студентов с новыми научными результатами, имеющими значение в области фундаментальной и прикладной науки.

В журнале публикуются оригинальные научные статьи, освещающие проблемы и достижения в области педагогических, филологических, исторических, географических и биологических наук в Казахстане и за рубежом. Также в журнале публикуются научные обзоры, краткие научные сообщения по педагогическим, филологическим, историческим, географическим и биологическим наукам, материалы по проблемам вузовского образования.

ISSN 2960-1371(print), 2960-138X(online)

ЗКУ им. М. Утемисова, 2023.
РЕГИСТРАЦИОННЫЙ НОМЕР №KZ54VPY00033104
ПОДПИСНОЙ ИНДЕКС № 76156

The editorial Board of the scientific journal «Bulletin WKU»

Chief Editor:

Sergaliyev N.H. – candidate of biological sciences, professor, M. Utemisov WKU.

Deputy Editor:

Akhmedenov K.M. – candidate of geographical sciences, professor, M. Utemisov WKU.

Members of the Editorial Board

Direction "Pedagogics":

1. **Podgorska-Jahnik D.** – doctor of philosophy (PhD), professor, University of Lodz (Lodz, Poland);
2. **Mardakhaev L. V.** – doctor of pedagogical sciences, professor, Russian State Social University (Moscow, Russia);
3. **Kekeeva Z. O.** – doctor of pedagogical sciences, professor, Kalmyk State University named after B. B. Gorodovikov (Elista, Russia);
4. **Baytlesova N. K.** – doctor of philosophy (PhD), M. Utemisov WKU;
5. **Kazhimova K. R.** – doctor of philosophy (PhD), M. Utemisov WKU.

Direction "Philology":

1. **Mushaev V.N.** – doctor of philology, professor, Kalmyk State University named after B. B. Gorodovikov (Elista, Russia);
2. **Gilazov T. Sh.** – candidate of philological sciences, docent, Kazan (Volga region) Federal University (Kazan, Russia);
3. **Hasanov G.K.** – doctor of philological sciences, docent, M. Utemisov WKU;
4. **Mutiev Z.Zh.** – candidate of philological sciences, docent, M. Utemisov WKU;
5. **Sultangalieva R.B.** – candidate of philological sciences, M. Utemisov WKU.

Direction "History":

1. **Dabrowski D.** – doctor of philosophy (PhD), professor, Kazimierz Wielki University in Bydgoszcz (Bydgoszcz, Poland);
2. **Bonora Zh.L.** – doctor of philosophy (PhD), professor, International Association of Mediterranean and Oriental Studies (ISMEO), (Rome, Italy);

3. **Sdykov M. N.** – doctor of historical sciences, professor, M. Utemisov WKU;
4. **Nurgaliyeva A.M.** – doctor of historical sciences, docent, M. Utemisov WKU.

Direction "Geography":

1. **Dluzewska A.** – doctor of philosophy (PhD), professor, Kazimierz Wielki University in Bydgoszcz (Bydgoszcz, Poland);
2. **Petrishev V.P.** – doctor of geographical sciences, docent, Orenburg State University (Orenburg, Russia);
3. **Mazbayev O.B.** – doctor of geographical sciences, professor, L. N. Gumilyov Eurasian National University (Nur-Sultan, Kazakhstan);
4. **Mausymbayeva A.D.** – candidate of technical sciences, Karaganda State Technical University (Karaganda, Kazakhstan);
5. **Imashev E.Zh.** – doctor of philosophy (PhD), M. Utemisov WKU.

Direction "Ecology":

1. **Kaczmarek S.** – doctor of biological sciences, professor, Kazimierz Wielki University in Bydgoszcz (Bydgoszcz, Poland);
2. **Moraczewska J.** – doctor of philosophy (PhD), professor, Kazimierz Wielki University in Bydgoszcz (Bydgoszcz, Poland);
3. **Sapanov M.K.** – doctor of biological sciences, professor, Institute of Forest Science of the Russian Academy of Sciences (Moscow, Russia);
4. **Andronov E.E.** – candidate of biological sciences, docent, All-Russian Research Institute of Agricultural Microbiology (Saint Petersburg, Russia);
5. **Bakiev A.G.** – candidate of biological Sciences, docent, Institute of Ecology of the Volga Basin of the Russian Academy of Sciences (Tolyatti, Russia);
6. **Imanbayeva A.A.** – candidate of biological sciences, Mangyshlak Experimental Garden (Aktau, Kazakhstan).

The scientific journal "Vestnik ZKU" (hereinafter – the journal) was founded in 2000 and the founder is the West Kazakhstan University named after M. Utemisov. The journal was registered by the Ministry of Culture, Information and Public Consent of the Republic of Kazakhstan on December 7, 1999.

The journal was re-registered by the Information Committee of the Ministry of Information and Public Development of the Republic of Kazakhstan. Certificate of re-registration of a periodical, news agency, and online publication No. KZ54VPY00033104 dated March 04, 2021.

The International Center for Standard Serial Numbers assigned the journal the index of the printed version ISSN 1680-0761.

Since 2012, the journal has been included in the Kazakhstan citation Database; since 2019, it has been included in the Russian Science Citation Index.

The journal is included in the International Association of Publishers (Crossref) and has an international digital identifier – Digital Object Identifier (DOI): 10.37238.

The journal is published in print and electronic form with a frequency of 4 issues per year.

Email address of the journal – wku.bulletin@gmail.com.

The magazine has a separate official website (the Internet address is <https://vestnik.wku.edu.kz>)

The journal is intended to familiarize the Kazakh and foreign scientific community, doctoral students, undergraduates and students with new scientific results that are important in the field of fundamental and applied science.

The journal publishes original scientific articles covering problems and achievements in the field of pedagogical, philological, historical, geographical and biological sciences in Kazakhstan and abroad. The journal also publishes scientific reviews, short scientific reports on pedagogical, philological, historical, geographical and biological sciences, materials on problems of higher education.

ISSN 2960-1371(print), 2960-138X(online)

M.Utemisov WKU, 2023.
REGISTRATION NUMBER №KZ54VPY00033104
SUBSCRIPTION INDEX № 76156

ПЕДАГОГИКА – PEDAGOGY

UDC 378.4

IRSTI 14.35.07

DOI 10.37238/1680-0761.2023.92(4).66

Abugaliyeva G.S., Yergaliyeva G.A.
M.Utemisov West Kazakhstan University, Uralsk, Kazakhstan

E-mail: gulshat521336@mail.ru, e77ask@yandex.ru

THE ETHNOPEDAGOGIC POTENTIAL OF FOLK TRADITIONS IN THE FORMATION OF A MULTILINGUAL PERSONALITY

***Annotation.** This article examines the ethnopedagogical values of folk traditions based on high principles of morality and ethics, which contributes to the knowledge of the ethnocultural and spiritual and moral potential of one's ethnic group and the peoples of Kazakhstan. Folk traditions actualize the value-semantic context of culture and are life-affirming in nature, since they are based on the values of life. It helps to expand the communication needs of the individual and is aimed at finding the meaning of life. The author comes to the conclusion that the intensification of the process of internationalization of education strengthens the desire to improve the experience of translating the values of ethnopedagogy into the educational process and has a deeply personal character for students in the multilingual educational environment of the university.*

***Keywords:** teacher, multilingualism; competence; folk tradition; potential; culture; value; education; Kazakhstan.*

Introduction

The problem of personality formation based on spirituality, self-determination, self-affirmation in the socio-cultural space, and their positive socialization in society is relevant.

The issues of education of schoolchildren and youth, the spiritual development of society as a whole on the basis of national traditions of different peoples, folk pedagogy are reflected in the works of many scientists (S.F.Abdullaev, O.A.Apraksina, G.N.Volkov, K.Yeralin, B.T.Likhachev, V.S.Kuzin, T.Ya.Shpikalova, V.N.Shatskaya and others).

The works of scientists S.R.Razhabov, I.Kadyrov, A.E.Izmailov, N.D.Khmel, I.Obidov, S.Kadyrov, M.Kudaikulov, Yu.P.Sokolnikov, A.P.Seiteshev, K.D.Karakulov, K.A.Duisenbaev and others are devoted to the influence of the national culture of peoples on the formation of personality at the present stage.

Fundamental studies of ethnographers, historians, ethnologists, art historians, teachers H.A.Artyubaev, M.H.Baltabaev, B.G.Erzakovin, A.V.Zataevich, K.J.Komakhmetova, A.Kunanbaev, A.H.Margulan and others are devoted to the peculiarities of the folk traditions of the Kazakh people.

Our analysis of the works showed that the researchers practically did not connect the content of the professional educational process, the folk traditions of the peoples of Kazakhstan and the process of forming multilingual competence among future teachers.

Materials and methods

In the modern educational process, taking into account the national characteristics of the student's personality is a necessary condition for fostering a sense of patriotism, love for his native land, Homeland, and the formation of a culture of interethnic relations. Consequently, the inclusion in the process of professional training of future teachers at the university of the study of



ethnopedagogic values of folk traditions based on high principles of morality and ethics, rich historical values, contributes to the knowledge of the ethno-cultural and spiritual and moral potential of their ethnic group and the peoples of Kazakhstan.

The great Russian teacher K.D. Ushinsky believed that it was necessary to study national culture deeply, to strengthen the role of the native language, national literature, the history of his country and his people in school education [1].

Researcher V.G.Didkovskaya pays special attention to the role of the university in the professional training of teachers of the Russian language and literature in the global educational space. According to V.G.Didkovskaya, in the methodological training of a teacher of Russian language and literature, it is necessary to pay great attention to the issues of knowledge of the traditions of folk culture, mastering the technology of designing project activities in the educational process. The organization of project activities, according to V.G.Didkovskaya, actualizes the interest of future teachers in national culture and traditions, introduces them into the world of native culture and folk speech [2, p.62].

The preservation and enhancement of ethnocultural and spiritual and moral potential based on the familiarization of future teachers with cultural values and traditions of other peoples is an integral part development and updating of the process and content of vocational training at the university for the implementation of multilingual education in schools in Kazakhstan.

Folk traditions have developed over many cultural periods and are a source of innovation of universal values as common and special in multilingual education [3]. For example, all nations traditionally celebrate various holidays dedicated to a particular event (calendar holidays, events dedicated to the birth of a child, weddings, etc.). During the holidays, a picture of the world around us, its interpretation, preservation and salvation takes place. It is determined by the mythological basis of the holiday, its functional orientation and purpose.

Folk traditions actualize the value-semantic context of culture and are life-affirming in nature, since they are based on the values of life. It helps to expand the communication needs of the individual and is aimed at finding the meaning of life.

The preservation of folk traditions is determined by the need of a person to expand his "sphere of influence" on reality, since they contain a desire to preserve the experience of harmony with nature achieved by a person and express a kind of triumph in connection with the ability to build his own world based on the principles of universal harmony.

In this regard, the aesthetic phenomenon of folk traditions consists in finding harmony with the surrounding world through cultural or educational activities and preserving this emotional experience in the tradition, transferring the experience to future generations [4]. The possibility of these aesthetic experiences determines a person's ability to aesthetic reflection as an attitude of consciousness towards an axiological assessment of the emotional and sensory experience of the subject, which allows us to determine the significance and integrity of objects.

Folk traditions exist in society as a form of emotional and symbolic expression and modeling of a person's aesthetic attitude to the experience of finding harmony with the world.

Folk traditions create patterns, models of an ideal world, giving special importance to simple objects and phenomena of life. The aesthetic reflection of folk traditions is objectified in a symbolic and ritual form, "dramatizes" the algorithm of finding human harmony with the world and is able to express the experience of emotional and axiological experience of this path [5].

Educational creativity in the context of folk traditions is considered by us as an ethnocultural spiritual and moral enrichment of the personality of a future teacher, which is an instrument of his self-realization and aesthetic perception of himself in the surrounding educational space. The motivator of folk traditions is the need to actualize any value, and the ultimate goal is to present value as an ideal, as the embodiment of the essence of human existence.



Familiarization with the national traditions of the Kazakhs is aimed at fixing the socio-cultural experience of the future teacher, thereby affirming it in the world according to the principle of harmony.

It should be noted that the culture of nomadism of the tribes of the Great Steppe influenced the process of active ethnocultural interaction and interaction of peoples. On the territory of Kazakhstan, the process of ethnogenesis is characterized by a special diversity, multilingualism, historical and cultural realities. First of all, the Republic of Kazakhstan was distinguished from other regions by the peculiarity of its geographical location – it was the center of Eurasia, which was inhabited by different peoples, trade routes passed through it [6]. Historically, Kazakhstan was a crossroads of various cultures and civilizations, migrations of various peoples and mixing of languages and cultures took place on its territory, various empires such as Persia, the Mongol Empire of the Golden Horde, the Khanate of Khiva and the Roman Empire dominated, which influenced the development of multilingualism in the folk traditions of the Kazakhs.

Kazakhstan was a place of exile for the Decembrists S.M. Semenov, A.O.Kornilovich, G.S.Karelin, the writer F.M.Dostoevsky, the poet T.G. Shevchenko. In 1830 and 1863, the Polish revolutionaries G.Zelinsky, S. Gross, A. Byalovsky and others were exiled to Kazakhstan after the national liberation uprisings. They were educated, advanced people of their time: poets, writers, artists, doctors who made a huge contribution to the development of education in Kazakhstan, began to teach European languages in schools, study ethnography and culture of Kazakhstanis, open public libraries and museums.

Russian and European culture In the second half of the 19th century, scientists, geographers, travelers, Orientalists actively contributed to the introduction of Kazakhstanis to advanced Russian and European culture, and the education of children in Russian-Kazakh schools. Their long-term cohabitation and cooperation with Kazakhstanis contributed to the manifestation of interest in learning Kazakh, Polish, Russian and other languages, mutual trust in each other, the formation of objective social prerequisites for the creation of interethnic marriages in a multicultural society [7].

In the XX century, Kazakhstan became a place of deportation of repressed peoples, during the Great Patriotic War of 1941-1945, this region became a place of evacuation of industrial enterprises, Soviet citizens from the occupied territories of the USSR, personnel workers and engineering and technical workers, evacuation of civilians, scientists, this contributed to the preservation of scientific personnel of the USSR and mobilization of their creative potential for defense needs countries. The deportation of peoples and the evacuation of the population during the Great Patriotic War contributed to the mutual enrichment of the cultures of the peoples of Kazakhstan [8]. Researcher A.N. Tabuldenov notes that the diversity of peoples and nationalities, their active interaction were the result of the creation of interethnic marriages between full-fledged people of both one and another nationality, and between special settlers who, despite any prohibitions, created families, raised children [8, C. 161].

The creation of interethnic marriages began to have a significant positive impact on the maintenance and development of Kazakh folk traditions in fostering respect and knowledge of the mother and father's native language in family education, tolerance and mutual understanding between peoples, and the development of linguistic diversity in a multilingual society [9].

Let's consider the content of the ethnopedagogical foundations of the formation of multilingualism in the folk traditions of the Kazakhs: education of the culture of cognition of genealogy of a kind as a unique mechanism of ethnocultural integrity of the ethnic group; value attitude to the native language, historical and cultural heritage of their people, representatives of other cultures as a factor of the identity of the ethnic group; awareness of the value of the culture of multilingual communication as one of the mechanisms for the development of world perception, worldview, community and human cooperation in the world; the manifestation of hospitality as a moral and aesthetic principle in the manifestation of trust, openness, security, a sense of respect for



the individual in a multilingual environment; the development of the need for communication as one of the incentives for mastering multilingualism in intercultural interaction and successful socialization of the individual to the conditions of a new linguistic environment.

The national culture of the Kazakhs has historically developed at the junction of European and Eastern civilizations. Today, Kazakhstan is a multiethnic country, where more than a hundred nationalities live on the same territory. The basis of the national culture of the Kazakhs is the people, their culture, traditions and religion, which creates a unique national code of any nation. The native language plays an important role in the formation and development of national identity. From birth, in the national culture of the Kazakhs, children were brought up to respect the historical and cultural heritage of their people and representatives of other ethnic groups, their native language as a factor of ethnic identity.

The most important feature of the Kazakh national culture is the preservation of the historical memory of the names of their ancestors up to the seventh generation, the genetic code of their kind. Observance of the cult of ancestors is a characteristic feature of the national identity of the Kazakhs. In the Kazakh national family traditions, they did not deny interethnic marriages and welcomed relatives who spoke the native language of the bride and groom. The Kazakh family has always treated with respect and reverence a person who, in addition to his native Kazakh language, also knew other languages in human communication. The Kazakhs' life is based on the culture of communication, one of the important facets of world perception, worldview, and existence in the world.

In the interethnic family of the Kazakhs, special attention was paid to the patriotic education of the younger generation in a safe multilingual environment, and this had a multifaceted, multicultural character. From an early age, children were brought up to love the Fatherland, devotion to it, the desire to serve its interests, to show pride in the nation of their father and mother, to speak their mother's native language and their father's native language.

Kazakhs considered hospitality as a phenomenon of communication, where relationships are an ongoing interest in each other. Kazakh hospitality was regarded as a sacred duty in the national culture. Researchers A.B.Aitzhanova, K.T.Dzhumagulov, G.G.Yerkibayeva, J.K.Kobzhasarova, K.J.Kozhakhmetova and others note that for Kazakhs, knowledge of genealogy of a kind was a significant ethnic value in the life of a nomad, a unique mechanism of ethnobiological and ethnocultural integrity of the ethnos. It helped him establish communication with strangers, communicate with travelers in the steppe, receive shelter from strangers, and easily adapt to an unfamiliar environment. In communication, knowledge of a kind allowed the Kazakh nomad to establish kinship, to be his relative on the basis of knowledge of his genealogy. It should be noted that the Kazakhs in the steppe were not afraid of strangers with good intentions, were not afraid and met them friendly, showed hospitality [1; 5; 6]. In the folk traditions of hospitality, the Kazakhs had an important principle of the need to see each other as support, mutual support, a manifestation of trust, openness and the ability to see a person as a person. Hospitality was based on the phenomenon of communication culture.

Researchers J.K. Kobzhasarova, T.Suleimenov note that "the need for communication is an existential need, the satisfaction of which is an indispensable condition for human mental health" [5, p. 15]. The long nomadic lifestyle was such that a person had to be alone with himself and with nature for a long time. The need for communication was urgent among Kazakhs in a nomadic lifestyle. Kazakhs roamed in small scattered groups in the vast steppe space. In these conditions, the need for communication increased many times, the Kazakh nomad was always glad to meet people, and there were no language barriers for him. In folk traditions, Kazakhs have always given instructions to their kind that if you meet a person in the steppe, you need to show him hospitality, invite him to your home, treat him to tea and make a sincere conversation with him.

It should be noted that the need for communication in the folk traditions of hospitality among the Kazakhs was the main incentive for mastering the native language of the guest as a



second language for communicative interaction and understanding. Learning the native language by the guest was an end in itself for the successful socialization of a person to the conditions of a new environment. The process of assimilation of another culture on the basis of mastering the language of the guest contributed to the convergence of the system of cultural components of one ethnic group to the culture of another ethnic group. The formation of linguistic behavior in communication helped the guest to overcome communication difficulties positively, feeling more confident with representatives of another culture. Kazakhs' openness to two linguistic cultures was a cognitive advantage in the development of multilingualism in the Kazakh folk traditions.

So, we came to the conclusion that the specificity of the ethnopedagogic foundations of the folk traditions of Kazakhstan is also due to a person's ability to aesthetically perceive the world around them, and in this they receive their certainty in education. Kazakh folk traditions are an aesthetic reflection of a person in the process of finding harmony, which allows us to use their meaningful capabilities and potential in the process of forming multilingual competence among future teachers at the university.

Based on the works (A.F. Losev, M. Lotman, Yu.B. Borev, E.A. Naiman, etc.), we have determined that symbols in folk traditions are expressed through expressive means: the main symbol, number, meal, sacrifices, gifts, gesture, sound, singing, dance, laughter, games, fun, etc.

Folk traditions cannot function without the participation of interested people. The basis of the folk tradition is an idea, its structure is represented by a ritual, which is a symbol of the expression of its meaning, which confirms their semantic and system-forming role in the ethno-cultural spiritual and moral formation of a person.

Today, in the context of globalization and internationalization in the academic community of the higher education system, the problem of the formation of multilingual competence among future teachers in the process of professional training at the university is being most actively solved, taking into account the history and culture of the ethnic group, traditions of hospitality and the language of teaching in the cultural and educational space of the region, the country.

In our opinion, the process of forming multilingual competence among students is the most effective through the knowledge of the ethnopedagogical foundations of the folk traditions of the ethnic group living in the country. It should be noted that the intensification of the process of internationalization of education strengthens the desire to improve the experience of translating the values of ethnopedagogy into the educational process and has a deeply personal character for students in the multilingual educational environment of the university.

The expansion and deepening of historically established intercultural relations between the peoples of the Russian Federation and the Republic of Kazakhstan contributes to strengthening the position of universities in the global educational space and confirms its relevance and importance for modern educational practice.

Research results and discussion

The pilot study was conducted on the basis of the M.Utemisov West Kazakhstan University. Students of the pedagogical faculty of the educational programs "Pedagogy and methods of primary education", "Preschool education and upbringing" participated in the pedagogical experiment.

The organization of the study included three stages (preparatory, basic, integration). The work was conducted on the basis of the following principles: personal participation, subjectivity of the student's experience, interaction, individual approach and the cognitive component of the pedagogical experiment.

During the pedagogical experiment, we used the following methods of psychological and pedagogical diagnostics: observation, questioning, analysis of the results of students' educational activities, a survey, methods of quantitative and qualitative analysis of the results of each stage.

We have identified the following levels of formation of multilingual competence among future teachers:



The low level is characterized by low motivation, which is aimed at mastering the profession creatively and forming multilingual competence for educational activities at the university.

The average level reflects the intermediate state in the formation of multilingual competence, which includes knowledge of the folk traditions of the ethnic group of Kazakhstan and the desire to interact with them on the basis of trust and respect.

A high level is determined by the coincidence of such conditions of formation, when a specially organized environment stimulates the activity of a personality and affects at the intrapersonal level the further improvement of multilingual competence; the desire to conduct a multilingual dialogue, recognize the value of the folk traditions of the ethnic group of Kazakhstan and establish positive interactions in a multicultural educational space.

The research carried out to determine the formation of multilingual competence has shown that the insufficient level of formation of multilingual competence in future teachers is significantly influenced by the monosubjective type of relationships, negative life experience, inability to defend their opinions and became the basis for a formative pedagogical experiment, which.

At the second stage of the experimental work, we used problem-search situations that involved performing creative tasks, analyzing the traditions of the ethnic groups of Kazakhstan and their modernity in the formation of harmonious interethnic relations. At this stage, the general cultural training of future teachers allowed them to assess and realize the importance of learning the values of the traditions of ethnic groups in Kazakhstan in the formation of multilingual competence. To do this, highlight and analyze the peculiarities between cultures, develop the ability to identify these differences and use them for effective cooperation in a multilingual environment.

The implementation of such problem-searching situations contributed to the training of future teachers, the improvement of their knowledge about the folk traditions of the ethnic group of Kazakhstan, a positive attitude to the formation of multilingual competence, motivated the needs for ethno-cultural spiritual and moral formation. At the same time, stable positive multilingual interactions between all participants developed in the groups.

In the process of preparing teachers for future independent professional activity, we had the opportunity to feel like a multilingual person, a leader who is able to manage a multinational group of people, giving us the opportunity to independently carry out research and prepare projects.

Through the knowledge of the folk traditions of the ethnic group of Kazakhstan, future teachers had the opportunity to comprehend the image of a multinational and multi-confessional modern world, to understand that unfriendly interethnic relations lead to influence and gain power over another ethnic group, which gradually contributes to the creation of interethnic conflicts in the future.

An analysis of the results of experimental work showed that by the end of the experiment, the level of multilingual competence among future teachers had significantly increased from 23% to 37%; the average level - from 29% to 40%, and the low level significantly decreased from 47% to 23%. The results of the study are shown in in Table 1.

Table 1. Comparative results of primary and secondary diagnostics of the level of multilingual competence of future teachers

Group	Primary diagnostic (%)			Secondary diagnostic (%)		
	Low level	Average level	Tall level	Low level	Average level	Tall level
Experimental	47	29	23	23	40	37
Control	48	28	26	40	33	27



We note the following positive points recorded in the course of the study: understanding the need for multilingual competence for a teacher working in a multicultural educational environment; an open-minded position in relations with representatives of other cultures; understanding the ethno-cultural spiritual and moral potential of the national traditions of Kazakhstan.

Conclusion

Thus, the position on the need for a teacher to understand the dialectics of the correlation of universal and national values of Kazakh folk traditions in the formation of multilingual competence in multilingual education at a university is of fundamental importance for our study.

The ethnopedagogic foundations of the national traditions of Kazakhstan are the education of a culture of cognition of genealogy of a kind as a unique mechanism of ethnocultural integrity of an ethnic group; value attitude to the native language, historical and cultural heritage of one's people, representatives of other cultures as a factor of ethnic identity; awareness of the value of the culture of multilingual communication as one of the mechanisms for the development of world perception, worldview, community and human cooperation in the world; the manifestation of hospitality as a moral and aesthetic principle in the manifestation of trust, openness, security, a sense of respect for the individual in a multilingual environment; the development of the need for communication as one of the incentives for mastering multilingualism in intercultural interaction and successful socialization of the individual to the conditions of a new linguistic environment.

REFERENCES

- [1] Ushinsky, K.D. Man as a subject of education: The experience of pedagogical anthropology / K. D. Ushinsky // Pedagogical works: in 6 volumes / Ushinsky K.D.: comp. S.F.Egorova. – Moscow: Pedagogy, 1990. – Vol. 5. – 528 p.
- [2] Didkovskaya, V. G. The role of a regional dictionary in the professional training of a verbal teacher / V. G. Didkovskaya // Continuous pedagogical education as a factor in the development of a regional ecosystem: materials of the All-Russian Scientific and Practical Conference (Veliky Novgorod, May 17-18, 2022) / ed. by R. M. Sheraizin; Novgorod State University named after Yaroslav the Wise. – Veliky Novgorod: NovGU named after Yaroslav the Wise, 2023. – pp. 60-65.
- [3] The history of Kazakhstan (from ancient times to the present day): textbook / comp. A. Abdakimov. – 3rd ed., reprint. and additional – Almaty: Kazakhstan, 2002. – 488 p.
- [4] The history of Kazakhstan: peoples and cultures: a textbook. – Almaty : Dyke Press, 2001. – 600 p.
- [5] Kozhakhmetova, K. J. Multicultural education in multinational Kazakhstan: problems and prospects // Bulletin of the Chelyabinsk State University. – 2015. – № 1 (3). – Pp. 93-96.
- [6] Kobzhasarova, J. K. Culture of communication of the Kazakh people // Modern higher school: an innovative aspect. – 2012. – No. 4. – pp. 62-71.
- [7] Kozhakhmetova, K. J. Kazakh ethnopedagogy: methodology, theory, practice / K. J. Kozhakhmetova. – Almaty : Gylym, 1998, - 315 p.
- [8] Markarian, E. S. Theory of culture and modern science. Logico-historical analysis / E.S. Markaryan. – Moscow : Mysl, 1983. – 284 p.
- [9] Tabuldenov, A. N. Deportations of peoples and evacuation of the population to Northern Kazakhstan (1937-1956): monograph / A. N. Tabuldenov. Kostanay: Kostanay Academy of the Ministry of Internal Affairs of the Republic of Kazakhstan named after Sh. Kabyrbayev, 2015. 192 p
- [10] Tuksaitova, R. O. Russian language in the space of multilingual education in modern Kazakhstan / R. O. Tuksaitova // Russia and China: the history and prospects of cooperation: proceedings of the IV International Scientific and Practical conference. – Blagoveshchensk: Blagoveshchensk State Pedagogical University, 2014. – pp. 326-328.



Абугалиева Г.С., Ергалиева Г.А.

ЭТНОПЕДАГОГИЧЕСКИЙ ПОТЕНЦИАЛ НАРОДНЫХ ТРАДИЦИЙ В ФОРМИРОВАНИИ ПОЛИЯЗЫЧНОЙ ЛИЧНОСТИ

Аннотация. В статье рассматриваются этнопедагогические ценности народных традиций, основанные на принципах морали и этики, что способствует познанию этнокультурного и духовно-нравственного потенциала своего этноса и народов Казахстана. Народные традиции актуализируют ценностно-смысловой контекст культуры и несут жизнеутверждающий характер, поскольку основаны на ценностях жизни. Он способствует расширению коммуникационной потребности личности и направлен на поиск смысла жизни. Автор приходит к выводу, что активизация процесса интернационализации образования усиливает стремление совершенствовать опыт трансляции ценностей этнопедагогике в образовательный процесс и имеет глубоко личностный характер для обучающихся в полиязычной образовательной среде вуза.

Ключевые слова: педагог; полиязычие; компетентность; народная традиция; потенциал; культура; ценность; воспитание; Казахстан.

Абугалиева Г. С., Ергалиева Г. А.

КӨПТІЛДІ ТҰЛҒАНЫ ҚАЛЫПТАСТЫРУДАҒЫ ХАЛЫҚТЫҚ ДӘСТҮРЛЕРДІҢ ЭТНОПЕДАГОГИКАЛЫҚ ӘЛЕУЕТІ

Аңдатпа. Мақалада адамгершілік пен этика қағидаттарына негізделген халықтық дәстүрлердің этнопедагогикалық құндылықтары қарастырылады, бұл өз этносының және Қазақстан халықтарының этномәдени және рухани-адамгершілік әлеуетін білуге ықпал етеді. Халықтық дәстүрлер мәдениеттің құндылық-семантикалық контекстін жаңартады және өмірді растайтын сипатқа ие, өйткені олар өмір құндылықтарына негізделген. Бұл жеке тұлғаның қарым-қатынас қажеттілігін кеңейтуге ықпал етеді және өмірдің мәнін табуға бағытталған. Автор білім беруді интернационалдандыру процесін жандандыру этнопедагогика құндылықтарын білім беру процесіне аудару тәжірибесін жетілдіруге деген ұмтылысты күшейтеді және университеттің көптілді білім беру ортасында білім алушылар үшін терең тұлғалық сипатқа ие деген қорытындыға келеді.

Кілт сөздер: педагог; көптілділік; құзыреттілік; халықтық дәстүр; әлеует; мәдениет; құндылық; тәрбие; Қазақстан.

УДК 53.02
МРНТИ 29.00.00
DOI 10.37238/1680-0761.2023.92(4).67

Кузьмичева А.Е., Кушеккалиев А.Н., Тажғалиева А.С.
Западно-Казахстанский университет имени М.Утемисова, Уральск, Казахстан

E-mail: alman_k@mail.ru, araigul83@mail.ru

РОЛЬ ЗАДАЧ В ПОНИМАНИИ ФУНДАМЕНТАЛЬНОЙ НАУКИ И РЕАЛЬНЫХ ПРОЦЕССОВ

***Аннотация.** Задачи различного типа играют важную роль в достижении целей обучения физике. Среди них можно выделить задачи, позволяющие глубже понять условие перехода от физики классической к современной квантовой, и задачи связанные со сложными процессами, близкими к реальным.*

В статье представлены использованные авторами в учебном процессе задачи по фотоэффекту, с исследованием которого в истории науки связано понимание единства волновых и корпускулярных свойств в одном объекте, и задачи по исследованию широко распространенных в технике термодинамических процессов. Особое внимание уделено теплоемкости термодинамического процесса.

***Ключевые слова:** фотоэффект в теории и задачах; уравнение Эйнштейна; красная граница; работа выхода; кинетическая энергия; задерживающий потенциал; термодинамический процесс; внутренняя энергия; работа; количество теплоты; теплоемкость постоянная и переменная; политропный процесс.*

Введение

О роли задач в обучении физике. Фундаментальная физическая наука, то есть система понятий, законов, экспериментов и теорий, способствует пониманию окружающего мира от микромасштабов до Вселенной в целом и ее роли в практической деятельности. «Наука - сфера человеческой деятельности, функцией которой является выработка и систематизация объективных знаний о действительности» [1]. Наука - это деятельность человека, направленная на получение новых знаний. [2] Совокупность научных знаний в результате дает научную картину мира. История развития науки показывает, что каждое новое знание ставит новые вопросы, новые проблемы. Непрерывный процесс развития науки - последовательное решение возникающих проблем. Это есть решение задач научных. В учебном процессе задача также представляет объект исследования при заданных условиях. Учебная задача требует узнать, объяснить, вычислить, предсказать и т.д. От научной она отличается тем, что решение такой задачи известно. Но обучаемый должен пройти путь исследователя, что способствует не только закреплению полученных ранее знаний, но и их расширению, и, что особенно важно, способствует более глубокому пониманию физических явлений, процессов, фундаментальных теорий, их роли в развитии науки. В связи с этим целесообразно обратить особое внимание на задачи по теме «Фотоэффект». Обнаружение и исследование этого явления внесло принципиальный вклад в развитие физической науки, в понимание свойств материального мира. Ограниченность процесса обучения во времени не всегда позволяет уделять внимание многим реальным процессам. Среди них термодинамические процессы: тепловые (нагревание и охлаждение), среди которых политропные процессы, имеющие большую практическую значимость. Решение соответствующих задач позволяет расширить и углубить понимание этих явлений. [3, 4]

В школе и в вузе решается достаточное количество задач по теме «Тепловые явления», которые требуют использования теплоемкости системы, удельной или молярной. Как правило, ее значение берут из справочников. При этом у обучаемых формируется ошибочное мнение, что теплоемкость – величина постоянная, не зависящая от условий процесса. При изучении термодинамических процессов в системе «идеальный газ» рассматривают идеальные изопроцессы и процессы адиабатические. Целесообразно при этом обратить особое внимание на политропные процессы, которые также связаны с проблемой теплоемкости, с ее зависимостью от условий протекания процессов.

Известно, что в формировании фундаментальной науки особую роль играет математический аппарат. Предлагаемые ниже задачи направлены на формирование умения видеть в математической формуле или графике физическую ситуацию. И, наоборот, представить физическую ситуацию в виде формулы или график.

Рассматриваемые ниже задачи можно отнести к задачам исследовательского типа, решение которых позволяет реализовать одновременно различные цели обучения. Решение задач предполагает этап актуализации, то есть определение раздела науки, к которому относится содержание задачи, и формулировка того, «что я знаю по этой теме», а затем определить необходимый математический аппарат (аналитический и графический) и понимание физического смысла в математических формулах и графиках. При анализе экспериментальных данных целесообразно обратить внимание обучаемых на существование погрешностей любого эксперимента, на это впервые обратил внимание Галилей и что явилось принципиальным вкладом в развитие фундаментальной физики. [5]

Приведем некоторые задачи, решение которых, на наш взгляд, может способствовать более глубокому пониманию соответствующих явлений или процессов. Задачи сопровождаются кратким изложением соответствующего теоретического материала. В понимании перехода от классической физики Галилея-Ньютона к современной квантовой физике значительная роль принадлежит фотоэффекту, принципиальной сущности которого необходимо должно внимание не только при изучении теории, но и при решении практических задач и при выполнении лабораторных работ.

Фотоэффект. Фотоэффектом можно назвать любое физическое явление, происходящее под действием света. Но на языке физики под фотоэффектом понимают явление вырывания светом электронов из вещества (внешний фотоэффект) и фотопроводимость полупроводников, связанную с возрастанием количества свободных электронов под действием света (внутренний фотоэффект). Особая роль фотоэффекта в развитии фундаментальной физической науки связана с проблемой света, решение которой явилось одним из оснований рождения современной квантовой физики. Поэтому считаем целесообразным при выполнении заданий по данной теме большое внимание уделять теории фотоэффекта. Фотоэффект входит в содержание обучения физики СОШ [6, 7, 8, 9]

С фотоэффектом связано введение в физику представления о существовании элементарной частицы – фотона. Из истории физики известно, что уже на начальном этапе ее развития было обращено внимание на то, что наблюдаемые объекты можно разделить на два вида: частицы (тела) и волны, что отражает деление всего существующего на прерывное (дискретное) и непрерывное. Такое представление лежит в основе физики, называемой классической. При этом долгое время оставалась проблема природы света. Во времена Ньютона преобладало корпускулярное представление о свете. Основанием этого был характерный для частиц известный закон прямолинейности распространения света. Корпускулярной природы света придерживался И.Ньютон. Но он понимал, что не все световые явления можно объяснить на основе такого представления, например, входящее в содержание обучения СОШ и вуза явление, известное как «кольца Ньютона». Позднее совершенствование техники физического эксперимента позволило наблюдать дифракцию и



интерференцию света (О.Френель, Т. Юнг и др.). Эти явления указывали на волновую природу света. Важно было и то, что Френелю удалось на основе волновых представлений объяснить прямолинейность распространения света (метод зон Френеля). Однако это не решало проблемы света. Физика в то время была механикой. А механические волны - это распространение колебаний в среде. Легко проверить, что для света эта среда - не воздух. Кроме того, известная к тому времени скорость света с точки зрения механики предполагала среду с очень высокой плотностью, близкой к плотности абсолютно твердого тела. Казалось, что эта проблема света решена в электродинамике Максвелла: свет - волна не механическая, а электромагнитная. [10, 11]

Открытие Г.Герцем явления фотоэффекта не вызывало сомнений в электромагнитной природе света: электромагнитная волна, ее электрическая составляющая в принципе может сообщить электрону, как заряженной частице, энергию для совершения работы выхода из вещества. Но экспериментальные исследования А.Г. Столетова, сформулированные на их основе законы, противоречили представлению о свете как об электромагнитной волне. На этом этапе происходят принципиальные изменения в фундаментальной физике. Закон сохранения энергии не вызывал сомнения. Используя его А.Эйнштейн объясняет фотоэффект, выдвигая революционную идею: свет - поток квантов с энергией $\varepsilon = h\nu$. Отсюда известное уравнение А.Эйнштейна $h\nu = A + E_k$. Понятие о существовании кванта $h\nu$ излучения было введено М.Планком для теоретического объяснения кривой распределения энергии в спектре излучения абсолютно черного тела. М.Планк предполагал дискретность излучения. А.Эйнштейн развивает идею: свет не только излучается, но и распространяется и взаимодействует с веществом как поток дискретных объектов, квантов, получивших название фотонов. Представление А.Эйнштейна о свете позволило объяснить экспериментальные законы Столетова.

Важно обратить внимание на то, что принятие существования фотонов это не возврат к классическим корпускулам. Принципиально: идея А.Эйнштейна - идея о двойственной природе света. Такое представление чуждо классической физике, в которой объект является или частицей, или волной. Двойственность содержится в формуле $\varepsilon = h\nu$ или $e = \frac{hc}{l}$. Здесь

ε - энергия частицы, фотона, а ν и l - характеристики волны. В этой формуле содержится чуждое классической физике единство в одном объекте волновых и корпускулярных свойств. Далее Луи де Бройль выдвигает идею о единстве свойств природы: всем объектам, а не только свету, свойственна двойственность. Рождается современная квантовая механика.

В последние годы в методических рекомендациях к решению задач при обучении физике обращается особое внимание на задачи исследовательского типа. [12]. Задачная ситуация представляется в виде таблиц, рядов экспериментальных данных, фотоматериалы по результатам лабораторного эксперимента и др., по которым должно быть проведено исследование. Непосредственное проведение многих экспериментов в условиях школы или педагогического вуза трудно осуществимо. Использование данных специальных лабораторий помогает решить проблему. Большую роль задачи такого типа играют, например, при изучении фотоэффекта.

Результаты исследования

Далее приводится пример исследования фотоэффекта на практическом занятии по табличным данным.

Задачная ситуация представлена в таблице 1.

Таблица 1 Зависимость фотоэффекта от напряжения

$I = 510 \text{ нм}$												
Напряжение $U, \text{В}$	$U_3 = -0,93$	0	1	2	4	8	12	14	16	18	20	22
Фототок $I, \text{мкА}$	0	0,23	0,99	1,8	3,37	3,63	6,95	7,24	7,44	7,56	7,55	7,57

Обучаемым предлагается сформулировать вопросы, на которые ответ можно получить по представленным данным: подтверждают ли эти данные уравнение Эйнштейна для фотоэффекта. Для этого строится график $I = I(U)$. Ожидаемая форма линий известна. При этом важно обратить внимание на некоторый разброс точек на графике, что является следствием погрешности эксперимента.

Анализ таблицы и графика позволяет углубить понимание явления фотоэффекта: почему $I \neq 0$ при $U = 0$; что такое ток насыщения, почему $I = 0$ при некотором обратном (отрицательном) напряжении, называемом задерживающим.

При выполнении задания группу целесообразно разделить на подгруппы с предоставлением каждой из них отдельных таблиц полученных при различных длинах волн света, с которым исследовался фотоэффект.

По материалам различных групп может быть поставлен вопрос: почему задерживающий потенциал не одинаков (различна энергия падающих фотонов) и что можно определить по этим данным (работу выхода, на одинаковом ли материале проводился фотоэффект?) Обратить внимание на то что эксперимент проводился при определенной длине волны света и интенсивности и поставить вопрос: что изменится в результатах эксперимента если эти характеристики света изменить.

Подтвердив соответствие приведенных данных закону фотоэффекта, можно поставить проблему: какую информацию можно получить используя таблицу 2.

Таблица 2. Зависимость U_3 от частоты света

$\nu, \text{Гц}$	0,62	0,68	0,75	0,84	0,90	0,98
$U_3, \text{В}$	0,25	0,55	0,74	1,17	1,50	1,75

Обучаемым предлагается поставить проблему, т.е. сформулировать вопросы ответы на которые можно получить на основе имеющейся информации. Эти вопросы в знаковой форме добавляем к таблице 2. Заполнение этой является целью данной работы.

$\nu, \text{Гц}$	0,62	0,68	0,75	0,84	0,90	0,98
$U_3, \text{В}$	0,25	0,55	0,74	1,17	1,50	1,75
$\vartheta, \text{м/с}$						
$A \cdot 10^{-19}, \text{Дж}$						
$\nu_{\text{кр}}$						
λ						
$E_{\text{кр}}$						
h						
ΔA_n						
$(\Delta A)^2$						

При выполнении работы углубляется понимание фотоэффекта, причины существования красной границы и учета работы выхода, кинетической энергии вырванных электронов. Обсуждается также постоянная планка h , история ее происхождения и значимость в современной физике, в частности в вопросах квантовой механики и фундаментальных взаимодействий. При определении h оценивается погрешность измерений.

Во многих сборниках задач подобные вопросы ставятся при условии заданных двух точек эксперимента. Ряд табличных данных позволяет провести более полное исследование, используя аналитический и графический математический аппарат. На сформулированные вопросы предлагается получить решение аналитическим и графическим методами. В результате заполняется вышеприведенная таблица.

Для выполнения заданий используется уравнение Эйнштейна в формах:

$$hn = A + E_k \quad E_k = eU_3 \quad \text{и} \quad hn = A + eU_3 \quad \text{и}$$

$$U_3 = \frac{h}{e}n + \frac{A}{e} \quad n=0; \quad U_3 = \frac{A}{e}$$

$$y = kx + b \quad \text{и}$$

Зависимость $U_3 = U_3(n)$ - линейная - на графике прямая с углом наклона к оси n .

$k = \frac{h}{e} - \text{tg} \alpha$, α - угол наклона прямой к оси n . Отсюда $\frac{A}{e}$ - точка на оси U_3 при $n=0$. На рис. 1 показано зависимость задерживающего потенциала от частоты падающего света; штрихами показано воображаемое продолжение экспериментальной прямой, которая имеет реальный смысл при $n^3 n_{\text{кр}}$.



Рис. 1 Зависимость задерживающего потенциала от частоты падающего света

При обсуждении решения задачи важно обращать внимание на физический смысл определяемых величин, и, в частности, на двойственную природу света. Объяснить почему существует красная граница, от чего она зависит и от чего не зависит работа выхода. Отметить роль математического аппарата в физике.

Теплоемкость. Тепловые процессы наблюдаются в природе и широко используются в технике. Одним из основных понятий и характеристик таких процессов является теплоемкость, то есть количество теплоты, которое выделяется или поглощается при изменении температуры тела на один градус (Цельсия или Кельвина). Если на изменение

температуры на DT затрачено (или отдано) количество теплоты Q , то теплоемкость $c = \frac{Q}{DT}$.

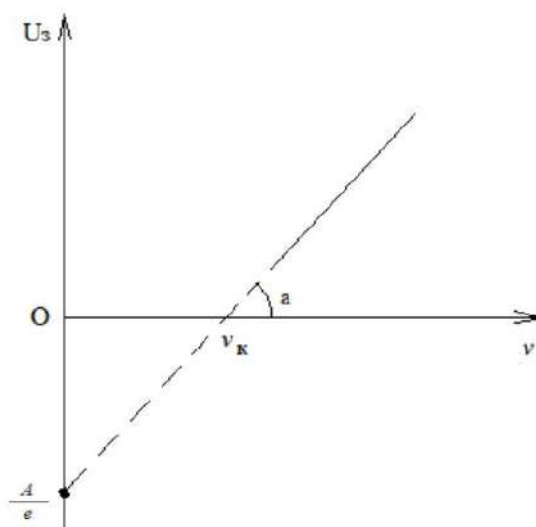
Это теплоемкость системы или тела. В расчете на единицу массы это будет удельная теплоемкость $c_{уд} = \frac{Q}{mDT}$. В расчете на 1 моль - $C_M = \frac{Q}{DT}$ - молярная теплоемкость. Связь

между ними $c_{уд} = \frac{C_M}{m}$.

В предлагаемых задачах школьного и вузовского курса физики чаще всего предполагается теплоемкость как величина постоянная, которую можно взять из таблиц независимо от того, в каком интервале температур происходит ее применение и какой особенностью обладает рассматриваемый процесс. Но в таблице, как правило приводится величина теплоемкости при изохорном процессе, когда работа расширения или сжатия не совершается и все количество теплоты определяет изменение только внутренней энергии. Это теплоемкость C_V . Для более глубокого понимания теплоемкости целесообразно обратить внимание обучающихся на эти два аспекта. Как отмечалось выше, фундаментальная физика делится на классическую и современную (квантовую). В классической физике принимается теорема о равномерном распределении кинетической (и потенциальной) энергии по степеням свободы системы. На ее основе вычисляется внутренняя энергия системы (U) и теплоемкость как $C_V = \frac{dU}{dT}$, которая оказывается постоянной, не зависящей от интервала температур нагревания. [13] Но с учетом волновых свойств частиц вычисляемая в теориях Дебая и Эйнштейна [3] теплоемкость оказывается зависящей от температуры. Результаты их теорий соответствуют результатам экспериментальных наблюдений, согласно которым теплоемкость твердого тела стремится к нулю при приближении температуры к абсолютному нулю. Функция $C(T)$ - непрерывная. Следовательно при вычислении теплоемкости необходимы операции дифференцирования и интегрирования. Возникает вопрос, почему в решении многих задач не учитывается принципиальная зависимость теплоемкости от температуры. Анализ функции $C(T)$ показывает, что она резко уменьшается при $T \rightarrow 0K$, но в значительном интервале средних температур, которые называют обычными, зависимость теплоемкости от температуры очень слабая. Это позволяет считать теплоемкость постоянной, не учитывать, ее зависимость от температуры. Обычные условия, в котором мы живем относятся к интервалу температур, при которых квантовые эффекты во многих случаях не проявляются.

Остается другая проблема: зависимость теплоемкости от характера протекания процесса. $C = \frac{Q}{DT}$, но $Q = DU + A$ (I закон термодинамики). В тепловых процессах участвует та часть внутренней энергии, которая является суммой кинетической энергии движения частиц, зависящей от скорости, то есть от температуры, и потенциальной энергии их взаимодействия, зависящей от расстояния между ними, то есть от объема. $U = U(T, V)$,

$$\frac{dU}{dT} = \left(\frac{\partial U}{\partial T} \right)_V + \left(\frac{\partial U}{\partial V} \right)_T$$

В производной первое слагаемое справа означает известную

теплоемкость C_V при постоянном объеме. Второе слагаемое - вклад в теплоемкость энергии, затраченной на совершение работы расширения или сжатия. Далее мы будем рассматривать идеальный газ, в модели которого пренебрегается взаимодействием, то есть вкладом энергии взаимодействия во внутреннюю энергию. Поэтому в дальнейшем второе слагаемое не

учитываем. Следовательно

$$C = \frac{dU + dA}{dT} = \frac{dU}{dT} + \frac{dA}{dT} = C_V + \frac{dA}{dT}$$

Обратим внимание на то, что в идеальном газе температура однозначно связано с энергией. Изменению температуры соответствует определенное изменение внутренней энергии в результате теплообмена. Но пойдет ли все Q на изменение U зависит от того, совершается ли работа в рассматриваемом процессе. Она может уменьшить Q (работа внешних сил) или увеличить Q (работа против внешних сил) на изменение DU . Эта проблема решается в рамках классической физики. Соответствующие задачи могут входить в содержание физики вуза и школы. Решение некоторых из таких задач требует операций дифференцирования, вычисления производных, других - более простым методом. Но в целом включение таких задач в учебный процесс направлена на углубление и расширение знаний обучаемых в области широко распространенных тепловых процессов.

Переходя к решению задач, связанных с теплоемкостью газов, целесообразно обратить внимание на физический смысл универсальной газовой постоянной R , используя соотношение $C_p - C_v = R$ для идеального газа. Она определяет работу, которую совершает один моль идеального газа расширяясь под постоянным давлением при нагревании на один градус (Цельсия или Кельвина).

Таким образом, теплоемкость зависит не только от изменения внутренней энергии (температуры), но и от того совершается ли работа в ходе этого процесса. При этом теплоемкость во многих ситуациях не остается постоянной. Она может быть переменной если вклад работы в теплоемкость изменяется в ходе процесса. В настоящее время подобные задачи предлагаются учащимся с углубленным обучением физики. Должны они быть и в содержании профессиональной подготовки будущего учителя.

Рассмотрим одну из задач [14, №1.108, с.27]

В задаче требуется найти массу воды m_2 в калориметре при опускании в нее бруска. Заданы масса и начальная температура бруска m_1, t_1 и температура воды t_2 при m_2 , а также установившаяся температура воды t_k в калориметре. Теплоемкость бруска задано законом: $C_{уд} = c_0(1+at)$, c_0 и a заданы. При решении задачи теплоемкость считать постоянной, влияние калориметра не учитывать.

Проблема: как учесть переменность « c ».

Решение задачи

Обращаем внимание на то, что зависимость $c = c(t)$ - линейная. При такой зависимости $c = c(t)$ можно использовать среднее значение теплоемкости как среднее арифметическое между начальной и конечной состояниями.

Дано:

$$m_1 = 1 \text{ кг}$$

$$C_{уд} = c_0(1+at)$$

$$c_0 = 1.4 \times 10^3 \text{ Дж/кг} \times \text{}^\circ\text{C}$$

$$a = 0,014 \text{ }^\circ\text{C}^{-1}$$

$$t_1 = 100 \text{ }^\circ\text{C}$$

$$t_2 = 20 \text{ }^\circ\text{C}$$

$$t_k = 60 \text{ }^\circ\text{C}$$

$$m_2 = ?$$

$$Q_{отд} = Q_{пол}$$

$$Q_{отд} = c_{тело} m_1 (t_1 - t_k) \quad Q_{пол} = c_B m_2 (t_k - t_2)$$

$$c m_1 (t_1 - t_k) = c_B m_2 (t_k - t_2)$$

$$m_2 = \frac{c m_1 (t_1 - t_k)}{c_B (t_k - t_2)}$$

Когда линейный закон

$$c = \frac{c_1 + c_2}{2} = \frac{c_0(1+at_1) + c_0(1+at_k)}{2}$$

$$m_2 = \frac{c m_1 (t_1 - t_k)}{c_B (t_k - t_2)} = \frac{c_0(1+at_1) + c_0(1+at_k)}{2} \cdot \frac{m_1 (t_1 - t_k)}{c_B (t_k - t_2)} = 0,7 \text{ кг}$$

Подобные задачи [14, №1.107, 1.109]



Более сложные задачи предлагает автор [15]. Требуется вычислить молярную теплоемкость в термодинамических процессах заданных уравнениями:

- 1) $p = aV$, a - здесь и далее постоянная. 2) $T = T_0 e^{aV}$ 3) $p = p_0 e^{aV}$ 4) $T = T_0 + aV$ и др.

Предлагаются и обратные задачи: по заданному закону изменения теплоемкости требуется получить уравнение процесса.

При решении подобных задач учтем, что $C = \frac{dQ}{dT} = \frac{dU + dA}{dT} = \frac{dU}{dT} + \frac{dA}{dT} = C_v + \frac{pdV}{dT}$, $C_v = \frac{i}{2}R$.

Задачи относятся к системе «идеальный газ». Следовательно, можно использовать уравнение Менделеева-Клапейрона $pV = nRT$. Отсюда видно необходимость преобразования выражений $\frac{pdV}{dT}$, что что зависит от конкретного условия.

Рассмотрим процесс $T = T_0 e^{aV}$,

$$C = C_v + \frac{pdV}{dT}. \quad \frac{dT}{dV} = T_0 a e^{aV} = aT \quad \text{и} \quad \frac{dV}{dT} = \frac{1}{aT}.$$

Из уравнения Менделеева-Клапейрона $p = \frac{RT}{V}$.

$$\text{Тогда } C = C_v + \frac{RT}{V} \times \frac{1}{aT} = C_v + \frac{R}{aV}.$$

$$C = C_v + \frac{R}{aV}$$

Таким образом, при заданной связи параметров T и V молярная теплоемкость зависит от объема, уменьшаясь при его увеличении.

Таким же путем определяется теплоемкость по выше указанным процессам.

Рассмотрим обратную задачу [15, №6.55а, с.295]. Задано $C = C_v + aT$. Найти уравнение состояния идеального газа в параметрах (TV)

Решение

$$C = \frac{dQ}{dT} = C_v + \frac{pdV}{dT}$$

Исключаем « p ». По уравнению Менделеева-Клапейрона: $p = \frac{RT}{V}$.

$$C = C_v + \frac{RT}{V} \times \frac{dV}{dT}.$$

Преобразовываем, сводя к возможности интегрирования методом разделения переменных, используя заданное « c »

$$C_v + aT = C_v + \frac{RT}{V} \times \frac{dV}{dT} \quad \text{или} \quad aT = \frac{RT}{V} \times \frac{dV}{dT}$$



$$\text{умножаем на } \frac{dT}{RT} \quad \text{↳} \quad \frac{dV}{V} = \frac{aTdT}{RT} \quad \text{или} \quad \frac{dV}{V} - \frac{a}{R}dT = 0$$

После интегрирования получаем $\ln V - \frac{a}{R}T = \ln const$.

$$\text{Но } -\frac{a}{R}T = \ln e^{-\frac{a}{RT}} \quad \text{↳} \quad \ln V + \ln e^{-\frac{a}{RT}} = \ln const$$

$$\text{или} \quad V \times e^{-\frac{a}{RT}} = const.$$

Можно перейти к уравнению в других параметрах, например (p,V). Заменяем $T = \frac{pV}{RT}$.

$$\text{Тогда} \quad V e^{-\frac{a}{R} \frac{pV}{RT}} = const \quad \text{↳} \quad V e^{-\frac{ap}{R^2}}$$

Примечание: Обратит внимание на то, что рассмотренные процессы с переменной теплоемкостью не относятся к политропным процессам, при которых теплоемкость постоянна по определению.

Политропный процесс. В содержании обучения физике в школе и вузе достаточно внимание уделяется термодинамическим процессам протекающим при определенных условиях (адиабатной, изотермической, изохорной, изобарной). Следует обратить внимание на изотермический и адиабатный процессы. Это идеализированные процессы. Первый требует идеального контакта с термостатом или окружающей средой с постоянной температурой, второй предполагает идеальную изоляцию. Все названные выше процессы относятся к классу процессов, называемых политропными. Особенность политропных процессов - постоянная теплоемкость.

$$C = \frac{dQ}{dT} = \frac{dU + dW}{dT} = \frac{dU}{dT} + \frac{dQ}{dT}$$

Изменение температуры связано только с изменением внутренней энергии. Только при изохорном процессе ($dW = 0$) $dQ = dU$, то есть между теплотой и температурой связь однозначная ($C = \frac{dU}{dT} = C_V$). Но если при теплообмене совершается работа, то теплоемкость $c = c_V$ и зависит от величины и знака совершаемой работы. И если в ходе процесса условия изменяются, то теплоемкость не будет величиной постоянной. К политропным относятся только такие процессы, которые протекают при постоянной теплоемкости.

Уравнение политропного процесса можно получить, используя первый закон термодинамики

$$dQ = dU + dW \quad \text{↳} \quad \frac{dQ}{dT} = \frac{dU}{dT} + \frac{dW}{dT} = \frac{dU}{dT} + \frac{pdV}{dT} \quad \text{↳}$$

$$C = C_V + \frac{pdV}{dT} \quad \text{↳} \quad (C - C_V)dT = pdV$$

Уравнение состояния идеального газа $pV = RT$ для 1 моля.

$$pdV + Vdp = RdT \quad \text{↳} \quad dT = \frac{pdV + Vdp}{R}$$



$$(C - C_v) \times \frac{pdV + Vdp}{R} = pdV$$

Для идеального газа $R = C_p - C_v$

$$\frac{C - C_v}{C_p - C_v} (pdV + Vdp) = pdV \quad \text{▮}$$

$$\frac{C - C_v}{C_p - C_v} \times \frac{\partial}{\partial V} pdV + \frac{C - C_v}{C_p - C_v} Vdp = 0 \quad \text{▮} \quad \frac{C - C_p}{C_p - C_v} \times \frac{dV}{V} + \frac{C - C_v}{C_p - C_v} Vdp = 0$$

Интегрируем методом разделения переменных. Делим обе части уравнения на pV , получаем

$$\frac{C - C_p}{C_p - C_v} \times \frac{dV}{V} + \frac{C - C_v}{C_p - C_v} \frac{dp}{p} = 0 \quad \text{▮} \quad (C - C_p) \frac{dV}{V} + (C - C_v) \frac{dp}{p} = 0 \quad \text{▮}$$

$$\frac{dp}{p} + \frac{C - C_p}{C - C_v} \frac{dV}{V} = 0$$

Интегрируя, получим $\ln p + \frac{C - C_p}{C - C_v} \ln V = \ln const$ или $pV \frac{C - C_p}{C - C_v} = const$

$\frac{C - C_p}{C - C_v} = n$ - показатель политропы

$pV^n = const$ - уравнение политропы в параметрах pV

Учтем, $pV = RT$ ▮ В параметрах (T, V) уравнение $VT^{\frac{1}{n-1}} = const$

В параметрах (p, T) уравнение $pT^{1-n} = const$

Задача

Интерес представляет исследование процесса, заданного таблицей 3 экспериментальных данных ряда измерений $(p_i V_i)$ $i=1$

Таблица 3. Экспериментальные данные полученные при исследовании расширения одного моля одноатомного газа в научной лаборатории.

№	1	2	3	4	5	6	7	8	9	10
Объем V, л	20	40	60	80	100	120	140	160	180	200
Давление p, кПа	100	35,4	19,2	12,5	8,9	7,8	6,95	6,3	5,73	5,3

Рост давления сопровождается уменьшением объема. То, что процесс не изотермический легко проверить: произведение $p_i V_i \neq const$. Является ли процесс политропным, то есть постоянна ли теплоемкость, это можно проверить. Уравнение политропного процесса $pV^n = const$. Отсюда $\ln p + n \ln V = \ln const$ или $\ln p = -n \ln V + \ln C$. В математике это $y = -kx + b$, то есть линейная зависимость, где $k = -n$ - тангенс угла наклона прямой в координатах, $\ln p$ -вертикаль, $\ln V$ - горизонталь. Таким образом, если построить график в таких координатах и если это будет прямая, то по углу наклона ее можно определить показатель политропы n .



[15, №6.44, с.293]

Дано: Уравнение политропного процесса $pV^n = const$, показатель адиабаты газа - g

Требование: при каких значениях n теплоемкость газа отрицательная?

Решение

$$n = \frac{C - C_p}{C - C_v} \quad \text{и} \quad C = \frac{nC_v - C_p}{n - 1}$$

Преобразуем, что $\frac{C_v}{C_p} = g$, и $R = C_p - C_v = C_v \frac{C_p}{C_v} - 1 = C_v(g - 1) \quad \text{и} \quad C_v = \frac{R}{g - 1}$

$$C = \frac{C_v \frac{C_p}{C_v} - C_p}{n - 1} = R \frac{(n - 1)}{(g - 1)(n - 1)}$$

Условия, при которых $C < 0$:

$$g = \frac{C_p}{C_v} > 1 \quad \text{и} \quad g - 1 > 0$$

Остается $\frac{n - g}{n - 1} < 0$ Если а) $\begin{cases} n - g > 0 \\ n - 1 < 0 \end{cases} \quad \begin{matrix} n > g \\ n < 1 \end{matrix}$ б) $\begin{cases} n - g < 0 \\ n - 1 > 0 \end{cases} \quad \text{и} \quad \begin{matrix} n < g \\ n > 1 \end{matrix}$

Но $g > 1$ следовательно $n < 1$ невозможно.

При $1 < n < g$ $C < 0$

Отрицательная теплоемкость означает, что при получении теплоты температура газа уменьшается. Это возможно если газ совершает работу расширения большую, чем полученная теплота.

[15, № 2.45, с.293]

Ситуация: процесс политропический, объем увеличился в $a = 4,0$ раза, давление уменьшается в $b = 8$ раз. Газ идеальный - аргон. Найти молярную теплоемкость.

Решение

$$n = \frac{C - C_p}{C - C_v} \quad \text{и} \quad C = \frac{nC_v - C_p}{n - 1} = C_v \frac{n - g}{n - 1} = R \frac{n - g}{(n - 1)(g - 1)}$$

$$C = R \frac{n - g}{(g - 1)(n - 1)}$$

n -? $pV^n = const \quad \text{и} \quad p_1 V_1^n = p_2 V_2^n \quad \frac{p_2}{p_1} = \left(\frac{V_1}{V_2}\right)^n$

$$n \ln \frac{V_2}{V_1} = \ln \frac{p_1}{p_2}$$

$$n \ln a = \ln b$$

$$n = \frac{\ln b}{\ln a} = \frac{\ln 8}{\ln 4} = \frac{\ln 2^3}{\ln 2^2} = \frac{3 \ln 2}{2 \ln 2} = \frac{3}{2} = 1,5$$

По таблице Иродова $R = 8,314 \quad g(\text{Ar}) = 1,67$

$$C = \frac{8,314(1,5 - 1,67)}{(1,67 - 1)(1,5 - 1)} = - 4,2 \text{ Дж}$$

[16, №13.56, с.70]

Ситуация: Двухатомный идеальный газ, процесс политропический, $n=1$ моль, $n=1,2$.
Найти молярную теплоемкость.

$$C = \frac{nC_V - C_p}{n - 1} = C_V \frac{n - g}{n - 1} = \left. \begin{array}{l} g = \frac{C_p}{C_V} \\ C_V = \frac{R}{g - 1} \end{array} \right| = R \frac{n - g}{(g - 1)(n - 1)}$$

Двухатомный газ $g = 1,4$ $C = 8,31 \times \frac{(-0,2)}{0,4 \times 0,2} = -21 \text{ Дж}$

[16, №13.57, с.70]

Ситуация: Политропический процесс

$$\frac{V_2}{V_1} = 5$$

Требование: $n=?$

$C=?$ (молярная)

Решение

$$n = \frac{C - C_p}{C - C_V}$$

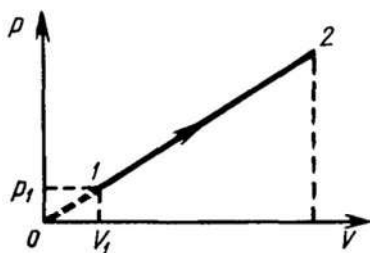

$$C = \frac{nC_V - C_p}{n - 1} = C_V \frac{n - g}{n - 1} = \left. \begin{array}{l} g = \frac{C_p}{C_V} \\ C_V = \frac{R}{g - 1} \end{array} \right| = R \frac{n - g}{(g - 1)(n - 1)}$$

Если вычислить n , то по его величине можно вычислить C .

1) Уравнение политропы $pV^n = const$

$$n = 0 \quad C = C_p$$

$$p_1 V_1^n = p_2 V_2^n \quad \Rightarrow \quad \frac{p_1}{p_2} = \left(\frac{V_2}{V_1} \right)^n \quad n = g$$

Заключение

На графике прямая, проходящая через начало координат. Следовательно, зависимость p от V прямо пропорциональная: $p = aV$, $a = const$. $y = kx$

Отсюда $\frac{p_1}{V_1} = \frac{p_2}{V_2} \quad \Rightarrow \quad \frac{p_1}{p_2} = \frac{V_1}{V_2} \quad \frac{y_1}{x_1} = \frac{y_2}{x_2}$



Тогда
$$\frac{\alpha_2 \ddot{\alpha}^n}{C_2 V_1 \dot{\alpha}} = \frac{\alpha_1 \ddot{\alpha}}{C_1 V_2 \dot{\alpha}} \quad \text{и} \quad n = -1$$

$$2) \quad C = R \frac{(n-1)}{(g-1)(n-1)} = R \frac{-(g+1)}{-2(g-1)} = \frac{1}{2} R \frac{g+1}{(g-1)} \quad g = \frac{C_p}{C_v}$$

Если газ одноатомный $g = \frac{2}{3} = \frac{5}{3} = 1,67$ и $C = \frac{8,31}{2} \times \frac{2,67}{0,67} = 16,55 \text{ Дж/моль} \times \text{К}$

Если газ двухатомный $g = \frac{7}{5} = \frac{7}{5} = 1,4$ и $C = \frac{8,31}{2} \times \frac{2,4}{0,4} = 24,93 \text{ Дж/моль} \times \text{К}$

В качестве примеров не политропных процессов можно рассмотреть условия процессов $p = p_0 + \frac{a}{V}$, $p = p_0 e^{aV}$, $T = T_0 e^{aV}$ в задачах [15, №6.52, 6.53, с.294] с требованием найти теплоемкость как функцию объема.

В настоящее время одним из направлений в образовании является STEM- обучение (или технология), способствующая повышению интереса к предмету, формированию научного взгляда на мир, умения исследовать, анализировать, видеть практическую значимость приобретаемых знаний. Материал данной статьи дает представление о возможности применения технологии STEM в процессе решения задач. Более подробно это рассмотрено в пособии [17].

ЛИТЕРАТУРА

- [1] Философская энциклопедия / Науч. совет изд-ва "Советская энциклопедия". Ин-т философии Акад. наук СССР; ред. Ф. В. Константинов. - М.: Сов. энциклопедия, 1964 - . Т. 3 : Коммунизм-Наука. - 1964. - 584 с.
- [2] Философский энциклопедический словарь / гл. ред. Л. Ф. Ильичев и др. - М. : Сов. энциклопедия, 1983. - 839 с.
- [3] Шпольский Э.В. Атомная физика, т1: Введение в атомную физику. Учебное пособие.-М.: Наука, 2010.-560с.
- [4] Ноздрев В.Ф. Курс термодинамики: Учебник.-М.: Просвещение, 1967.-248с.
- [5] Кудрявцев П.С. Курс истории физики: Учеб.пособие. -М: Издательство «Просвещение», 2001. -333с.
- [6] Закирова Н.А., Аширов Р.Р. Физика. Учебник для 11 кл. естественно-математического направления общеобразоват. шк. / Н.А. Закирова, Р.Р. Аширов – Нур-Султан: Издательство «Арман-ПВ», 2020. – 336 с.
- [7] Закирова Н.А., Аширов Р.Р. Физика: жалпы білім беретін мектептің 11-сыныбының жаратылыстану-математикалық бағытына арналған оқулық./ Н.А.Закирова, Р.Р.Аширов.– Нұр-Сұлтан: «Арман-ПВ» баспасы, 2020. – 336 б.
- [8] Туякбаев С.Т. Физика. Учебник для 11 кл. естественно-математического направления общеобразоват. шк. Часть 2. – Алматы: Издательство «Мектеп», 2019. – 204 с.
- [9] Туякбаев С.Т. Физика: жалпы білім беретін мектептің 11-сыныбының жаратылыстану-математикалық бағытына арналған оқулық. 2 бөлім – Алматы: «Мектеп» баспасы, 2019. – 203 б.
- [10] Матвеев А.Н. Атомная физика: Учеб.пособие для студентов ВУЗов. -М: Оникс, 2007. -432 с.



- [11] Мултановский В. В. Курс теоретической физики. Квантовая механика: учебное пособие для физико-математических факультетов / В. В. Мултановский, А. С. Василевский. – Москва: Просвещение, 1991. – 319с.
- [12] Мастропас З.П. Физика : Методика и практика преподавания / З. П. Мастропас, Ю. Г. Синдеев. - Ростов н/Д : Феникс, 2002 . - 286 с.
- [13] Базаров И.П. Термодинамика. Учебное пособие. М.: Высшая школа, 1991, 376 с
- [14] Сборник задач по физике : учебник для 8 класса. Тепловые явления. Постоянный ток. Оптика./М.Ю.Замятнин, А.А.Киреев, В.П.Слободянин, Г.М.Корепанов, Г.С.Зикрацкий; Под редакцией М.Ю.Замятнина. -М.: «Шанс», 2020. -360с.
- [15] Иродов И.Е. Задачи по общей физике: учебное пособие для вузов. -16-е изд. -М.: Лаборатория знаний, 2023. -431с
- [16] Сборник задач по курсу общей физики: Учеб.пособие для студентов пед. ин-тов по спец. № 2105 «Физика» /Г.А.Загуста, Г.П.Макеева, А.С.Микулич и др.; Под редакцией М.С.Цедрика -М.:Просвещение, 1989.-271с.
- [17] Жусупкалиева Г.К. и др. Методика использования STEM-технологий в решении задач по физике: Учебное пособие/ Жусупкалиева Г.К., Кузьмичева А.Е., Козлов В.С. - Атырау, АУ им.Х.Досмухамедова, 2023 -108с.

REFERENCES

- [1] Konstantinov F. V. (Ed). (1964). *Filosofskaja jenciklopedija* [*The Philosophical Encyclopedia*] - М.: Sov. jenciklopedija [in Russian]
- [2] Ilyichev L. F. (Ed). (1983). *Filosofskij jenciklopedicheskiy slovar'* [*Philosophical Encyclopedic Dictionary*] - М.: Sov. jenciklopedija [in Russian]
- [3] Shpol'skij Je.V. (2010). *Atomnaja fizika, t1* [*Atomic Physics*] V.I. -М.: Nauka [in Russian]
- [4] Nozdrev V.F. (1967). *Kurs termodinamiki* [*Thermodynamics Course*] - М.: Prosveshhenie [in Russian]
- [5] Kudrjavcev P.S. (2001). *Kurs istorii fiziki* [*Physics History Course*] -М: Prosveshhenie [in Russian]
- [6] Zakirova N.A., Ashirov R.R. (2020). *Fizika. Uchebnik dlja 11 kl. estestvenno-matematicheskogo napravlenija obshheobrazovat. shk.* [*Physics . Textbook for the 11th grade of the natural-mathematical direction of a secondary school*] – Nur-Sultan: Arman-PV [in Russian]
- [7] Zakirova N.A., Ashirov R.R. (2020). *Fizika. [Physics . Textbook for the 11th grade of the natural-mathematical direction of a secondary school]* – Nur-Sultan: Arman-PV [in Kazakh]
- [8] Tujakbaev S.T. (2019). *Fizika. Uchebnik dlja 11 kl. estestvenno-matematicheskogo napravlenija obshheobrazovat. shk. Chast' 2.* [Physics. Textbook for the 11th grade of the natural-mathematical direction of a secondary school Part 2.] – Almaty: Mektep [in Russian]
- [9] Tujakbaev S.T. (2019). *Fizika. Uchebnik dlja 11 kl. estestvenno-matematicheskogo napravlenija obshheobrazovat. shk. Chast' 2.* [Physics. Textbook for the 11th grade of the natural-mathematical direction of a secondary school Part 2.] – Almaty: Mektep [in Kazakh]
- [10] Matveev A.N. (2007). *Atomnaja fizika: Ucheb.posobie dlja studentov VUZov.* [*Atomic physics*] -М: Oniks [in Russian]
- [11] Multanovskij V. V., Vasilevskij A. S. (1991) *Kurs teoreticheskoj fiziki. Kvantovaja mehanika* [*The course of theoretical physics. Quantum mechanics*]. – Moskva: Prosveshhenie [in Russian]
- [12] Mastropas Z.P., Sindeev Ju. G. (2002). *Fizika: Metodika i praktika prepodavanija* [*Physics: Teaching methods and practice*] - Rostov n/D: Feniks [in Russian]
- [13] Bazarov I.P. (1991). *Termodinamika.* [*Thermodynamics*] М.: Vysshaja shkola [in Russian]



- [14] M.Ju.Zamjatnin, A.A.Kireev, V.P.Slobodjanin, G.M.Korepanov, G.S.Zikrackij (2020). *Sbornik zadach po fizike : Teplovyje javlenija. Postojannyj tok. Optika* [Collection of problems in physics: Thermal phenomena. Direct current. Optics]. -M.: Shans [in Russian]
- [15] Irodov I.E. (2023). *Zadachi po obshhej fizike* [Problems in general physics]. (16th ed.) - M.: Laboratorija znaniy [in Russian]
- [16] Zagusta G.A., Makeeva G.P., Mikulich A.S. et al. (1989). *Sbornik zadach po kursu obshhej fiziki* [Collection of tasks for the general physics course] Cedrik M.S. (Ed.) - M.:Prosveshhenie [in Russian]
- [17] Zhusupkalieva G.K., Kuz'micheva A.E., Kozlov V.S. (2023) *Metodika ispol'zovaniya STEM-tehnologij v reshenii zadach po fizike* [The methodology of using STEM technologies in solving physics problems] -Atyrau, AU im.H.Dosmuhamedova [in Russian]

Кузьмичева А.Е., Кушеккалиев А.Н., Тажғалиева А.С.
ІРГЕЛІ ҒЫЛЫМ МЕН НАҚТЫ ПРОЦЕСТЕРДІ ТҮСІНУДЕГІ ЕСЕПТЕРДІҢ
РӨЛІ

Аннотация. Әр түрлі типтегі есептер физиканы оқыту мақсаттарына жетуде маңызды рөл атқарады. Олардың ішінде классикалық физикадан қазіргі кванттық физикаға көшу жағдайын және нақты процестерге жақын күрделі процестермен байланысты мәселелерді тереңірек түсінуге мүмкіндік беретін есептерді бөліп көрсетуге болады.

Мақалада авторлар оқу процесінде фотоэффект бойынша қолданған тапсырмалар ұсынылған, оны зерттеу ғылым тарихында бір объектідегі толқындық және корпускулалық қасиеттердің бірлігін түсінумен және технологияда кең таралған термодинамикалық процестерді зерттеумен байланысты. Термодинамикалық процестің жылу сыйымдылығына ерекше назар аударылады.

Түйін сөздер: теория мен есептердегі фотоэффект; Эйнштейн теңдеуі; қызыл шекара; шығу жұмысы; кинетикалық энергия; тежеуші потенциалы; термодинамикалық процесс; ішкі энергия; жұмыс; жылу мөлшері; тұрақты және айнымалы жылу сыйымдылық; политропты процесс.

Kuzmicheva Alexandra, Kushekkaliev Alman, Tazhgaliyeva Araigul
THE ROLE OF TASKS
IN UNDERSTANDING FUNDAMENTAL SCIENCE AND REAL PROCESSES

Annotation. Tasks of various types play an important role in achieving the goals of teaching physics. Among them, it is possible to identify tasks that allow a deeper understanding of the condition for the transition from classical to modern quantum physics, and tasks related to complex processes close to real ones.

The article presents the tasks of the photoelectric effect used by the authors in the educational process, the study of which in the history of science is associated with the understanding of the unity of wave and corpuscular properties in one object, and the tasks of studying thermodynamic processes widely used in technology. Special attention is paid to the heat capacity of the thermodynamic process.

Keywords: photoelectric effect in theory and problems; Einstein equation; red boundary; output work; kinetic energy; retarding potential; thermodynamic process; internal energy; work; amount of heat; heat capacity constant and variable; polytropic process.

УДК 02:004.031
МРНТИ 81.93.29
DOI 10.37238/1680-0761.2023.92(4).68

¹ Еролла П.Қ. *, ² Кажиақпарова Ж.С.

¹ М.Өтемісов атындағы Батыс Қазақстан университетінің магистранты,
Орал, Қазақстан

² Батыс Қазақстан инновациялық технологиялық университеті, п.ғ.к,
қауымд.профессор, Орал, Қазақстан

*Автор-корреспондент: perizat_fi@mail.ru

E-mail: perizat_fi@mail.ru, ghadira@rambler.ru

ИНФОРМАТИКА ПӘНІНЕН ӨЗІНДІК ЖҰМЫСТЫ ҰЙЫМДАСТЫРУДА БҰЛТТЫҚ ТЕХНОЛОГИЯНЫ ҚОЛДАНУДЫҢ ӘДІСТЕМЕЛІК ЖҮЙЕСІН ЖЕТІЛДІРУ

Аңдатпа. Бұлттық технологиялар Интернет арқылы деректер мен есептеу ресурстарына қол жеткізудің ыңғайлы және тиімді әдісін ұсынады. Олар пайдаланушыларға өз ресурстарын қажеттілікке қарай масштабтауға мүмкіндік беретін икемділікті қамтамасыз етеді және кез келген уақытта кез келген жерден деректердің қолжетімділігін қамтамасыз етеді. Мақалада оқушылардың өзіндік жұмысының рөлі, оның білім мен дағдыларды қалыптастыруға әсері талқыланады. Сондай-ақ, бұлтты технологияларды білім беруде қолдану туралы мәселе көтеріледі, олардың ақпараттық мәдениетті дамытудағы және оқу процесін жақсартудағы рөліне назар аударылады және информатикадан өзіндік жұмысты ұйымдастыруда бұлттық технологияларды қолданудың әдістемелік жүйесін жетілдіруге арналады. Информатикада өзіндік оқу контекстінде бұлтты технологияларды пайдалану зерттеледі және осы контексте бұлтты ресурстарды оңтайлы пайдаланудың әдістемелік нұсқауы ұсынылады.

Кілттік сөздер: бұлттық технологиялар; әдістемелік жүйе; өзіндік жұмысты ұйымдастыру; бұлттық платформалар мен қызметтер; бұлттық технологияның мүмкіндіктері; құзыреттерді дамыту.

Кіріспе

Өзіндік жұмыс – арнайы бөлінген уақытта қойылған дидактикалық мақсатты орындауға бағытталған мұғалім ұйымдастыратын кез келген оқушы әрекеті. Оларға: білімді іздеу, түсіну, бекіту, дағдыны қалыптастыру және дамыту, білімді жалпылау және жүйелеу жатады. Дидактикалық құбылыс ретінде өзіндік жұмыс бір жағынан оқу тапсырмасын білдіреді, яғни оқушы орындауы керек нәрсе оның іс-әрекетінің объектісі, екінші жағынан, тиісті іс-әрекеттің көрінісі. Оқушының оқу тапсырмасын орындау кезінде есте сақтау, ойлау, шығармашылық қиял, осылардың барлығы оқушыны жаңа білім алуға әкелетіндіктен өзіндік жұмыс оқу құралы болып табылады [1].

В.И.Андреевтің пікірінше, қазіргі білім берудің басымдығы тұлғаның өзін-өзі дамытуға бағытталған оқыту болып табылады. Бұл жаңа педагогикалық парадигма келесі негізгі постулаттарға негізделген [2]:

- Әр тұлғаның бірегейлігі мен өзіндік құндылығын түсіну;
- Тұлғаның тұрақты дамуы, оның ішінде оның шығармашылық өзін-өзі дамытуы;



- Ішкі бостандықтың басымдығы-сыртқы бостандыққа қарағанда шығармашылық өзін-өзі дамыту үшін еркіндік;
- Өзін-өзі тану, шығармашылық өзін-өзі анықтау, өзін-өзі басқару, тұлғаның шығармашылық өзін-өзі жүзеге асыруы және өзін-өзі жетілдіру болып табылатын «өзін-өзі» интегралды сипаттамасы ретінде шығармашылық өзін-өзі дамытудың табиғатын түсіну.

В.И.Андреев «Тек осындай білімді өзін-өзі тәрбиелеуге көшетін кепілдендірілген сапа білімі деп санауға болады. Бұл ретте оқыту – өзін - өзі оқытуға, тәрбиелеу – өзін-өзі тәрбиелеуге, ал тұлға даму жағдайынан – шығармашылық өзін-өзі дамыту жағдайына ауысады» [1,2].

Білім алушыларға өзіндік жұмыс жүргізудің сыртқы белгілері – олардың жеке қызметін жоспарлау, мұғалімнің қатысуынсыз тапсырмаларды орындау болып табылады. Өзіндік жұмыстың мәні мотивация мен оқуға деген қажеттіліктен, оқушылардың психикалық, физикалық және моральдық-еріктік күш-жігерінен тұрады және бұл мақсатқа бөгде адамның көмегінсіз қол жеткізуге бағытталған.

Жоғарыда айтылғандай оқушының өзіндік жұмысын ұйымдастырудағы компьютерлік технологиялардың перспективалық бағыттарының бірі бұлттық технологиялар болып табылады. Олар пайдаланушыларға ақпаратты сақтауға, өңдеуге, бөлісуге мүмкіндік береді, сонымен қатар құралдар мен қызметтердің кең ауқымын ұсынады [5].

Материалдар мен тәсілдер

Бұлттық технологиялар – бұл деректерді өңдеу және сақтау құралдарын қашықтан пайдалануды көздейтін жаңа қызмет. Бұлтты қызметтердің көмегімен кез-келген деңгейдегі және кез-келген қуаттағы ақпараттық ресурстарға тек интернет байланысы мен веб-шолғышты қолдана отырып қол жеткізуге болады [3].

Бұлтты технологиялар қазіргі таңда қарқынды дамып келеді және қызмет салаларын көбірек қамтиды. Бұлтты технологиялардың тез таралуы бұлтты қызметтерді білім беру жүйесіне біріктіру міндетін қояды. Бұлтты есептеулердің білім беру, ғылыми зерттеулер және қолданбалы әзірлемелер, сондай-ақ қашықтықтан оқыту салаларында қолдану перспективалары кең. Осылайша, жаңа білім беру стандарттарына көшу кезеңінде бұлтты технологиялар мұғалім мен оқушының жаңа ақпараттық мәдениетін қалыптастыруға көмектеседі және жобалау әдістемесі мен ақпараттық-коммуникациялық технологияларды біріктіруге, оқу процесінде бұлтты технологияны қолдануда білім беру кеңістігін ашық етуге, пайдаланушыға Интернет желісінің көмегімен қашықтан өзінің сандық ресурстарына қол жеткізуге мүмкіндік береді. Бұлтты технологиялар Интернет арқылы серверлер, желілер және қолданбалар сияқты есептеу ресурстарына қол жеткізуді қамтамасыз етеді. Бұл провайдермен тікелей байланыссыз ресурстарды тез және оңай пайдалануға және босатуға мүмкіндік береді [4].

Бұлттық технологиялар әдістемелік негіз ретінде: Д.О.Евтихов [5], А.К.Глухова [6], В.В.Соснин [7], С.А.Ляшук [8], Д.В.Кондратов [9], А.Л.Ковалева [10], Л.А.Шунина [11] сияқты зерттеушілердің еңбектері табылады. Ал Д.Н.Монахов [12], А.Н.Дуккардт [13], А.А.Идрисова [14] еңбектерінде бұлтты технологиялар ұғымдарына ерекше мән берілген, оларды оқу процесінде пайдаланудың артықшылықтары мен кемшіліктері сипатталған, сонымен қатар қолдануға болатын бұлттық технологиялардың мысалдары келтірілген.

Қазіргі уақытта білім беру процесінде қолданылатын бұлттық есептеулерге негізделген ең көп таралған жүйе – Google Apps Education Edition. Олар бұлтқа негізделген web-қосымшалар, оқушылар мен оқытушыларға байланыс пен ынтымақтастықтың тиімділігін арттыруға арналған құралдарды ұсынады [6,15]. Google Apps Education Edition қызметін пайдалана отырып, мұғалім келесі құралдарды пайдалана алады [15]:

- Google Docs – бұл құрал бірлескен жұмысты жазу үшін өте қолайлы, мысалы, кестені бірге толтыру немесе контурды жазуға;



- Google Presentations – бұл мұғалім белгілеген белгілі бір тақырып бойынша топтық презентация жасауға мүмкіндік береді, мысалы, әрбір оқушы белгілі бір слайд жасай алады, нәтижесінде тақырып бойынша толыққанды презентация жасалады;
- Google Sheets – кроссвордтарды құруға қолайлы, сонымен қатар оқушылардың орындаған жұмысының нәтижелері бойынша есепті құруға ыңғайлы электрондық кестелер құру үшін;
- Google Forms – тесттер мен рефлексия жасау үшін;
- Google Sites – жалпы интернет бетін немесе тұтас веб-сайтты жасау үшін;
- Google Meet – онлайн сабақтар өткізу үшін;
- Google Drawings – диаграммаларды, инфографикаларды, сызбаларды жасау үшін;
- Google Drive – әртүрлі ақпаратты, кез келген кеңейтімі бар құжаттарды сақтауға арналған;
- Google Board (Jamboard) – сыныпта жұмыс істеуге арналған интерактивті тақта;
- 15 ГБ дейінгі кез келген файлдар мен қалталарды бұлтқа жүктеп салу;
- HTTPS протоколы арқылы шифрлау;
- файлды синхрондау.

2012 жылдың 24 сәуірі Google Drive пайдаланушыларға қашықтағы файл хостингінде деректерді бұлтта сақтауға, файлдарды құрылғылар арасында синхрондау және оларды ортақ пайдалануға мүмкіндік береді.

Зерттеу нәтижелері

Қолданбалар Microsoft Office және OpenDocument сияқты басқа кеңсе жинақтарының файл пішімдерімен үйлесімді және деректерді импорттау мен экспорттауға рұқсат етіледі.

Бұлттық технологиялардың артықшылықтары:

- Бұлтты технологияларды интеграциялау – Ұсынылып отырған жұмыс информатикада өзіндік жұмысты арттыра отырып, бұлтты технологияларды әдістемелік жүйеге біріктіруге баса назар аударады. Бұл тәсіл білім беруде технологияны қолданудың өсіп келе жатқан тенденциясына сәйкес келеді және оқушыларды цифрлық әлемге дайындайды.
- Ынтымақтастықты арттыру – бұлттық платформаларды қосу арқылы ұсынылған жұмыс оқушылар арасындағы ынтымақтастықты дамытады. Бұлтқа негізделген құралдар нақты уақыт режимінде бірлесіп жұмыс істеуге мүмкіндік береді, топтық жұмысты және құрдастарды оқытуды ынталандырады. Бұл оқу тәжірибесін арттырып қана қоймай, маңызды тұлғааралық дағдыларды дамытады.
- Жекелендірілген оқыту – Ұсынылған жұмыс жекелендірілген оқыту тәжірибесінің маңыздылығын мойындайды. Бұлттық технологиялар оқушылардың жеке қажеттіліктеріне негізделген теңшеуге және бейімделуге мүмкіндік береді, сараланған нұсқау мен жекелендірілген кері байланысты қамтамасыз етеді.
- Ресурстарға қашықтан қол жеткізу – бұлттық технологиялар оқушыларға виртуалды зертханаларды, бағдарламалық құралды және мультимедиялық мазмұнды қоса алғанда, әртүрлі ресурстарға қашықтан қол жеткізуді қамтамасыз етеді. Бұл оқушылардың физикалық орналасуына немесе ресурстарға қол жеткізуіне қарамастан зерттеу және оқу үшін тең мүмкіндіктерге ие болуын қамтамасыз етеді.
- Нақты уақыттағы бағалау – бұлтты технологияларды біріктіру мұғалімдерге дереу кері байланыс пен қолдау көрсетуге мүмкіндік беретін нақты уақыттағы бағалауды жеңілдетеді. Бұл уақтылы кері байланыс оқушыларға өздерінің жетістіктері туралы ойлауға, қажетті түзетулер енгізуге және үздіксіз оқу процесіне ықпал етуге мүмкіндік береді.

Мектепте информатиканы оқытуда Google бұлттық қызметтерінің мүмкіндіктерін пайдаланудың өзектілігі мен келешегі білім беру жүйесінің әлеуметтік-экономикалық



кеңістігінде соңғы уақытта болып жатқан елеулі өзгерістерге байланысты. Қазіргі таңда ақпараттандырудың даму процесі өте үлкен деңгейде жүріп жатыр, ол ақпараттық технологияларды оқу үдерісіне кеңінен енгізумен сипатталады. Қоғам дамуының қазіргі жағдайлары заманауи ақпараттық-коммуникациялық технологияларды жетік меңгерген, стандартты емес шешімдерді таба алатын, олардың ықтимал салдарын болжай алатын, түпкілікті нәтиже үшін жауапкершілікті сезіне алатын белсенді, білімді, өнегелі, шығармашыл тұлғаны тәрбиелеуді талап етеді [15].

Доктор Джон Смит, XYZ университетінің компьютерлік ғылымдар профессоры – бұлтты технологиялардың білім берудегі, әсіресе өзіндік жұмыс контекстінде әлеуетін мойындайды. Ол бұлтты платформалар оқушыларға ресурстарға қашықтан қол жеткізуді қамтамасыз ететінін, ынтымақтастықты жеңілдететінін және өзін-өзі басқаратын оқуды алға жылжытатынын атап көрсетеді. Сонымен қатар, доктор Смит әдістемелік жүйе бұлтты технологияларды оқу бағдарламасына кіріктіруге, проблемаларды шешу дағдылары мен сыни ойлауды дамытуға бағытталуы керек деп санайды.

Доктор Джейн Уильямс, ABC институтының білім беру технологиясы бойынша зерттеушісі – бұлтты технологияларды қабылдау ресурстар мен құралдарға үздіксіз қол жеткізуді қамтамасыз ету арқылы дербес жұмысты ұйымдастыруды жақсартуға болатынын атап көрсетеді. Ол әдістемелік жүйеге цифрлық сауаттылық пен жауапты желідегі мінез-құлықтың маңыздылығын атап көрсете отырып, бұлтты платформаларды тиімді пайдалану бойынша нұсқаулықтарды қамту керек деп ұсынады. Сонымен қатар, доктор Уильямс бұлтқа негізделген платформалар арқылы жеңілдетілген жеке оқушылардың қажеттіліктеріне бейімделген жекелендірілген оқыту тәжірибесін жақтайды.

Майкл Джонсон, DEF университетінің Информатика бойынша білім беру институтының директоры – белсенді оқыту мен оқушылардың белсенділігін арттырудағы бұлтты технологиялардың артықшылықтарына назар аударады. Ол бұлтқа негізделген құралдар арқылы жеңілдетілген топтық жобалар мен талқылаулар сияқты бірлескен әрекеттерді ынталандыратын әдістемелік жүйенің қажеттілігін атап көрсетеді. Профессор Джонсон сонымен қатар нақты уақыттағы кері байланыс пен бағалаудың құндылығын атап көрсетеді, бұл бұлтты технологиялар арқылы жеңілдетілуі мүмкін, бұл нұсқаулықты дереу түзетуге мүмкіндік береді.

Қорытынды

Соңғы жылдары технологияның қарқынды дамуы білім саласына қатты әсер етіп жатыр. Соның ішінде бұлтты технологиялардың қолжетімділігі артқан сайын педагогтар оқыту мен оқу үдерістерін жақсартуға мүмкіндік алды. Информатика пәніне нақты сілтеме жасай отырып, бұл мақала өздік жұмысты ұйымдастыруда бұлтты технологияларды қолданудың әдістемелік жүйесін жетілдіруге қатысты саладағы әртүрлі сарапшылар мен ғалымдардың пікірлері зерттеліп, сол пікірлерге сүйене отырып оңтайлы әдістемелік нұсқаулық жасалмақшы. Ұсынылып отырған мақалада ынтымақтастықты, жекелендірілген оқытуды, ресурстарға қашықтан қол жеткізуді және нақты уақыт режимінде бағалауды ынталандыратын бұлтты технологияларды әдістемелік жүйеге біріктіруге баса назар аударылады.

ӘДЕБИЕТТЕР

[1] Тупицына М.В., Газейкина А.И. Организация самостоятельной работы школьников по информатике на основе использования облачных сервисов //Актуальные вопросы преподавания математики, информатики и информационных технологий. – 2016. – С. 186-193.

[2] Ершов А. П. Социальная информатика. Основания, методы, перспективы / А. П. Ершов. Изд-е 2-е. - М.: Ком. Книга, 2016. - стр. 428.



[3] Гобарева Я.Л. Проблемы образовательного процесса и их решение с применением облачных технологий / Я.Л.Гобарева, А.В.Золотарюк, М.Б.Медведева // Валютное регулирование. Валютный контроль. - 2015 - №5. - стр. 55-62.

[4] Золотарюк А.В. Облачные технологии как фактор разрешения проблем глобализации образования / А.В.Золотарюк // Инновационные технологии в финансово-экономической сфере: прошлое, настоящее, будущее: Материалы международной научной конференции / Под ред. О.В.Голосова, Д.В.Чистова. - М.: ООО "ИС-Публишинг", 2013 - стр. 68-73.

[5] Евтихов, Д.О. Возможности и преимущества использования виртуальных и облачных технологий в образовательном процессе / Д. О.Евтихов, О.В.Евтихов // Избранные вопросы науки XXI века. Сборник научных статей. – Москва. – 2019. – С. 42–45.

[6] Глухова А.К. Использование облачных технологий на уроках информатики и в организации учебного процесса / А.К.Глухова // Конференциум АСОУ. Сборник научных трудов и материалов научнопрактических конференций. – 2017. – № 1. – С. 466–472.

[7] Соснин В.В. Облачные вычисления в образовании / В.В.Соснин; Национальный Открытый Университет «ИНТУИТ». – Москва. – 2016. – 332 с.

[8] Лящук С.А. Облачные сервисы – помощники в реализации ФГОС на уроках информатики / С.А.Лящук // Информатика в школе. – 2016. – № 8 (121). – С. 52–56.

[9] Кондратов Д.В. Практика применения облачных технологий / Д.В.Кондратов // Подготовка управленческих и партийных кадров: традиции и 44 современность. – 2013. – С. 122– 123.

[10] Ковалева А.Л. Обзор современных образовательных технологий. Примеры использования облачных технологий / А.Л.Ковалева // Современные образовательные технологии в мировом учебно-воспитательном пространстве. – 2017. – С. 101–110.

[11] Шунина Л.А. Преимущества использования облачных технологий для интеграции методических систем подготовки учителей для школ Международного бакалавриата / Л.А.Шунина // Фундаментальные проблемы обучения математике, информатике и информатизации образования. Сборник материалов международной научной конференции. – Елец. – 2020. – С. 173.

[12] Монахов Д.Н. Облачные технологии. Теория и практика / Д.Н.Монахов, Г.Б.Прочнев, Д.А.Кузьменков ; Московский государственный университет им. М.В. Ломоносова. – Москва : МГУ, 2013. – ISBN 978-5-317- 04400-8.

[13] Дуккардт А.Н. Облачные технологии в образовании / А.Н.Дуккардт, Д.С.Саенко, Е.А.Слепцова // Открытое образование. – 2014. – С. 68–74.

[14] Идрисова А.А. Внедрение современных информационных технологий в образовательный процесс на примере облачных технологий / А.А.Идрисова // European Research. – 2015. – № 10 (11). – С. 122–123.

[15] Тупицына М.В., Газейкина А.И. Организация самостоятельной работы школьников по информатике на основе использования облачных сервисов //Актуальные вопросы преподавания математики, информатики и информационных технологий. – 2016. – С. 186-193.

REFERENCES

[1] Tupicyna M.V., Gazejkina A.I. (2016). Aktual'nye voprosy prepodavaniya matematiki, informatiki i informacionnyh tehnologij [Current issues of teaching mathematics, computer science and information technology]. Organizacija samostojatel'noj raboty shkol'nikov po informatike na osnove ispol'zovanija oblachnyh servisov [in Russian].

[2] Ershov A. P. (2016). Social'naja informatika [Social informatics]. Kom. Kniga [in Russian].

[3] Gobareva Ja.L. (2015). Problemy obrazovatel'nogo processa i ih reshenie s primeneniem oblachnyh tehnologij [Problems of the educational process and their solution using cloud technologies]. Valjutnoe regulirovanie [in Russian].



- [4] Zolotarjuk A.V. (2013). Oblachnye tehnologii kak faktor razresheniya problem globalizacii obrazovaniya [Cloud technologies as a factor in solving the problems of globalization of education]. Sumi: 1S-Publishing [in Russian].
- [5] Evtihov, D.O. (2019). Vozmozhnosti i preimushhestva ispol'zovaniya virtual'nyh i oblachnyh tehnologij v obrazovatel'nom processe [The possibilities and advantages of using virtual and cloud technologies in the educational process]. Izbrannye voprosy nauki XXI veka [in Russian].
- [6] Gluhova A.K. (2017). Ispol'zovanie oblachnyh tehnologij na urokah informatiki i v organizacii uchebnogo processa [The use of cloud technologies in computer science lessons and in the organization of the educational process]. Konferencium ASOU [in Russian].
- [7] Sosnin V.V. (2016). Oblachnye vychisleniya v obrazovanii [Cloud computing in Education]. Nacional'nyj Otkrytyj Universitet «INTUIT». – Moskva [in Russian].
- [8] Ljashhuk S.A. (2016). Oblachnye servisy – pomoshhniki v realizacii FGOS na urokah informatiki [Cloud services – assistants in the implementation of the Federal State Educational Standard in computer science lessons]. Informatika v shkole [in Russian].
- [9] Kondratov D.V. (2013). Praktika primeneniya oblachnyh tehnologij [The practice of using cloud technologies]. Podgotovka upravlencheskih i partijnyh kadrov: tradicii i 44 sovremennost' [in Russian].
- [10] Kovaleva A.L. (2017). Obzor sovremennyh obrazovatel'nyh tehnologij. Primery ispol'zovaniya oblachnyh tehnologij [An overview of modern educational technologies. Examples of using cloud technologies]. Sovremennye obrazovatel'nye tehnologii v mirovom uchebno-vospitatel'nom prostranstve [in Russian].
- [11] Shunina L.A. (2020). Preimushhestva ispol'zovaniya oblachnyh tehnologij dlja integracii metodicheskikh sistem podgotovki uchitelej dlja shkol Mezhdunarodnogo bakalavriata [The advantages of using cloud technologies to integrate methodological teacher training systems for International Baccalaureate schools]. Fundamental'nye problemy obuchenija matematike, informatike i informatizacii obrazovaniya. Sbornik materialov mezhdunarodnoj nauchnoj konferencii. – Elec. [in Russian].
- [12] Monahov D.N. (2013). Oblachnye tehnologii. Teorija i praktika [Cloud technologies. Theory and practice]. Moskovskij gosudarstvennyj universitet im. M.V. Lomonosova. – Moskva: MGU [in Russian].
- [13] Dukkardt A.N. (2013). Oblachnye tehnologii v obrazovanii [Cloud technologies in education]. Otkrytoe obrazovanie [in Russian].
- [14] Idrisova A.A. (2015). Vnedrenie sovremennyh informacionnyh tehnologij v obrazovatel'nyj process na primere oblachnyh tehnologij [The introduction of modern information technologies into the educational process using the example of cloud technologies]. European Research [in Russian].
- [15] Tupicina M.V., Gazejkina A.I. (2016). Organizacija samostojatel'noj raboty shkol'nikov po informatike na osnove ispol'zovaniya oblachnyh servisov [Organization of independent work of schoolchildren in computer science based on the use of cloud services]. Aktual'nye voprosy prepodavaniya matematiki, informatiki i informacionnyh tehnologij [in Russian].

Еролла П.Қ., Кажиақпарова Ж.С.

**СОВЕРШЕНСТВОВАНИЕ МЕТОДИЧЕСКОЙ СИСТЕМЫ ПРИМЕНЕНИЯ
ОБЛАЧНЫХ ТЕХНОЛОГИЙ В ОРГАНИЗАЦИИ САМОСТОЯТЕЛЬНОЙ РАБОТЫ ПО
ПРЕДМЕТУ ИНФОРМАТИКА**

Аннотация. Облачные технологии предоставляют удобный и эффективный способ доступа к данным и вычислительным ресурсам через Интернет. Они обеспечивают гибкость, позволяющую пользователям масштабировать свои ресурсы по мере необходимости, и предоставляют доступ к данным из любого места в любое время. В



статье обсуждается роль самостоятельной работы учащихся, ее влияние на формирование знаний и умений. Также будет поднят вопрос об использовании облачных технологий в образовании, обращено внимание на их роль в развитии информационной культуры и улучшении учебного процесса и будет посвящена совершенствованию методической системы применения облачных технологий в организации самостоятельной работы по информатике. В информатике изучается использование облачных технологий в контексте собственного обучения и предлагается методическое руководство по оптимальному использованию облачных ресурсов в данном контексте.

Ключевые слова: облачные технологии; методическая система; организация самостоятельной работы; облачные платформы и услуги; возможности облачных технологий; развитие компетенций.

Yerolla Perizat, Kazhiakparova Zhadira

**IMPROVEMENT OF THE METHODOLOGICAL SYSTEM FOR THE USE OF
CLOUD TECHNOLOGIES IN THE ORGANIZATION OF INDEPENDENT WORK ON THE
SUBJECT OF COMPUTER SCIENCE**

Abstract. *Cloud technologies provide a convenient and efficient way to access data and computing resources over the Internet. They provide the flexibility to allow users to scale their resources as needed, and provide access to data from anywhere at any time. The article discusses the role of independent work of students, its impact on the formation of knowledge and skills. The issue of the use of cloud technologies in education will also be raised, attention will be paid to their role in the development of information culture and improvement of the educational process and will be devoted to improving the methodological system of using cloud technologies in organizing independent work in computer science. In computer science, the use of cloud technologies in the context of one's own learning is studied and methodological guidance is offered on the optimal use of cloud resources in this context.*

Keywords: *cloud technologies; methodological system; organization of independent work; cloud platforms and services; cloud technology capabilities; competence development.*

УДК 378.016
МРНТИ 16.01.21
DOI 10.37238/1680-0761.2023.92(4).69

Горбачева Д.А., Мяо Даван

**ФГБОУ ВО «Краснодарский государственный институт культуры»,
Краснодар, Россия**

E-mail: gordiana1@mail.ru

СИНЕРГИЯ ГОСУДАРСТВЕННЫХ И УЧЕБНЫХ СТРУКТУР В УКРЕПЛЕНИИ ПАТРИОТИЧЕСКИХ ЦЕННОСТЕЙ В ВУЗАХ КИТАЯ

***Аннотация.** В данной научной статье проводится анализ сущности основных аспектов современного китайского патриотизма, ориентированного на достижение «Великого возрождения китайской нации» и реализацию «Китайской мечты», за счет рассмотрения законодательных актов, нацеленных на создание среды и условий для культивирования и укрепления патриотических ценностей в среде студенческой молодежи.*

Выделяя идею о том, что патриотический дух является интегральной частью культурного и образовательного контекста современного Китая, автор подчеркивает важность интеграции патриотических ценностей в систему государственного управления и образования, а также утверждает их важную роль в различных сферах общественной жизни.

Внедрение патриотического воспитания в учебные заведения и общественные организации в данной связи выделяются в качестве неотъемлемой части современного социокультурного ландшафта Китая.

***Ключевые слова:** патриотизм; воспитание; синергия; образование; идентичность; государственные инициативы; национальные ценности; наследие; стратегические цели.*

Введение

Патриотизм (от греч. «patris» – родина, отечество), как важный аспект национальной идентичности, играет существенную роль в формировании современных обществ и наций. Он олицетворяет приверженность и преданность своей родине и ее ценностям, а также служит ключевым элементом социокультурной интеграции и социальной устойчивости. В целом, общее определение патриотизма, говорит о том, что это комплексное понятие, олицетворяющее преданность индивида своей родине и ее ценностям. Патриотизм подразумевает активную гражданскую позицию, включая готовность защищать и служить интересам родины. Он содействует общей идентичности и консолидации граждан вокруг единых целей, что, в свою очередь, способствует устойчивости и социокультурной целостности нации.

Анализ сущности и роли патриотизма в контексте китайской государственности в качестве цели данной статьи предопределил решение таких задач как исследование сущности патриотизма в качестве элемента национальной идентичности; анализ законодательных актов, направленных на воспитание патриотизма и выявление методов и мер, используемых для культивирования патриотических ценностей в среде студенческой молодежи Китая. Работа строилась в соответствии с действующими законодательными актами, положениями и законами КНР, а также на основе исследовательских трудов таких авторов, как: Л. Сян, Ц. Янь, Б. Фэн, Ч. Дайнянь, Ч. Итин и др.



Китайский патриотизм представляет собой уникальную историческую категорию, обладающую богатыми и глубокими коннотациями. Одной из ключевых особенностей китайского патриотизма является его глубокая корреляция с историческими событиями и культурными достижениями прошлого. Самые ранние примеры упоминаний важной роли патриотизма можно найти в скомпилированном историческом труде «Политика воюющих государств», где в качестве назидания приводится фраза: «Как император Чжоу может не быть патриотом?» [7, с. 42], в древнем труде «Истории Хань» автора Сюнь Юэ из династии Восточная Хань, в свою очередь, также, не раз упоминается важность значения слов «быть патриотом своей страны» [7, с. 173]. Такое пристальное внимание и выделение важности патриотизма означает, что со времен Древнего Китая «патриотизм» как явление олицетворял собой высшее проявление добродетелей. Ему придавали необычайно важную роль в развитии страны, воспитывая, тем самым, разумное понимание роли и значения родины в жизни личности и общества на всех этапах становления китайского государства.

Материалы и методы исследования

В этой связи важно упомянуть «Четыре предложения Хэнцю» («**橫渠四句**») великого китайского философа Чжана Цзая (1020-1077 гг.), которые неоднократно упоминались генеральным секретарем КПК Синь Цзиньпинем: «открой сердце Небесам и Земле, устрой жизнь для людей, извлеки уроки из прошлого и установи мир для народа» [1, с. 98]. Обращение генерального секретаря Коммунистической партии к словам китайских интеллектуалов прошлого как нельзя лучше доказывает, что чувство патриотизма, любовь к родине и преемственность высших идеалов, направленных на улучшение жизни народа является приоритетной задачей правительства Китая по сей день.

В древнем Китае патриотизм служил способом мобилизовать силы народа на противостояние внешнему врагу, став средством консолидации не единожды раздробленного государства. В период после 1949 года (времени образования КНР) патриотизм выступил в качестве центрального звена в становлении социализма. Сегодня патриотизм является ценностным элементом «Двенадцати ключевых ценностей социализма с китайской спецификой» утвержденных в ходе 18-го съезда КПК в 2012 году и разработанных в ответ на вызовы западных буржуазных ценностей в пользу потребностей социалистической рыночной экономики [5].

29 ноября 2012 года, когда Генеральный секретарь Си Цзиньпин посетил выставку «Путь к омоложению» в Национальном музее, где с любовью рассказал о «Китайской мечте», сконцентрировав силу и мысли сотен миллионов китайских детей на единой цели – добиваться успеха и двигаться вперед на пути к великому возрождению китайской нации [2]. 17 марта 2013 года в ходе 2-го Всекитайского собрания народных представителей председатель Си Цзиньпинь высказал слова о роли патриотизма в государстве: «...для осуществления «Китайской мечты» необходимо пропагандировать китайский дух, что включает в себя национальную гордость, патриотизм и стремление к постоянным изменениям и инновациям». Генеральный секретарь ком партии подчеркнул, что «...именно патриотизм всегда был той духовной силой, которая крепко сплачивала китайский народ, в то время как дух реформ и инноваций всегда был движущей силой, стимулирующей нас идти в ногу со временем, особенно в сфере реформ и открытости» [6].

Исходя из слов председателя, мы подчеркиваем, на сколько серьезную важность представляет для китайского государства сама перспектива построения единого, счастливого общества. Все больше внимания государство уделяет вопросам законодательного регулирования и реализации патриотического воспитания, утверждая законы, способные поднимать национальный дух, объединять силы народа для достижения «Великого возрождения китайской нации» и реализации «Китайской мечты».

Распространение патриотических ценностей приобретает особую актуальность в среде молодого населения страны. Исследователь Цинь Янь не раз подчеркивал факт того,



что развитие патриотизма должно курироваться высшими эшелонами власти. Стратегический подход к созданию педагогических условий, обуславливающих привитие студентам чувств патриотизма и легитимности к национальной идеологии, выделяются в качестве приоритетных [9, с. 25-27]. В рамках стратегии распространения патриотизма среди молодежи Китая, государство предпринимает ряд законодательных инициатив, призванных укрепить национальную приверженность и сплотить молодежь вокруг общих идей развития. Законы и нормативные акты, принимаемые национальными и региональными органами власти, акцентируют важность патриотизма в образовании на всех ступенях социальной жизни граждан Китая. Они обеспечивают правовую основу для проведения патриотических образовательных программ, стимулируют исследования в области китайской истории и культуры, и способствуют формированию национальной идентичности.

Результаты исследования

По нашему мнению, воспитание патриотизма и национальной приверженности среди студенческой молодежи Китая представляет собой особо важное значение, поскольку именно студенты занимают центральное место в формировании будущей нации. Они обладают высокой степенью активности и впоследствии именно они станут той силой, которая будет определять течение культурных, политических и экономических процессов в стране и на мировой арене.

Таким образом, анализируя законодательные инициативы китайского правительства, мы заключаем, что основой и отправной точкой в вопросе воспитания патриотизма и национальной приверженности в Китае является действующая Конституция КНР. Статья 24 Конституции КНР четко определяет, что государство обязуется прививать гражданам патриотизм и сознание культурного наследия [4]. Именно Конституция выступает в качестве первого и главного документа, в котором закреплено обязательство государства по формированию патриотических ценностей среди населения, включая студентов.

«Закон о высшем образовании КНР» (вступивший в силу 1 января 1999 года) также регулирует и контролирует выполнение образовательного процесса в духе патриотизма, коллективизма и социализма. Устанавливая четкие нормы как для преподавателей, так и для студентов, закон об образовании в статье 53 главы VI дает четкие рекомендации преподавательскому составу и обязует студентов высших учебных заведений «придерживаться идеологии патриотизма, коллективизма и социализма» [3]. Эти меры, закрепленные в «Законе о высшем образовании КНР», служат фундаментальными столпами, обеспечивающими структурную устойчивость и целостность системы высшего образования в Китае. Они не только гарантируют устойчивое внедрение и поддержание патриотических ценностей в контексте образования, но также представляют собой мощное средство формирования устойчивой культурной основы для студентов.

В связке с законом об образовании важно добавить об одной из ключевых мер, направленных на интеграцию патриотических ценностей в образовательную среду – «План по модернизации образования в Китае до 2035 года» [8]. Этот план обеспечивает тщательно разработанные стратегии и приоритеты для образовательной системы Китая (включая высшее образование) и воплощает стратегическую долгосрочную ориентацию Китая на укрепление национальных ценностей и культурной приверженности в образовании в период до 2035 года.

В плане особое внимание уделено формированию патриотических и культурных ценностей среди молодежи в качестве гарантии гармоничной и стабильной социальной среды в стране. Среди ключевых инициатив, подлежащих реализации в рамках плана, выделяется направление по созданию системы образовательных программ, способствующих формированию патриотической и культурной идентичности среди студентов [8]. План ориентируется на содействие исследованиям в области китайской истории, культуры и социальных наук, обеспечивающих студентам доступ к знаниям о национальных идеалах и



достижениях. В рамках презентации стратегической темы реформы и развития образования, представленной в плане, руководству учебных заведений предлагается активно придерживаться повышения идеологического уровня учащихся, с дополнительной рекомендацией по осуществлению воспитательного процесса в строгом соответствии с этой стратегией. В долгосрочной перспективе такой подход будет помогать в обогащении образовательной среды, способствуя достижению ключевых национальных стратегических целей, ориентированных на достижение «Великого возрождения китайской нации» и реализацию «Китайской мечты».

Здесь же важно подчеркнуть, что «Китайская мечта», как идеологическая концепция, призывает нацию к сближению и единству в деле достижения великих целей. Активное внедрение и усиление патриотических ценностей в образовательную систему, благодаря совместным усилиям государственных и образовательных структур, в данной связи, способствует активной вовлеченности студентов в ключевые стратегические направления развития страны, содействуя формированию глубокой приверженности национальным идеалам с глубоким чувством патриотизма.

Заключение

Обобщая вышесказанное, можно с уверенностью заключить, что правительство КНР внимательно и последовательно реализует меры, направленные на создание патриотической и гармоничной образовательной среды в высших учебных заведениях. Принятие законодательных актов и инициатив государства способствует не только укреплению патриотических ценностей у студентов, но и опосредованно обогащает их образовательный опыт. Таким образом мы заключаем, что синергия государственных и учебных структур играет фундаментальную роль в формировании патриотизма и активизации гражданской позиции среди студентов китайских высших учебных заведений. Комплексный подход, который осуществляет китайское государство совместно с высшими учебными заведениями, является одним из ключевых факторов укрепления и продвижения патриотических ценностей в вузах Китая, и основой поддержания национальных приоритетов в среде студенческой молодежи.

ЛИТЕРАТУРА

- [1] 朱贻庭. 中国传统伦理思想史. 华东师范大学出版社, 1989, 共558页 = Итин Чжу. История традиционной китайской этики и мысли / Чжу Итин. – Шанхай: Издательство Восточно-Китайского педагогического университета, 1989. – 558 с.
- [2] 在 中国 梦 指 引 下 昂 首 奋 进 (2015-11-29), 中 央 政 府 门 户 网 站, 新 华 社, https://www.gov.cn/xinwen/2015-11/29/content_5018017.htm / 检索日期 15-10-2023 = Держите голову высоко и двигайтесь вперед под руководством китайской мечты [Электронный ресурс] / Портал центрального правительства, Информационное агентство Синьхуа, 2015. – Режим доступа: https://www.gov.cn/xinwen/2015-11/29/content_5018017.htm – Дата доступа: 15.10.2023.
- [3] 中 华 人 民 共 和 国 高 等 教 育 法 (2005-05-25), 中 国 政 府 门 户 网 站, https://www.gov.cn/banshi/2005-05/25/content_927.htm / 检索日期 16-10-2023 = Закон Китайской Народной Республики о высшем образовании [Электронный ресурс] / Портал центрального правительства, 2005. – Режим доступа: https://www.gov.cn/banshi/2005-05/25/content_927.htm – Дата доступа: 16.10.2023.
- [4] 中 华 人 民 共 和 国 宪 法 (2018-03-22), 新 华 社, https://www.gov.cn/guoqing/2018-03/22/content_5276318.htm / 检索日期 16-10-2023 = Конституция Китайской Народной Республики [Электронный ресурс] / Центральное народное правительство Китайской



Народной Республики, 2018. – Режим доступа: https://www.gov.cn/guoqing/2018-03/22/content_5276318.htm – Дата доступа: 16.10.2023.

[5] 宣传和阐释社会主义核心价值观 (2023-03-21), 中国文明网, https://cz.tj.gov.cn/ztl/ztl_59804/jswmjszl/202303/t20230321_6145316.html#:~:text=富强、民主、文明、和谐,核心价值观的基本内容 / 检索日期 15-10-2023 = Пропагандируйте и объясняйте основные ценности социализма [Электронный ресурс] / Китайская цивилизационная сеть, 2023. – Режим доступа: https://cz.tj.gov.cn/ztl/ztl_59804/jswmjszl/202303/t20230321_6145316.html#:~:text=富强、民主、文明、和谐,核心价值观的基本内 – Дата доступа: 15.10.2023.

[6] 习近平：在十二届全国人大一次会议上的讲话 (2013-03-17), 中央政府门户网站, https://www.gov.cn/ldhd/2013-03/17/content_2356344.htm / 检索日期 15-10-2023 = Си Цзиньпин: Выступление на первой сессии 12-го Всекитайского собрания народных представителей [Электронный ресурс] / Портал центрального правительства, 2013. – Режим доступа: https://www.gov.cn/ldhd/2013-03/17/content_2356344.htm – Дата доступа: 16.10.2023.

[7] 劉向. 戰國策. 艺术中国网, 1985, 共156页 = Сянь, Лю. Политика воюющих государств / Лю Сянь. – Пекин: Китайская национальная художественная сеть, 1985. – 156 с.

[8] 中共中央、国务院印发《中国教育现代化2035》(2019-02-23), 新华社, https://www.gov.cn/zhengce/2019-02/23/content_5367987.htm / 检索日期 16-10-2023 = Центральный комитет Коммунистической партии Китая и Государственный совет опубликовали «Модернизацию образования Китая до 2035 года» [Электронный ресурс] / Информационное агентство Синьхуа, 2019. – Режим доступа: https://www.gov.cn/zhengce/2019-02/23/content_5367987.htm – Дата доступа: 16.10.2023.

[9] 秦琰. 改革开放 30 年中国德育方针历史沿革—以《中学生守则》《中学生日常行为规范》为例[J].中国教师,2008(19):25-27 = Янь, Цинь. Историческая эволюция политики нравственного воспитания в Китае за 30 лет реформ и открытости (на примере Кодекса для учащихся средней школы и Кодекса повседневного поведения учащихся средней школы) / Цинь Янь // Пекин: Электронное издательство академических журналов Китая. – 2008. – № 19. – С.25-27.

Горбачева Д.А., Мяо Даван
**ҚЫТАЙДЫҢ ЖОҒАРЫ ОҚУ ОРЫНДАРЫНДА ПАТРИОТТЫҚ
ҚҰНДЫЛЫҚТАРДЫ НЫҒАЙТУДАҒЫ МЕМЛЕКЕТТІК ЖӘНЕ ОҚУ
ҚҰРЫЛЫМДАРЫНЫҢ СИНЕРГИЯСЫ**

Аннотация. Бұл ғылыми мақалада студент жастар арасында патриоттық құндылықтарды дамыту және нығайту үшін орта мен жағдай жасауға бағытталған заңнамалық актілерді қарау арқылы "қытай ұлтының ұлы жаңғыруына" қол жеткізуге және "Қытай арманын" жүзеге асыруға бағытталған қазіргі Қытай патриотизмінің негізгі аспектілерінің мәніне талдау жасалады.

Патриоттық рух қазіргі Қытайдың мәдени және білім беру контекстінің интегралды бөлігі деген идеяны бөліп көрсете отырып, автор патриоттық құндылықтарды мемлекеттік басқару мен білім беру жүйесіне біріктірудің маңыздылығын атап көрсетеді, сондай-ақ олардың қоғамдық өмірдің әртүрлі салаларындағы маңызды рөлін бекітеді.



Осыған байланысты оқу орындары мен қоғамдық ұйымдарға патриоттық тәрбиені енгізу Қытайдың қазіргі әлеуметтік-мәдени ландшафтының ажырамас бөлігі ретінде ерекшеленеді.

Кілт сөздер: патриотизм; тәрбие; синергия; білім; бірегейлік; мемлекеттік бастамалар; ұлттық құндылықтар; мұра; стратегиялық мақсаттар.

Gorbacheva Diana, Miao Davan

**SYNERGY OF GOVERNMENT AND EDUCATIONAL STRUCTURES IN
STRENGTHENING PATRIOTIC VALUES IN CHINESE UNIVERSITIES**

Abstract. *This research paper analyses the essence of the main aspects of modern Chinese patriotism, oriented towards achieving the "Great Revival of the Chinese nation" and the realisation of the "Chinese Dream", by examining the legislative acts aimed at creating an environment and conditions for cultivating and strengthening patriotic values among student youth.*

Highlighting the idea that patriotic spirit is an integral part of the cultural and educational context of modern China, the author emphasises the importance of integrating patriotic values into the system of public administration and education, and asserts their important role in various spheres of social life.

The introduction of patriotic education in educational institutions and public organisations in this regard is highlighted as an integral part of China's contemporary socio-cultural landscape.

Keywords: *patriotism; education; synergy; education; identity; state initiatives; national values; heritage; strategic goals.*

УДК 378.147.34
МРНТИ 14.25.09
DOI 10.37238/1680-0761.2023.92(4).70

Ержанова А.Е.

М. Өтемісов атындағы Батыс Қазақстан университеті, Орал, Қазақстан

E-mail: yerzhanova2002@gmail.com

БІЛІМ АЛУШЫЛАРДЫҢ ЦИФРЛЫҚ ЭТИКЕТІ ЖӘНЕ ПЕДАГОГТЫҢ ЦИФРЛЫҚ МӘДЕНИЕТІ МӘСЕЛЕЛЕРІН ЗЕРТТЕУ

Аңдатпа. Қазіргі қоғам біздің өміріміздің әртүрлі салаларына енетін цифрлық технологиялардың қарқынды дамуымен бетпе-бет келеді. Мақала цифрлық ортада білім алушылардың алдында тұрған этикалық сын-қатерлерді анықтауға, сондай-ақ білім беруді цифрландыру контекстінде педагогтарды кәсіби даярлауға қойылатын қазіргі заманғы талаптарды талдауға бағытталған. Сондай-ақ, білім алушылардың оң сандық мінез-құлқын қалыптастыруға және мұғалімдер арасында сәйкес құзыреттіліктерді дамытуға әсер ететін негізгі аспектілерді талдау мен жетілдіруге арналады. Мақалада цифрлық мәдениет пен этикетті дамытуға бағытталған білім беру бағдарламаларын жетілдіру бойынша ұсыныстар ұсынылады. Желідегі ақпаратпен өзара әрекеттесудің этикалық аспектілері, оның ішінде құпиялылық пен қауіпсіздік мәселелері қарастырылады. Нәтижелер тиімді оқыту стратегияларын әзірлеуге және білім беру мекемелерінде қауіпсіз цифрлық ортаны қамтамасыз етуге негіз бола алады.

Кілт сөздер: Цифрлық этикет; цифрлық мәдениет; білім алушылар; педагогтар; ақпараттық технологиялар; цифрландыру; білім беру.

Кіріспе

Қазіргі білім беру кеңістігінде цифрлық технологиялар оқу процестеріне барған сайын интеграциялануда. Алайда, осы өзгерістермен білім алушылардың цифрлық этикетімен және педагогтардың цифрлық мәдениетімен байланысты жаңа сын-қатерлер туындайды. Ақпараттық технологиялар өмірдің барлық салаларына еніп кетті. Білім беруді цифрландыру, тиімді цифрлық білім беру ортасын құру қазіргі білім беруді дамытуда маңызды, басым бағыттарға айналды. Ақпарат, соның ішінде оқу ақпараты да көбейіп келеді. Сондықтан үлкен көлемдегі ақпаратпен жұмыс істеу, үлкен деректер ағынын өңдеу мүмкіндігі қажет. Оқу ақпаратынан басқа, желіде іскерлік және жеке қарым-қатынастың үлкен үлесі орын алады.

Зерттеу материалдары мен әдістері

Цифрлық этикет пен цифрлық мәдениет қазіргі қоғамның маңызды аспектілері болып табылады, мұнда технология мен интернетті көбірек пайдалану біздің қарым-қатынасымызға, жұмысымызға, білімімізге және өмірдің басқа салаларына әсер етеді. Осы ұғымдарды толығырақ қарастырайық:

1. Цифрлық этикет: интернет, әлеуметтік медиа, электрондық пошта және басқа да онлайн платформаларды қоса алғанда, цифрлық кеңістіктегі мінез-құлық ережелерін білдіреді. Оған басқалардың құқықтарын құрметтеу, онлайн-бұзақылықтан аулақ болу, ақпаратты жауапкершілікпен пайдалану, құпиялылықты сақтауды жатқызуға болады.
2. Цифрлық мәдениет: цифрлық технологияларды тиімді және қауіпсіз пайдалану үшін қажетті білім, дағдылар деңгейін қамтиды. Оған медиа сауаттылық,



онлайн ақпаратқа қатысты сыни ойлау, цифрлық ортада тиімді қарым-қатынас жасай білуді жатқызуға болады.

Бұл екі аспект те қоғамның ықтимал теріс әсерлерді азайта отырып, цифрлық дәуірдің артықшылықтарын барынша пайдалануы үшін маңызды. Цифрлық этикетті үйрету және сақтау, цифрлық мәдениетті дамыту үнемі дамып келе жатқан технологиялар мен өзгеріп отыратын ақпараттық ландшафт жағдайында маңызды бола түсуде.

Бүгінгі таңда білім беру контекстінде, қарқынды технологиялық өзгерістер аясында цифрлық этикет пен цифрлық мәдениет мәселелері терең зерттеу мен түсінуді қажет ететін негізгі мәселелерге айналуға. Цифрлық технологиялар білім алушылар мен педагогтардың күнделікті өміріне мықтап енді, алайда оларды тиімді пайдалану және білім беру процестеріне әсері бірқатар сын-қатерлермен қатар жүреді.

Цифрлық технологиялардың дамуы оқыту мен тәрбиелеу процестеріне айтарлықтай әсер етеді. Білім алушылар цифрлық ортадағы этикалық мінез-құлық және онлайн ресурстарды пайдалану кезінде сыни ойлауды дамыту сияқты жаңа қиындықтарға тап болады. Сонымен қатар, педагогтар цифрлық технологияларды оқу процесіне интеграциялау және қазіргі білім алушылармен тиімді өзара іс-қимыл жасау үшін қажетті құзыреттерді дамыту қажеттілігіне тап болады.

Білім беруді цифрландыру мұғалімдердің жаңа кәсіби және жеке құзыреттерін қалыптастыру, кәсіби мінез-құлық пен коммуникацияның жаңа нормалары мен ережелерін әзірлеу қажеттілігіне әкелді. Соңғы 5 жылда білім беруде болған өзгерістер қазіргі мұғалімнің кәсіби этикасын, оның кәсіби, жеке, цифрлық және жалпы мәдениетінің деңгейіне қойылатын талаптарды қайта қарау қажеттілігіне әкелді. Білім беруді цифрландыру оның барлық деңгейлерінде педагогтардың алдына цифрлық технологияларды қолдану сапасы, білім беру процесінің барлық қатысушыларымен цифрлық коммуникацияларды ұйымдастыру туралы сұрақтар қойды. Цифрлық коммуникациялар педагогикалық қызметтің ажырамас бөлігіне айналғанына және қазіргі уақытта адам өмірінің көптеген салаларында белсенді қолданылатынына қарамастан, цифрлық коммуникациялардың нормалары мен ережелеріне бірыңғай және нақты талаптар әзірленбеген.

"Цифрлық мәдениет" ұғымы ақпараттық дүниетанымды көрсететін кәсіби маманның кешенді сапасы ретінде әрекет ете отырып, үлкен практикалық бағдарға ие болды (Е. В. Гнатышева), цифрландыру процесін сыни тұрғыдан түсінудің кәсіби қабілеті жетілдірілді (М. В. Маслакова), ақпараттық технологиялардың білімі мен дағдыларын игеру дами бастады (Н.И.Гендина, Н. И. Колокова, Ю. В. Уленко, Т. А. Нестик және т. б.). Осы тұжырымдамалық өрістің тұжырымдамалары "сападан" "құзыреттілікке" дейін орналасқан. Осыған қарамастан, берілген анықтамаларда ерекшеліктің жетіспеушілігі байқалады: атаудың өзегі цифрлық динамика контекстінде орналастырылған "мәдениет" деген кең пәнаралық ұғымға айналады. Зерттеушілер А. В. Леонтьева, Н. И. Ковалева және Ф. Р. Хатит цифрлық мәдениет шегінде "сауаттылықты, құзыреттілік пен құндылықты" синтездейтін өзіндік интерпретация жасайды. Осылайша, "цифрлық мәдениет" ұғымының мазмұны келесі идеялық көзқарастарды шоғырландырады: жеке және ұжымдық жауапкершілік, мотивация, құзыреттілік, ең бастысы – жаңа шындықтың құндылық жүйесі. Дәл осы ұсыныс білім беру процесіне қатысушының дүниетанымына қажетті өзгерістер енгізуге мүмкіндік береді.

Цифрлық орта білім алушылардың цифрлық сауаттылығы мен этикетін қалыптастыруда ұйымдастырушылық рөл атқарады, сонымен бірге білім мен дағдыларды тарату және қайта тарату платформасы, цифрландырудың маңыздылығы мен құндылығы және осы процестердің үлгісі ретінде жұмыс істейді. Дәл цифрлық орта моделінде тұрақтылық пен икемділік, бейімделу мен жаңару арасындағы тепе-теңдікті "өсіп келе жатқан белгісіздік" және ақпараттық көлемнің бақылаусыз өсуі жағдайында сақтайтын



қажетті тәртіп (киберқауіпсіздік, цифрлық этика және этикет, цифрлық сауаттылық және т.б.) орын алады.

Болашақ қызметті жүзеге асыру үшін цифрландыруды және білім алушылардың білім беру ортасы туралы цифрлық жүйедегі өзіндік рөлін түсіну, яғни білім алушының цифрлық мәдениетін қалыптастыру принципті маңызға ие. Жалпы алғанда, маманның цифрлық мәдениеті деп біз жүйелілік, сыни талдау, жеке жауапкершілік, құзыреттілік, қауіпсіздік және цифрлық этика талаптарына жауап беретін ақпаратты пайдаланудың кәсіби өзін-өзі ұйымдастыруын түсінеміз.

Білім алушының цифрлық мәдениетін модельдеу кезеңінде бірінші кезектегі міндет студенттің жаңа коммуникативті ортада, жаңа талаптарға және ақпараттық кеңістіктің өзгеретін жағдайларына өзара әрекеттесуге дайындық деңгейін анықтау болып табылады. Цифрлық қабілеттерді өз бетінше жетілдіру процестерін жандандыратын болашақ мамандардың рефлексивті қызметін қадағалау қажет.

Зерттеушілер атап өткендей (Е.А. Леонова, л. с. Носова, А. А. Рузаков, Е. В. Сухорукова), цифрлық құзыреттерді оларды қолданудың күрделілік деңгейіне қарай бөлуге болады. Бірінші түрі цифрлық ортада жайлы өмір сүруді қамтамасыз етеді, ал екіншісі ондағы тиімді өзара әрекеттесуге кепілдік береді. Сонымен, құзыреттіліктің үшінші түрі сандық кеңістіктегі кәсіби мәселелерді сәтті шешуді анықтайды (жіктеу бойынша). Цифрлық мәдениетті қалыптастыру кезең-кезеңімен және тұрақты түрде жүзеге асырылатыны анық, өйткені цифрлық технологиялардың біртіндеп күрделенуі ақпараттық ресурстарды игеру мен пайдалану дағдыларын үнемі жетілдіруді талап етеді. Егер бастапқы кезеңде жалпы пайдаланушылық цифрлық дағдылармен айналысуға болатын болса, онда қашықтықтан оқытуға деген сұраныс болашақ педагогтардың кәсіби құзыреттілігіне қойылатын талаптардың ауқымын едәуір кеңейтті, яғни әрбір педагог өзінің кәсіби міндеттерін орындау үшін цифрлық мәдениетті жеткілікті дәрежеде меңгеруі тиіс. Мысалы, бейнеконференциялар өткізуде, интерактивті материалдарды әзірлеу мен іске асыруда туындайтын қажеттіліктер білім алушылардың бірлескен хатын ұйымдастыру және оқу нәтижелеріне мониторинг жүргізу дағдыларын талап етеді.

Цифрлық мәдениеттің құзыреттілігін дамыту бір оқу пәні шеңберінде жасалмайды. Жалпы мәдениет сияқты, білім, дағдылар, құндылықтар жүйесі, заттар мен құбылыстарға деген көзқарас, мінез-құлық модельдері адамның қоршаған әлемді (оның ішінде цифрлық) және белгілі бір қоғамдағы өмірді тану процесінде қалыптасады. Бұл жағдайда білім берудің міндеті-белгілі бір тұлғаның цифрлық мәдениеті дамитын жолдың негізін қалау және одан әрі түзету. Қалыптасудың әртүрлі кезеңдерінде бұл міндет әртүрлі оқу пәндерімен шешіледі. Цифрлық мәдениеттің құзыреттілігін қалыптастыру және дамыту неғұрлым күрделі және ұзақ кезең болып табылады, өйткені дәл осы жерде технологиялар зерттеу объектісі емес, белгілі бір мақсатқа жетудің құралы болып табылады және бұл пәнаралық деңгейде жақсы ашылады.

Білім алушылардың цифрлық этикеті мен педагогтың цифрлық мәдениеті мәселелерін зерттеу қазіргі заманғы білім беру контекстінде өзекті болып табылады, мұнда технологиялар шешуші рөл атқарады. Мұндай зерттеуге енгізуге болатын аспектілерге білім алушылардың цифрлық этикетін жатқызуға болады:

- Білім алушылардың онлайн мінез-құлқы: білім алушылардың цифрлық кеңістікте өзін қалай ұстайтынын талдау, соның ішінде әлеуметтік желілер, форумдар және білім беру платформалары;
- Желілік байланыс: виртуалды ортада білім алушылар бір-бірімен және оқытушылармен, соның ішінде электрондық пошталармен, талқылаулармен және ұжымдық жұмыстармен қалай әрекеттеседі;
- Оқытуда технологияны қолдану: білім алушылардың оқу процесінде цифрлық құралдарды қаншалықты тиімді пайдаланатынын бағалау.



Мұғалімнің цифрлық мәдениеті:

- Оқытушылардың технологиялық сауаттылық деңгейі: білім беру процесінде заманауи технологияларды қолдану саласындағы оқытушылардың білімі мен дағдыларын бағалау;
- Оқытуда технологияларды қолдану этикасы: деректердің құпиялылығы, киберқауіпсіздік және т. б. сияқты білім беруде технологияларды қолдануға байланысты цифрлық этика мәселелерін талдау;
- Цифрлық мәдениет бойынша оқытушыларды оқыту: оқытушылардың цифрлық мәдениетін арттыру үшін қандай білім беру бағдарламалары ұсынылатынын зерттеу.

Цифрлық этикеттің білім беру процестеріне әсері:

- Оқыту нәтижелері: оқушылардың цифрлық мінез-құлқының олардың оқу жетістіктеріне әсерін зерттеу;
- Виртуалды кеңістіктегі тұлғааралық қатынастар: сандық этикеттің студенттер мен оқытушылардың өзара әрекеттесуіне әсерін талдау;
- Білім берудегі цифрлық мәдениетті жақсарту шаралары: білім алушылар мен оқытушылар арасында цифрлық этикет пен мәдениетті жақсартудың тиімді стратегияларын дамыту бойынша ұсыныстар.

Қорытынды

Цифрлық кеңістіктегі этикалық нормалар мен мінез-құлық ережелері аудиториядағыдай қатаң. Білім беру процесі туралы барлық қатысушыларға сөйлеу мәдениетін сақтау, қорлайтын сөздер мен дерекі белгілерді қолдануға жол бермеу, қоғамдық қақтығыстардан аулақ болу ұсынылады. Сабақтағы атмосфера студенттердің ғылыми және шығармашылық әлеуетін ашуға ықпал ететіндей болуы керек. Оқытудың сапасы ғана емес, сонымен қатар қоршаған қоғамдағы білім беру ұйымының имиджі, мұғалім мамандығының беделі, білім беру процесінің барлық субъектілері арасындағы тиімді кәсіби өзара әрекеттесу сияқты маңызды аспектілер оқытушының цифрлық білім беру ортасындағы мінез-құлық моделіне байланысты. Студенттердің этикалық нормаларды сақтауы олардың зияткерлік қабілеттері мен кәсіби құзыреттілігін дамытуға ықпал ететін білім беру ортасында тиімді қарым-қатынасты жүзеге асырудың міндетті шарты болып табылады.

ӘДЕБИЕТ

- [1] Герасимова О.И. Гуманитарные исследования. Педагогика и психология. 2022. № 11. С. 17–26.
- [2] Чарушина Е.И., Герасимова О.И. Исследование цифрового этикета в деловых коммуникациях [Электронный ресурс] // Международная экономика. № 3. 2022. URL: <https://panor.ru/articles/issledovanie-tsifrovogo-etiketa-v-delovykh-kommunikatsiyakh/79193.html>.
- [3] Галкин Д.В. DigitalCulture: методологические вопросы исследования культурной динамики от цифровых автоматов до техно-био-тварей [Электронный ресурс] / Д.В. Галкин // Международный журнал исследований культуры. – 2012. – № 3. – С. 11–12. – Режим доступа: http://www.culturalresearch.ru/files/open_issues/03_2012/IJCR_03%288%29_2012.pdf.
- [4] Сергеева, И.Л. Трансформация массовой культуры в цифровой среде [Текст] / И.Л. Сергеева // Культура и цивилизация. – 2016. – Т. 6. – № 6А. – С. 55–65.
- [5] Соколова, Н.Л. Цифровая культура или культура в цифровую эпоху [Электронный ресурс] / Н.Л. Соколова // Международный журнал исследований культуры. – 2012. – № 3. – С. 6–10. – Режим доступа: http://www.culturalresearch.ru/files/open_issues/03_2012/IJCR_03%288%29_2012.pdf.



- [6] Гнатышина Е. В. Формирование цифровой культуры будущего педагога: монография / Е. В. Гнатышина. – Челябинск: Южно-Уральский государственный гуманитарно-педагогический университет, 2019. – 294 с.
- [7] Михайлова Е. Г. Формирование цифровой культуры в университете ИТМО // Теория и практика проектного образования. 2019. № 3 (11). С. 33–35.
- [8] Лукинова О. В. Цифровой этикет. Как не бесить друг друга в интернете. 240 с.
- [9] Вьюшкова Л. В., Вьюшков А. А. Теоретические и практические аспекты изучения цифрового этикета // Актуальные проблемы филологии и методики преподавания иностранных языков. 2022. № 2. С. 85-91. URL: <https://elibrary.ru/item.asp?id=48291696>.
- [10] Токтарова В. И., Ребко О. В. Структурно-функциональная модель развития компетенций цифровой культуры будущих педагогов // Научно-педагогическое обозрение. 2022. Вып. 6 (46). С. 18–27. <https://doi.org/10.23951/2307-6127-2022-6-18-27>.
- [11] Манжуева, О. М. К вопросу об истории возникновения информационной этики / О. М. Манжуева // Вестник Московского государственного областного университета. – 2014. – № 3. – С. 65–71.
- [12] Шляпников, В. В. Цифровые технологии и цифровая этика / В. В. Шляпников // Психолого-педагогические проблемы безопасности человека и общества. – 2021. – № 4 (53). – С. 5–9.
- [13] Ямщикова, Е. Г. Проблема формирования сетевого этикета и профессионально-этических качеств педагогов в информационной среде / Е. Г. Ямщикова // Человек и образование. – 2017. – № 1 (50). – С. 54–58.
- [14] Герман Н.Д. К вопросу о цифровой грамотности [Электронный ресурс] // Современные исследования социальных проблем. 2017. № 6-2. С. 35–38.
- [15] Шариков А.В. Концепции цифровой грамотности: российский опыт // Коммуникации. Медиа. Дизайн. 2018. Т. 3. № 3. С. 96–112.

REFERENCES

- [1] Gerasimova O.I. (2022). *Gumanitarnye issledovaniya [Humanitarian studies]. Pedagogika i psihologiya - Pedagogy and psychology*, 11, 17–26 [in Russian].
- [2] Charushina E.I., & Gerasimova O.I. (2022) *Issledovanie cifrovogo etiketa v delovoy kommunikatsiyah [The study of digital etiquette in business communications]. Mezhdunarodnaya ekonomika - The international economy*, 3. Retrieved from <https://panor.ru/articles/issledovanie-tsifrovogo-etiketa-v-delovoy-kommunikatsiyakh/79193.html> [in Russian].
- [3] Galkin D.V. (2012). *Digital Culture: metodologicheskie voprosy issledovaniya kul'turno-dinamiki ot cifrovoy avtomatov do techno-bio-tvarej [Digital Culture: methodological issues of the study of cultural dynamics from digital automata to techno-bio-creatures]* *Mezhdunarodnyy zhurnal issledovaniya kul'tury - International Journal of Cultural Studies*, 3, 11–12. Retrieved from http://www.culturalresearch.ru/files/open_issues/03_2012/IJCR_03%288%29_2012.pdf [in Russian].
- [4] Sergeeva, I.L. (2016). *Transformatsiya massovoy kul'tury v cifrovoysrede [Transformation of mass culture in the digital environment]. Kul'tura i civilizatsiya - Culture and civilization*, 6, 55–65 [in Russian].
- [5] Sokolova, N.L. (2012). *Cifrovaya kul'tura i kul'tura v cifrovuyu jepohu [Digital culture or culture in the digital age]. Mezhdunarodnyy zhurnal issledovaniya kul'tury - International Journal of Cultural Studies*, 3, 6–10. Retrieved from http://www.culturalresearch.ru/files/open_issues/03_2012/IJCR_03%288%29_2012.pdf [in Russian].
- [6] Gnatyshina E. V. (2019). *Formirovaniye cifrovoy kul'tury budushhego pedagoga: monografiya [Formation of the digital culture of the future teacher: monograph]. Juzhno-*



Ural'skij gosudarstvennyj gumanitarno-pedagogicheskij universitet - South Ural State University of Humanities and Education, 294, Cheljabinsk [in Russian].

[7] Mihajlova E. G. (2019). *Formirovanie cifrovoj kul'tury v universitete ITMO [Formation of digital culture at ITMO University]. Teorija i praktika proektnogo obrazovanija* - Theory and practice of project education. 3, 33–35 [in Russian].

[8] Lukinova O. V. (2020). *Cifrovyye etiket [Digital Etiquette]. Kak ne besit' drug druga v internete* - How not to piss each other off on the Internet, 240 [in Russian].

[9] V'jushkova L. V., & V'jushkov A. A. (2022). *Teoreticheskie i prakticheskie aspekty izuchenija cifrovogo etiketa [Theoretical and practical aspects of studying digital etiquette]. Aktual'nyye problemy filologii i metoda diki prepodavanija inostrannykh jazykov* - Actual problems of philology and methods of teaching foreign languages. 2, 85–91. Retrieved from <https://elibrary.ru/item.asp?id=48291696> [in Russian].

[10] Toktarova V. I., & Rebko O. V. (2022). *Strukturno-funkcional'naja model' razvitiya kompetencij cifrovoj kul'tury budushhih pedagogov [A structural and functional model for the development of digital culture competencies of future teachers]. Nauchno-pedagogicheskoe obozrenie* - Scientific and pedagogical review. 6, 18–27. Retrieved from <https://doi.org/10.23951/2307-6127-2022-6-18-27> [in Russian].

[11] Manzhueva, O. M. (2014). *K voprosu ob istorii vozniknovenija informacionnoj etiketi [On the question of the history of information ethics]. Vestnik Moskovskogo gosudarstvennogo oblastnogo universiteta* - Bulletin of the Moscow State Regional University. 3, 65–71 [in Russian].

[12] Shljapnikov. V. V. (2021). *Cifrovyye tehnologii i cifrovaja etiketa [Digital technologies and digital ethics]. Psihologo-pedagogicheskie problemy bezopasnosti cheloveka i obshchestva* - Psychological and pedagogical problems of human and social security. 4 (53), 5–9 [in Russian].

[13] Jamshhikova, E. G. (2017). *Problema formirovanija setevogo etiketa i professional'no-jeticheskikh kachestv pedagogov v informacionnojsrede [The problem of formation of network etiquette and professional and ethical qualities of teachers in the information environment]. Cheloveki obrazovanie* - Man and education. 1 (50), 54–58 [in Russian].

[14] German N.D. (2017). *K voprosu o cifrovoj gramotnosti [On the issue of digital literacy]. Sovremennye issledovanija social'nykh problem* - Modern research on social problems. 6-2, 35–38 [in Russian].

[15] Sharikov A.V. (2018). *Koncepcii cifrovoj gramotnosti: rossijskij opyt [Concepts of digital literacy: Russian experience]. Kommunikacii. Media. Dizajn* - Communications. Media. Design. 3, 96–112 [in Russian].

Ержанова А.Е.

ИССЛЕДОВАНИЕ ПРОБЛЕМ ЦИФРОВОГО ЭТИКЕТА ОБУЧАЮЩИХСЯ И ЦИФРОВОЙ КУЛЬТУРЫ ПЕДАГОГА

Аннотация. Современное общество сталкивается с быстрым развитием цифровых технологий, которые пронизывают различные сферы нашей жизни. Статья направлена на выявление этических вызовов, стоящих перед обучающимися в цифровой среде, а также на анализ современных требований к профессиональной подготовке педагогов в контексте цифровизации образования. Он также будет посвящен анализу и совершенствованию ключевых аспектов, влияющих на формирование положительного количественного поведения обучающихся и развитие соответствующих компетенций среди учителей. В статье предлагаются рекомендации по совершенствованию образовательных программ, направленных на развитие цифровой культуры и этикета. Рассматриваются этические аспекты взаимодействия с информацией в сети, включая вопросы конфиденциальности и



безопасности. Результаты могут стать основой для разработки эффективных стратегий обучения и обеспечения безопасной цифровой среды в образовательных учреждениях.

Ключевые слова: Цифровой этикет; цифровая культура; обучающиеся; педагоги; информационные технологии; цифровизация; образование.

Yerzhanova Almash

**THE STUDY OF THE PROBLEMS OF DIGITAL ETIQUETTE OF STUDENTS AND
THE DIGITAL CULTURE OF THE TEACHER**

Annotation. *Modern society is faced with the rapid development of digital technologies that permeate various spheres of our lives. The article aims to identify the ethical challenges facing students in the digital environment, as well as to analyze modern requirements for professional training of teachers in the context of digitalization of education. It will also be devoted to the analysis and improvement of key aspects affecting the formation of positive quantitative behavior of students and the development of appropriate competencies among teachers. The article offers recommendations for improving educational programs aimed at developing digital culture and etiquette. The ethical aspects of interaction with information on the web, including privacy and security issues, are considered. The results can form the basis for developing effective learning strategies and ensuring a secure digital environment in educational institutions.*

Keywords: *Digital etiquette; digital culture; students; teachers; information technology; digitalization; education.*

UDC 37

IRSTI 14.35.01

DOI 10.37238/1680-0761.2023.92(4).71

¹Sagnaikyzy Samal*, ²Ismagulova Zhaniya, ³Sartaev Spatay**^{1,3}Al-Farabi Kazakh National University, Almaty, Kazakhstan****²Kazakh State Women's Pedagogical University, Almaty, Kazakhstan***** Corresponding author: samal7373@mail.ru****Email: zhaniyaismagulova@gmail.com, spatay.sartaev@kaznu.edu.kz**

INDUSTRIAL PRACTICES: PAST AND FUTURE

***Annotation.** Modernizing the education system, improving the quality of education is one of the most important issues on the agenda. In this direction, various programs at the state level are being adopted. One of the tools for determining the competence of the specialties taught at the university is industrial practice. The problem of restructuring production practices according to the standards of foreign countries is also often mentioned. In particular, considering industrial practice as the seniority of a future specialist, paying wages for industrial practice, increasing the number of hours allocated to industrial practice, etc. In the course of the research topic, we will focus on the research level of the mentioned issues and share the results of the survey conducted among students.*

***Keywords:** industrial practice, competence approach, professional competence, student*

Introduction

The relevance of the research topic is closely related to the need to qualitatively update the educational system of the Higher Education Institutions of the Republic of Kazakhstan. Since the industrial practice of higher education institutions is the main tool for determining the competence of the future profession, the situation that arises during the practical implementation of industrial practice causes concern.

Currently, the traditional professional training course of the future specialist does not meet the demands of the market. Therefore, the requirements of the era of globalization oblige to review educational programs and teaching technologies in higher education institutions. President of the Republic of Kazakhstan, Kassym-Jomart Tokeluly Tokaev: "A tribe that grows up saturated with national values will have deep knowledge and strong religion. He raised great hopes for the educated young people, who will take a firm step into the future in the globalization period, saying that the preservation of the great steppe entrusted to them by their ancestors is, first of all, a great hope for the younger generation. That is, first of all, the responsibility of higher education institutions that train high-quality specialists will undoubtedly increase. The President of the country K-Zh. Tokaev at the August conference held in the Palace of Independence on August 16, 2019; "Today, the revolution in the field of IT and biotechnology is changing humanity. That is why the education system needs to quickly adapt to new realities. The world's leading schools develop children's creative potential, teach digital technologies and real sciences. Teachers are constantly looking for new specialties and skills, changing the teaching methodology to a game format. We all strive to make Kazakhstan a prosperous, developed country. The key to achieving this is quality and affordable modern education. It is important to strengthen this industry," he said.



[1]. always looking for new professions and skills. We all strive to make Kazakhstan a prosperous, developed country. The key to achieving this is quality and affordable modern education. It is important to strengthen this industry," he said. [1]. always looking for new professions and skills. We all strive to make Kazakhstan a prosperous, developed country. The key to achieving this is quality and affordable modern education. It is important to strengthen this industry," he said. [1].

Industrial practice plays a big role in learning the future profession of university students. Industrial practice is the main part of the educational process, which determines the competence of the student's future profession, determines the intricacies of the chosen profession. Currently, there are studies on the effective and negative aspects of industrial practice in higher education institutions, and there are also works in the sense that the rational aspects of the industrial practice of the Soviet era should be adapted to modern times and revived. Let's analyze them in the next stage.

Research materials and methods

In the course of researching the topic of the article, based on scientific research methods such as systematicity, objectivity, historical-comparability, guided by the new scientific trends and opinions that have recently formed around the mentioned topic, collect, summarize, logical, statistical based on specific historical, comparative historical, analysis. we used research methods.

We reviewed regulatory documents of the Republic of Kazakhstan, press, materials on the Internet, special researches of domestic scientists related to the topic of research. At the same time, we refer to the survey results obtained from several university students regarding industrial practice.

During the years of independence, several legal documents related to revitalization of industrial practice were adopted. In particular, Order No. 108 of the Prime Minister of the Republic of Kazakhstan dated August 24, 2018 [2], Order No. 595 of the Minister of Education and Science dated October 30, 2018 [3], 2018 on introducing changes and additions to some legislative acts of the Republic of Kazakhstan on education issues [2] Order No. 604 of October 31, 2016 [4], MEMST of the RK at the relevant educational level approved by Order No. 107 of the Minister of Education and Science of the Republic of Kazakhstan dated January 29, 2016 "On approval of the rules for the organization and conduct of professional practice and the rules for defining organizations as practice bases" [5], On November 23, 2015, "Services of appropriate educational organizations,

In the implementation of professional practice, the above-mentioned documents are used as guidance. The requirements and duties of professional practice are also defined in the specified documents. Let's take a look at the scientific works studied on this topic in order to reveal the process of industrial practice implementation, the level of competence of the profession, its difficulties and advantages.

In Kazakhstan, works on the role of industrial practice in the professional training of future personnel began to be written during the Soviet era. It is known that the first Soviet universities were opened in Kazakhstan in the 1920-30s, and even in those years, industrial practice was given importance. Intensive implementation of socialist reconstruction in the country, training of new proletarian cadres was put forward as an urgent task. Even in those years, great importance was attached to radical convergence of theoretical training and industrial practice. The curriculum of higher educational institutions consisted of 3 cycles: social-political, polytechnic and special. In these years, the curriculum in Soviet universities was created for two directions and 3 cycles. Among them, a total of 3,960 hours were allocated to the agro-pedagogical department, including 1,300 hours for the socio-political cycle, 520 hours for the polytechnic cycle, 2140 hours were allocated to a special cycle. A total of 5,720 hours were allocated to the industrial-pedagogical department, including 1,295 hours for the social cycle, 550 hours for the polytechnic cycle, and 2,775 hours for the special cycle. 38-40% of all hours were allocated to industrial practice. The educational process of higher pedagogical educational institutions was connected with the production tasks of production and agricultural institutions and had to be subordinated to it. Continuous industrial practice conducted in enterprises, collective farms, and cultural and



educational institutions was included in the curriculum [p. 7. 57-98]. We notice that even in the first years of the Soviet era, great importance was attached to industrial practice. 38-40% of all hours were allocated to industrial practice. The educational process of higher pedagogical educational institutions was connected with the production tasks of production and agricultural institutions and had to be subordinated to it. Continuous industrial practice conducted in enterprises, collective farms, and cultural and educational institutions was included in the curriculum [p. 7. 57-98]. We notice that even in the first years of the Soviet era, great importance was attached to industrial practice. 38-40% of all hours were allocated to industrial practice. The educational process of higher pedagogical educational institutions was connected with the production tasks of production and agricultural institutions and had to be subordinated to it. Continuous industrial practice conducted in enterprises, collective farms, and cultural and educational institutions was included in the curriculum [p. 7. 57-98]. We notice that even in the first years of the Soviet era, great importance was attached to industrial practice.

In the 1970s-1980s, the number of hours allocated to industrial practice was determined within the framework of the Scientific-Educational Methodological Complex (SEC) created on the basis of a higher pedagogical educational institution in Kazakhstan. For example, within the framework of this complex, teachers and graduate students of Almaty State University named after Abay (now KazNPU) put the results of their dissertation research to the Kumash Nurgaliyev school in the village of Boran, East Kazakhstan region, which is a manifestation of the active connection between the university and the school. Or it was the first step in the direction of creating a production council laboratory [7 p. 57-98].

One of the Laws that allows successful industrial practice is the Law of the Republic of Kazakhstan "On Social Partnership" adopted in 2001. In the framework of this Law, mutual relations of professional educational institutions with employers, production facilities are determined:

- training and technological practice;
- organization of a tour to the production site (class at the production sites);
- to help equip classrooms and laboratories with new equipment;
- sending future specialists on behalf of production facilities with targeted referrals for training;
- exchange of information about domestic and foreign news;
- implementation of diploma projects ordered by production facilities;
- testing of special subject teachers and teaching masters of educational institutions;
- licensing training of workers and other specialists;
- involvement of leading specialists of production facilities, students and students in guiding diploma work;
- awarding the best students at the expense of production facilities;
- if necessary, make changes to the curriculum, subject standards;
- intervention in the educational process in the mentioned directions.

Employers and professional educational institutions agree on each of these areas of work, and their implementation is regularly discussed at trade union meetings of production facilities and departments of educational institutions engaged in industrial practice.

Currently, there are "career centers" or departments of industrial practice in universities. They analyze professions that are in demand in society and regulate the system of professions in this direction. At the same time, in the direction of providing employment to graduates, they make agreements with workplaces and search for objects of industrial practice.

It cannot be denied that the state attaches great importance to strengthening the practical training of future specialists in higher professional education as well. This can be evidenced by the fact that since 2016, the ratio of 60% theoretical study to 40% practical study has been set in the mandatory state standard of higher professional education.



Since 2014, in accordance with the effective implementation of dual education in VET organizations, thesis studies and scientific projects have been started to be conducted on the place of industrial practice in the educational process. NO. Nurzhanbayeva's PhD dissertation research, defended in 2017, determined the theoretical foundations of conditions for the formation of labor value in college students in dual education. In this study, it was proved that the role of industrial practice in this direction is the introduction of elements of dual training in the formation of labor value in college students.

Also, in the study of the mentioned author, it was emphasized that contracts are made between the student and the object of industrial practice, but the facts of negligence and irresponsibility on the part of the latter are recorded in the execution of this contract. It's no secret that sometimes there are misunderstandings between the head of practice and students.

In 2018, J.E. Alshinbaeva's PhD dissertation study has comprehensively studied the place of industrial practice in the preparation of high-class future personnel. From this point of view, educational and methodological complexes created by J.E. Alshinbaeva are considered very valuable. Among them, the elective course "Theory and practice of dual education" is currently being conducted by many universities.

Before starting the research project based on the grant of the Ministry for the years 2018-2020, the following pedagogic scientist U.M. Abdigapbarova did research and organizational work on the importance of industrial practice in higher pedagogical education. In December 2015, a scientific-methodological complex "school-college-university-employer object" was created on the basis of the department of pedagogy and psychology of Abay Kazakh National University of Science and Technology under the initiative and leadership of N.M. Abdigapbarova. The mentioned scientist said that schools, colleges and higher education institutions should work closely together in the training of future specialists, that the close connection of educational institutions greatly contributes to the choice of profession of schoolchildren, individualizes them according to their inclinations, and directs them to the field of profession for which they are inclined. The basis of the project was that the employing institutions order educational institutions according to the required number of specialists [8 p. 175]

Research results

Due to the tension of the labor market, the labor market is full of competition. The employment of specialists who have graduated from universities and do not have work experience is getting more difficult every year. University graduates should be adapted to enter the labor market. Industrial practice has a great place in this direction.

In the course of researching the topic of the article, we conducted a survey on the issue of conducting industrial practice. This survey showed the important aspects of the mentioned problem. 12 students of Kazakh Pedagogical National Girls' University and Caspian Public University in Almaty participated in the survey. The questionnaire consisted of two questions. The first was the role of industrial practice in determining the future professional competence, while the second was aimed at determining the progress of industrial practice. In the analysis of the results of the survey, 74% of the students said that during the industrial practice, they became familiar with the competences of the future profession, and their interest in the chosen profession increased. They noticed that they got to know the ins and outs of their future professions not on the basis of the theoretical knowledge they get at the university, but during industrial practice. At the same time, only 30% of the respondents said that the production practices were not organized at their level, and there were scandals on the part of the leaders. In particular; in the course of theoretical education, the lack of courses aimed at mastering the future profession at its own level within the university walls, the difficulties that occurred during the paperwork, the negligence of practice leaders, the small number of hours allocated to industrial practice, etc.

Conclusion

Mastering the experience of advanced countries in the development of modern education in Kazakhstan, developing the abilities of the future specialist, increasing competitiveness, and forming professional competence are shown in the programs of educational universities. The goal of today's education is to train qualified specialists, taking into account knowledge, skills, and abilities. In conclusion, in this direction, it is becoming a requirement of the times to increase the hours of industrial practice in higher education institutions, to create a laboratory within the university walls or to supervise institutions where industrial practice takes place within the framework of dual education.

REFERENCES

- [1] Address of the Head of State Kassym-Jomart Tokayev to the people of Kazakhstan. - 2022.
- [2] Decree of the Prime Minister of the Republic of Kazakhstan. - No. 108. – 2018. – August.
- [3] Order of the Minister of Education and Science of the Republic of Kazakhstan. - #595. - 2018. - October.
- [4] Order of the Minister of Education and Science of the Republic of Kazakhstan. - #604. - 2018. - October.
- [5] Order of the Minister of Education and Science of the Republic of Kazakhstan "On approval of the rules for organizing and conducting professional practice and the rules for defining organizations as practice bases". - No. 107. - 2016. - January.
- [6] Order of the Minister of Education and Science of the Republic of Kazakhstan. - No. 152. - 2011. - April 20.
- [7] Seitaliev. K. History of pedagogy: textbook / K. Seytaliev. - Almaty: Education, 2008. - 415 p.
- [8] Abdigapbarova, N. Education of student leader: monograph / N. Abdigapbarova. - Almaty: Epigraph, 2019. 276 p.

Сағнайқызы. С., Исмагулова Ж, Сартаев С.
ПРОИЗВОДСТВЕННАЯ ПРАКТИКА: ПРОШЛОЕ И БУДУЩЕЕ

Аннотация. Модернизация системы образования и повышение качества образования - одни из важнейших вопросов повестки дня. В этом направлении запускаются различные программы на государственном уровне. Одним из инструментов определения компетентности по специальностям, преподаваемым в университете, является производственная практика. Также часто упоминается проблема реструктуризации производственной практики в соответствии со стандартами зарубежных стран. В частности, рассмотрение производственной практики как трудового стажа будущего специалиста, выплата заработной платы за производственную практику, увеличение количества часов, отводимых на производственную практику, и т.д. В ходе обсуждения темы исследования мы сосредоточимся на упомянутых вопросах и поделимся результатами опроса, проведенного среди студентов.

Ключевые слова: производственная практика; компетентностный подход; профессиональная компетентность; студент.

Сағнайқызы. С., Исмагулова Ж, Сартаев С.
ӨНДІРІСТІК ТӘЖІРИБЕ: ӨТКЕН ЖӘНЕ БОЛАШАҚ

Андатпа. Білім беру жүйесін жаңғырту және білім беру сапасын арттыру-күн тәртібіндегі маңызды мәселелердің бірі. Бұл бағытта мемлекеттік деңгейде түрлі бағдарламалар іске қосылуда. Университетте оқытылатын мамандықтар бойынша құзыреттілікті анықтау құралдарының бірі өндірістік практика болып табылады. Сондай-ақ, шет елдердің стандарттарына сәйкес өндірістік тәжірибені қайта құрылымдау



мәселесі жиі айтылады. Атап айтқанда, өндірістік практиканы болашақ маманның еңбек өтілі ретінде қарастыру, өндірістік практика үшін жалақы төлеу, өндірістік практикаға бөлінетін сағат санын көбейту және т.б. зерттеу тақырыбын талқылау барысында біз аталған мәселелерге назар аударамыз және студенттер арасында жүргізілген сауалнаманың нәтижелерімен бөлісеміз.

Кілт сөздер: өндірістік практика; құзыреттілік тәсіл; кәсіби құзыреттілік; студент.

UDC 373.3

IRSTI 14.29.41

DOI 10.37238/1680-0761.2023.92(4).72

¹Agnieszka Kamyk-Wawryszuk, ²Madenova Lazzat,
³Bayukanskaya Svetlana

¹Uniwersytet Kazimierza Wielkiego w Bydgoszczy
Katedra Pedagogiki Specjalnej i Logopedii, Kazimir, Poland
^{2,3}Makhambet Utemisov West Kazakhstan university, Uralsk, Kazakhstan
*Correspondence: Bayukanskaya@mail.ru

E-mail: lazat.pedagog@mail.ru, bayukanskaya@mail.ru,
agnieszka.kamyk.wawryszuk@gmail.com

PROPOSAL OF A PROCEDURE FOR DEALING WITH A STUDENT WITH A RARE DISEASE IN A PRIMARY SCHOOL IN THE OPINION OF EARLY CHILDHOOD EDUCATION TEACHERS

Annotation. *A child with a rare disease can attend a public primary school with integration departments and a school with an educational center. Regardless of the type of institution he attends, a procedure should be prepared.*

The conducted research aimed to describe a proposed procedure for dealing with students with a rare disease. The main research question was: How should the procedure for dealing with a student with a rare disease in primary school be structured in the opinion of early childhood education teachers?

The research was based on quantitative orientation, using the diagnostic survey method, the survey technique, and the author's questionnaire tool. In the research 38 early childhood education teachers participated. According to the respondents, the purpose of preparing the procedure for dealing with a student with a rare disease is to ensure their safety during their stay at school. It should primarily contain the characteristics of a given rare disease, along with a description of the student's functioning and characteristic symptoms of the disease affecting his/her learning.

Keywords: *procedures; a student with a rare disease; a primary school.*

Introduction

An increasing number of students diagnosed with a rare disease (RD) are attending mainstream elementary schools. So far, teachers have had experience primarily working with a child with a chronic disease. The educators know the specifics of his functioning and his resources and needs. They have also developed procedures for dealing with students on school grounds. The situation is different for a child with RD. A rare disease (RD) can be referred to when it affects no more than one in 2,000 people (Zubrzycka 2022, Doroszuk, Grybek 2022). It can affect both a child and an adult. It is chronic, and its consequences are often various developmental disorders and disabilities. Symptoms of a rare disease can manifest as early as infancy, preschool, or younger school age. Examples include Dravet syndrome or cystic fibrosis. Because of the severe consequences of RD on the child's motor, cognitive, and social development, it is possible to speak of the existence of individual communication and educational needs in the child, which translates directly into the choice of educational institution, as well as the proposed educational and therapeutic path. However, regardless of which elementary school the child will pursue compulsory education in, each school should have prepared procedures for dealing with a student with RD.



Procedures for dealing with a student with a medical condition in an elementary school

Separate procedures for dealing with a student diagnosed with bronchial asthma, diabetes, and epilepsy can be found on the websites of educational institutions. Rare are procedures for dealing with a child with pollenosis, with anxiety disorders, or in the situation of a psychotic episode, and actions towards a student after hospital or psychiatric treatment. Few schools have a procedure developed for a child with cystic fibrosis or hemophilia. I assumed that a rare disease is also a chronic disease. Hence, I analyzed the procedures for dealing with a student diagnosed with a chronic disease. In addition, I also included procedures for dealing with a child with epilepsy since it often coexists in rare diseases. Based on the analysis of the ten procedures, several areas of work with the student can be identified. Each of the procedures consists of the following: a general description of the disease, symptoms, injunctions, prohibitions, restrictions, areas allowed and indicated for the student, and guidelines for dealing with increased symptoms of the disease. Some also include a school code of rights for a child with the disease (Table 1).

Table 1 Procedures for dealing with a student with a chronic disease and/or epilepsy.

Element of the procedure		Content
General description of the disease		Information on the inheritance of the disease, information on the course of the disease and treatment options (including the impact of pharmacotherapy on the child's behavior), an indication of the consequences for the development of the student, for example, a chronic disease is a pathological process that lasts more than 4 weeks.
Symptoms and features of the disease		Characteristic symptoms of the disease, the age of the child at which it may manifest itself, and its nature, such as chronic acute.
Psychological implications of the disease		Identification of psychological sequelae of the disease that may affect or limit the child's development, such as: -anxiety, sadness, feelings of insecurity, - focus on basic needs (drinking, eating, feeling safe); -focus on the current situation, on the "here and now," reluctance to plan and think about the future, - loss of life perspective and hope; -sense of lack of influence over events; - lowering of self-esteem and self-worth; a sense of shame and of being different; - reduction in external stimulation especially with prolonged immobilization, lying in bed; - reduction in motivation to act - passivity, boredom.
Levels of student support	Educational	Guidelines for working with students in class, such as adapting the educational process to individual capabilities and needs, that is, organizing learning following individual recommendations, limitations, and abilities, modifying the curriculum content following the physical and exercise capacity of the student, adapting the pace of work to the individual physical and mental capacity of the student, using methods and interventions of a therapeutic nature.
	Nurturing	Tips relating to the integration of the student with the disease with his peers, such as fostering the integration of the student with his peer group - participation in the life of the classroom, school
	Emotional	Indication of possible actions to support the student during



	support	the illness, both during its stabilization and resumption, when hospitalization is necessary, such as mainly supportive actions, accompanying in difficulties, listening, patience, paying attention, kindness, understanding, modification of a behavior towards the sick student according to his age and needs
Responsibilities of teaching staff	School headmaster	<p>-Define the school principal's responsibilities towards a sick student, e.g:</p> <p>-Organize training for teaching staff on how to deal with the student daily and in the situation of an exacerbation of symptoms or an attack of illness,</p> <p>-In consultation with the nurse or doctor, in conjunction with school staff, the principal should develop procedures for dealing with the student, both daily and in the event of an exacerbation of symptoms or attack of illness. These procedures may include, among other things, reminders to take medication, meals, etc. They should also specify the forms of ongoing cooperation with the child's parents the commitment of the institution's staff to apply them without fail.</p> <p>-If the child's symptoms of illness are exacerbated while at school, the principal immediately informs the parents or legal guardians of the situation,</p> <p>-Obtain from the student's parents detailed information about the illness and the resulting limitations in the child's functioning, as well as the effects of medication (may affect the child's behavior or ability to learn effectively),</p> <p>- To determine the forms of cooperation between the school and the child's parents,</p> <p>-Adaptation of the forms and conditions of the examinations (based on the child's health certificate issued by a doctor and by his recommendations),</p> <p>-Immediately inform the child's parents if the child's symptoms of illness worsen while at school,</p> <p>-In emergencies, when the child's condition suddenly deteriorates, and medical attention is required, taking pre-medical measures and calling an ambulance,</p> <p>-ensuring that the child's parents provide a set of documents confirming the child's illness and parental consent to take emergency action.</p>
	Class teacher	<p>Defining the responsibilities of the educator, e.g.</p> <p>-When the condition of a child suddenly deteriorates, and medical assistance is required, teachers are required to take pre-medical measures and call an ambulance. At the same time, they must notify parents and legal guardians of the situation,</p> <p>-Administration of medication to the child in case of such necessity - parents are obliged to inform what medication the child is taking (dosage, method of administration), submit a medical recommendation and written authorization for teachers,</p> <p>-Obtaining information from the student's parents about his illness and the resulting limitations in functioning,</p>



		<ul style="list-style-type: none"> -With pedagogues and specialists employed by the school to adjust the form of didactic work, the selection of content and methods, and the organization of teaching to the psychophysical capabilities of the student, includes him in various forms of psychological and pedagogical assistance, -Keeping parents informed of their child's well-being or noticing changes in behavior while at school, - Noting in the school diary the symptoms that appeared suddenly during the student's stay in the classroom, -Keeping a student's illness diary, in which the educator will describe the student's behavior, -Taking into account the state of ill health and reduced intellectual performance caused, for example, by the occurrence of side effects of currently used pharmacotherapy, -Outside the period of deterioration and complications, the student should be treated equally with other children, -When organizing school trips, obliging parents to equip the child with everything needed, handing over a list on which the times of administration of medication meals are written, -Recognizing and meeting the developmental and educational needs of the student, the causes of difficulties in mastering skills and knowledge by the student, -Creating conditions for active and full participation of the student in the life of the school and the social environment
	<p>Pedagogue and school psychologist</p>	<ul style="list-style-type: none"> -With teachers and specialists, adjust the forms of didactic work, the selection of content and methods, and the organization of teaching to the psychophysical capabilities of this student, and include him in various forms of psychological and pedagogical assistance, -Organize training of teaching staff on how to deal with a sick child daily and in situations of exacerbation of symptoms or attack of the disease, -Recognizing the developmental and educational needs of the student and his psychophysical capabilities, -Recognizing environmental factors affecting the functioning of the student at school, the causes of difficulties in mastering skills and knowledge by the student, -Supporting teachers and parents in activities that equalize educational opportunities for the child, in solving educational problems, -Providing psychological and pedagogical assistance in forms appropriate to the identified needs of the student with the disease, -Minimizing the effects of developmental disorders, preventing behavioral disorders, initiating forms of assistance in the school and extracurricular environment, among others, for students with the disease, -Watching over the implementation of the student's



	<p>compulsory education, -Cooperation with organizations and institutions interested in the problems of care, upbringing, and education of a student with the disease.</p>
Responsibilities of the parent	<p>Define the scope of the parents' responsibilities to the school and teaching staff , e.g. The School and the Staff. -In the case of a student starting school, the parent should, no later than September, provide the educator with information about the health status of the sick child, symptoms of illness, health risks, medications taken and their effect on the body, -If an illness is diagnosed while the child is attending school, the parent should immediately inform the educator, -The parent is particularly obliged to cooperate with the child's teacher at all times.</p>
The main ways to help the student on the school premises	<ul style="list-style-type: none"> -Providing a sense of mental and physical safety, trust in the peer group and the teacher, -Assisting in overcoming difficulties, teaching independence and new skills, -Preparing class peers to meet a classmate with a disease, - Sensitizing healthy students to the needs and experiences of a student with an illness and a student with an illness to the needs and experiences of peers, -Motivating the student with illness to interact and interact with others (peers and adults), -Strengthening self-esteem, -Developing interests, talents, independence, -Creating situations that enable the child to act and succeed, -Motivating activity by providing the student with positive reinforcement and gratification, accepting successes and strengths, exposing the student's dispositions that can increase his attractiveness in the group, -Support when a student is behind in learning material due to hospitalization or drug treatment, -Adjusting the requirements to the student's current well-being and health, -Providing the child with psychological and pedagogical support and assistance, and, if necessary, social assistance, -Establishing constant and systematic cooperation with the child's parents in order to obtain information about current treatment, planned treatments, among other things, -Building friendly relations in the class team.
Administration of medicines	<p>Determining the situations in which a child may take medication on school premises and the rules for administering it.</p>

Source own compilation based on: Szkoła Podstawowa im. dra Floriana Ceynowy w Przysiersku https://cloud-8.edupage.org/cloud/Procedura_postepowania_w_przypadku_ucznia_przewlekle_chorego.pdf?z%3AaoqwrHi3OBDVIIWnpDjoRDIJIDIctHFZB1dNMV0YLUmVUPQuYRa%2FMGM5M81XGM%2Fi, Zespół Szkół nr 1 im. Stanisława Staszica w Nowogardzie, https://www.zsp.nowogard.pl/images/2020/05_29_dokumenty/2020_05_29_procedury_postepowania_z_dziekiem.pdf, Szkoła Podstawowa w Izdebniku <https://szisdebnik.szkolnastrona.pl/sp/download/Procedura-dziecko-chore.pdf>, Szkoła Podstawowa im. Stanisława Staszica w Kielcach, <http://sp1.kielce.eu/wp-content/uploads/2021/09/procedury-dziecko-przewlekle-chore.pdf>, Szkoła Podstawowa nr 11 im. Polskich Olimpijczyków w Głogowie, <http://sp11.glogow.pl/632-2/>, Zespół Szkół nr 1 im. Stefanii Sempołowskiej w Puławach, http://www.zs1.pulawy.pl/dokumenty/20-21/Uczen_chory.pdf, Szkoła Podstawowa w Dębicy



<https://spd.ostrowek.pl/files/46/procedura-postepowania-z-dzieckiem-przewlekle-chorym-1.pdf>,
Szkoła Podstawowa im. Władysława Orkana w Maniowach
<http://spmaniowy.czorsztyn.pl/procedura-opieki-nad-dzieckiem-przewlekle-chorym.html>, Szkoła
Podstawowa nr 36 im. Juliana Tuwima w Zabrze <https://sp36.zabrze.pl/wp-content/uploads/2013/08/PROCEDURY-POST%4%98POWANIA-Z-DZIECKIEM-PRZEWLEKLE-CHORYM.pdf>,
Zespół Szkół Publicznych w Polanowie
<https://zsp.polanow.pl/pliki/plik/procedury-postepowaniaw-w-zsp-polanow-20200110-1590783942.pdf>,
Szkoła Podstawowa nr w Łęcznej <https://sp2leczna.pl/wp-content/uploads/2021/10/uczen-przewlekle-chory-procedury.pdf>

Methods of own research

The research aimed to describe a proposed procedure for dealing with a student diagnosed with a rare disease. The research was embedded in a quantitative strategy, using a diagnostic survey method, a survey technique, and an author's survey questionnaire tool. The main question was: How should the procedure for dealing with a student with a rare disease in elementary school be structured in the opinion of early childhood education teachers?

The specific questions, on the other hand, are:

- What is the purpose of preparing a procedure for dealing with a student with RD?
- What elements should the procedure for dealing with a student with RD include?
- What should the description of the child's illness include, and what psychological consequences should it consider?
- What is to consist of, and at what level is to be implemented support of the student on the school premises? What are the main ways to help a child with RD possible on the school premises?
- What are the responsibilities of the school director, psychologist and pedagogue, educator, and parent towards a student with RD?

The research was conducted using an online tool. Principals and Headmasters of elementary schools in the Kujawsko-Pomorskie Voivodeship were sent a message with information about the research being conducted, requesting early childhood education teachers with a link to the survey questionnaire. In addition, school principals were contacted by telephone. The survey questionnaire consisted of two parts: 1) a metric of the people surveyed to obtain sociodemographic data, 2) a proposed procedure for dealing with a student with a rare disease in elementary school in the opinion of early childhood education teachers, which included questions about the various elements of the procedure.

Group of surveyed teachers

The study group consisted of early childhood education teachers. A total of 38 people participated in the study, with age ranges of 24-29 years (3), 35-39 years (15), 40-44 years (13), 45-49 years (5), and 55 years and older (2). Forty-five teachers completed the survey questionnaire, and seven questionnaires did not meet the criteria relating to teaching a student with a rare disease. The respondents worked with a child diagnosed with West syndrome, Rett syndrome, DiGeorge syndrome, and osteochondroma. The seniority of the respondents is 15-19 years (13), 5-9 years (10), 10-14 years (5), 20 - 24 years (6), 0-4 years (3), and over 25 years (1). Most teachers lived in a city with a population of 50,000 to 100,000 (15) and a city of more than 250,000 (13), the others in a rural area (5) or a city of up to 50 thousand residents (5). All respondents had a master's degree in early childhood education. They declared completion of special education (2) and psychology (1) as additional education.

Proposal of a procedure for dealing with a student diagnosed with a rare disease - results of our own research

Most of the surveyed teachers believe that preparing a procedure for dealing with a student with a rare disease is to ensure his safety while at school (18). Others believe that it is to ensure

professional actions of school employees towards students with a rare disease (7) to help the teacher work with the child (6). It is also used to determine what a teacher can and cannot require of a student with a rare disease (5) and to ensure the safety of school personnel in the event of a student accident (2) (Figure 1).

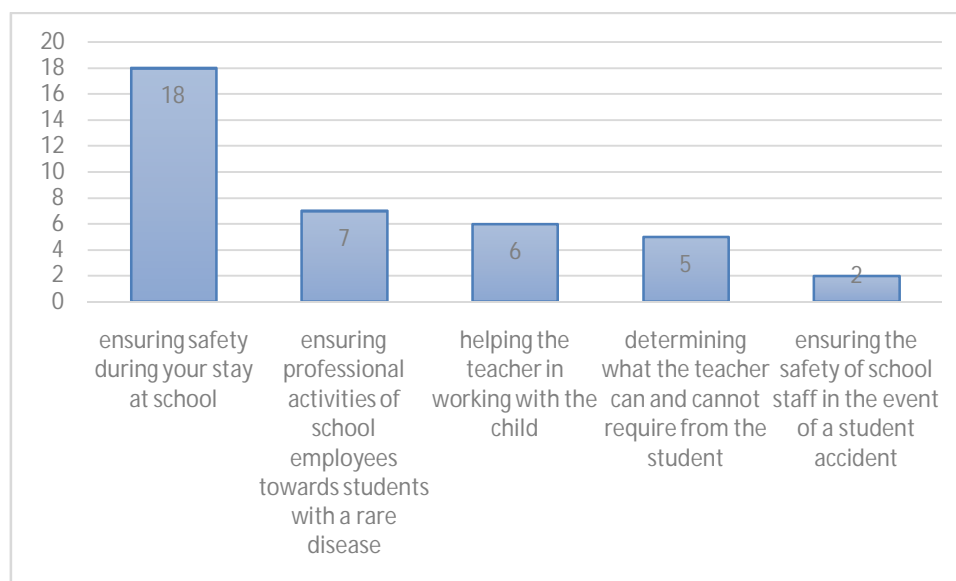

*Figure 1. Purpose of preparing the procedure in the opinion of respondents.
Source: own elaboration.*

The next question referred to the elements the respondents believe the procedure for dealing with a student with RD should include. The question was multiple choice. Respondents believe that the characteristics of the RD in question are important, along with a description of the student's functioning and characteristic symptoms of the disease affecting his or her learning (35). The procedure should also include both indications for first aid when the symptoms of the disease worsen or in the event of a random accident (19), as well as an algorithm for dealing with the situation when the student's symptoms of the disease or adverse effects from the student's current drug treatment worsen (19). Half of the respondents indicated that one of the elements should be the actions indicated and allowed in students with a rare disease (17), the forms of support and parents (17), and the main ways to help the student on school grounds, including, among other things, the rules for administering medication, etc. (17). Few teachers believe that the procedure should describe the responsibilities of the school counselor and psychologist (6), the class teacher (5) and the parent (4) towards the student. They believe that guidance on what is forbidden in dealing with a student if he or she has an aggravation of the disease (5) and the legal basis for helping the student (5) are also not essential elements. The fewest responses referred to the psychological consequences of a rare disease (2) and the school's code of rights for a child with a rare disease (1) (Figure 2).

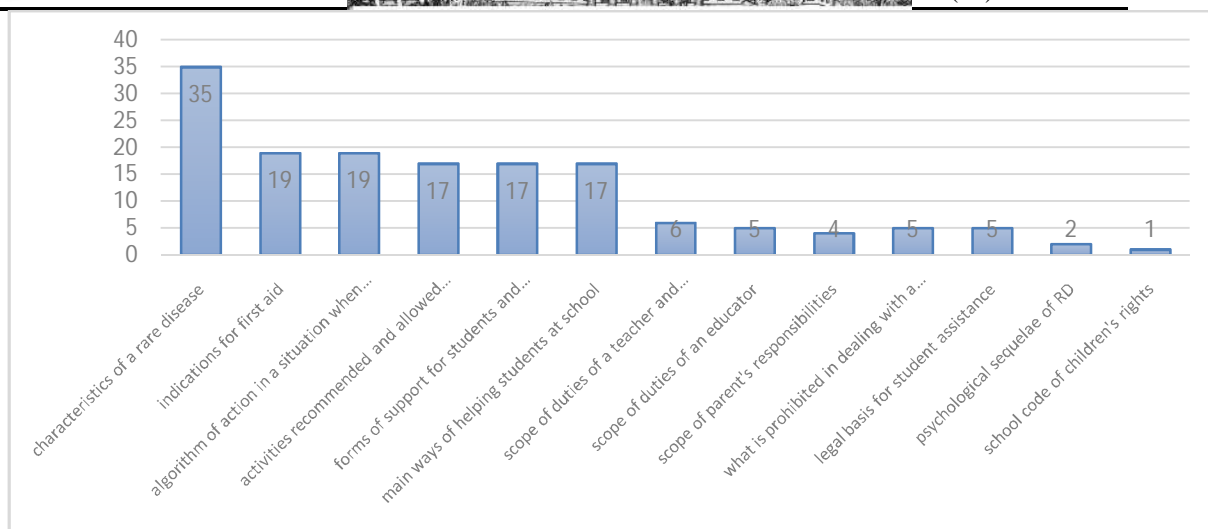

Figure 2. Elements of the procedure for dealing with a student with RD in the opinion of the respondents.

Source: own elaboration.

According to respondents, the description of a child's rare disease should primarily include recommended and prohibited forms of activity for the child (35), as well as the medical characteristics of the disease, including a description of the types of the disease, its stages, etc. (28). Further indications included: psychological consequences of the disease (18), recommended and forbidden therapies (18), the nature and course of the disease (e.g., chronic nature, mild course) and developmental consequences of the disease (17), side effects of drug therapy undertaken (5) and possible treatments and their course (1). Even though earlier in the question on what elements should be included in the procedure for working with a child with RD, a small number of respondents (2) indicated the psychological consequences of the disease, here it appeared as the third indication (Figure 3).

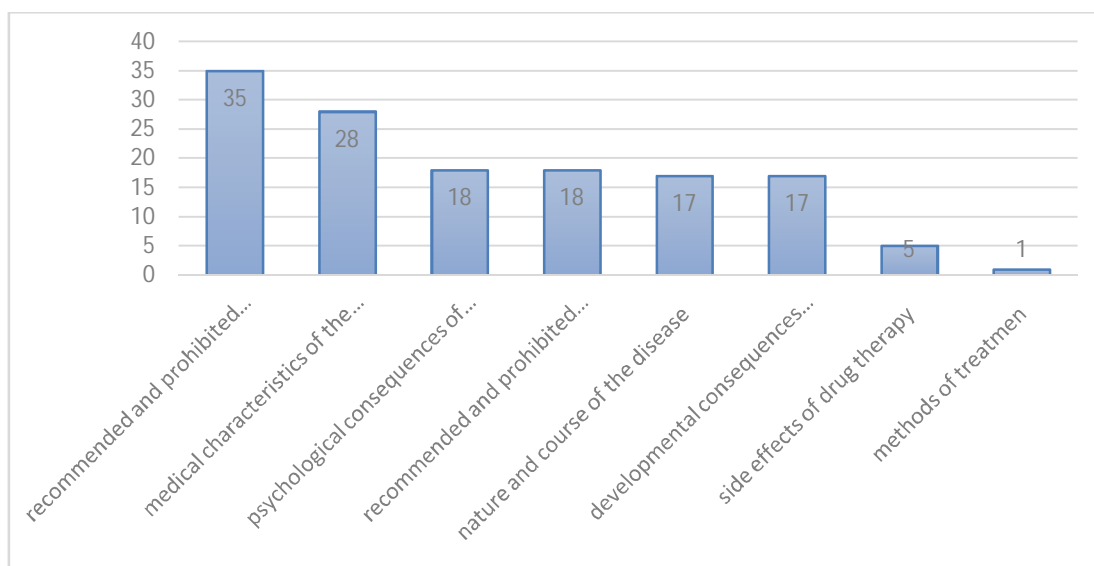

Figure 3. Elements of the RD description should be included in the procedure for dealing with students in the teachers' opinion.

Source: own elaboration.



Among the psychological consequences of the student's illness, the teachers indicated, first of all, a lowering of self-esteem, self-esteem; shame and being different (35), anxiety, sadness, a sense of threat (25), and a focus on the current situation, "here and now," an unwillingness to plan and think about the future (24). Other respondents believe the consequences include focusing on basic needs (drinking, eating, feeling safe) and decreased motivation for action - passivity and boredom (4). They also pointed to a loss of perspective on life and hope, a feeling of not influencing events (3), and a reduction in external stimulation, especially with prolonged immobilization and bed rest (2) (Figure 4).

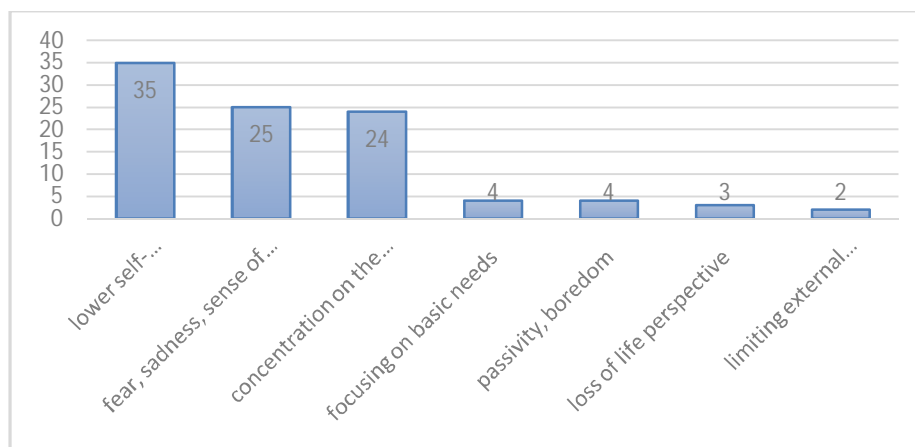

Figure 4. Psychological consequences of RD in the opinion of respondents.
Source: own elaboration.

Supporting a student with a rare disease is possible on three levels: educational, educational, and emotional. Questions about them were open-ended. Each teacher had the opportunity to write an answer. According to educators, it is essential to adapt requirements and methods to the student's abilities (33). Respondents also believe that attention should be paid to reinforcing positive qualities and behaviors, realizing potential, discovering talents and skills (12), and providing opportunities to acquire knowledge (11). Few teachers believe that the educational level also includes educating the student's home environment (4) hiring an additional teacher, and teaching in inclusive classes (1) (Figure 5).

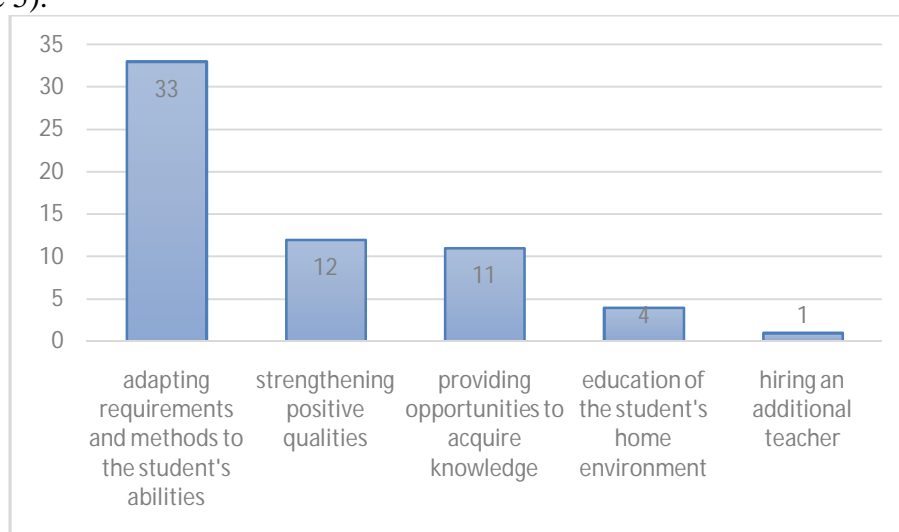

Figure 5. Support for a student with RD at the educational level in the opinion of respondents.
Source: own elaboration.



Most respondents identify student support at the educational level with psychological and pedagogical support (32). The rest of the respondents believe that it is based on surrounding the child with care (11), showing tolerance, acceptance, especially when his appearance is different from his peers (11), having conversations about appropriate and undesirable behaviors (11), and assistance when the student is hospitalized (11).

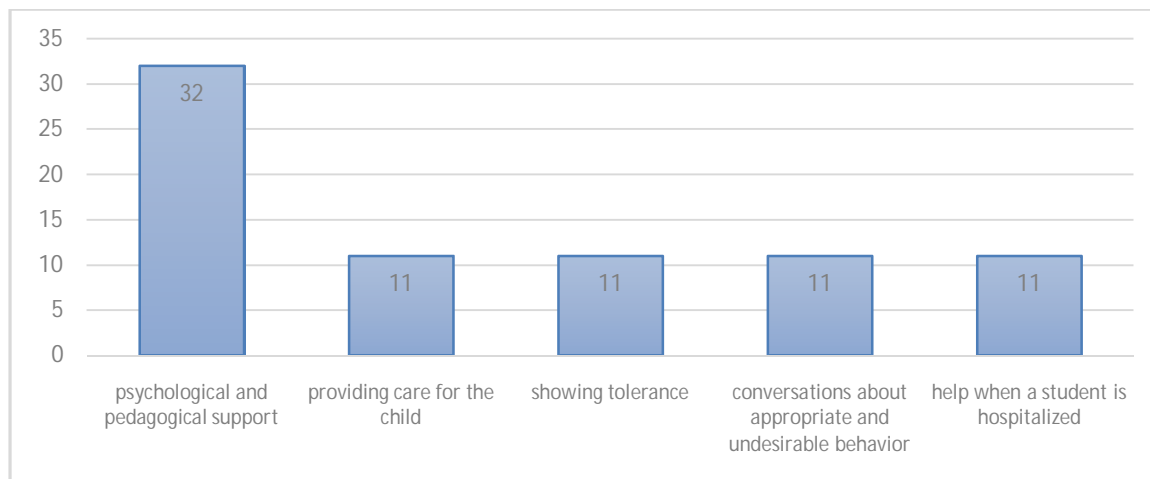

Figure 6. Support for a student with RD at the educational level in the opinion of respondents.

Source: own elaboration.

On the emotional level, on the other hand, teachers see support as providing a sense of security, acceptance, and self-esteem (33) and building interests, discovering passions, the joy of experiencing new sources of knowledge, and learning about the world (33). However, according to those surveyed, working on students' emotions when experiencing difficulties and successes is essential and teaching them how to cope with them (33). Teachers also equate this level of support with the support of a psychologist and school counselor (22) and having the student create educational situations (22) (Figure 7).

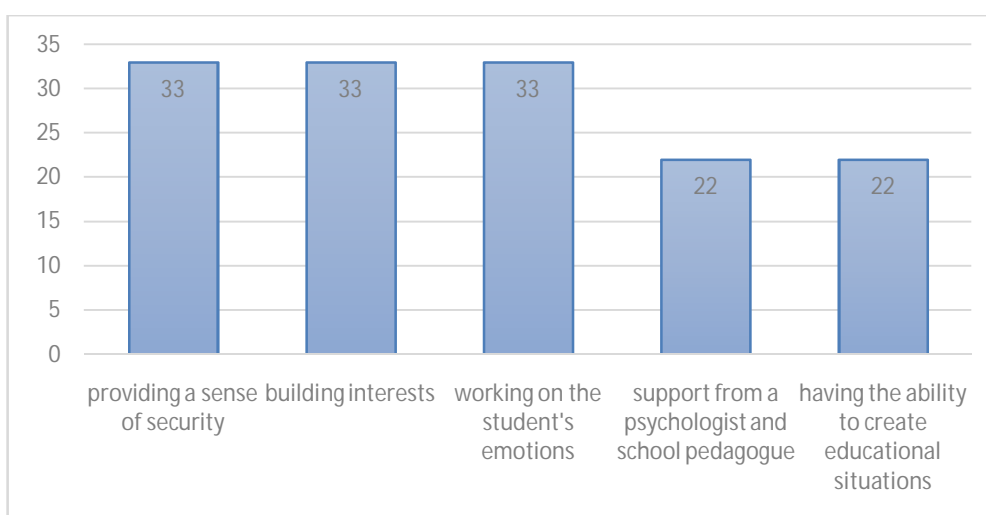

Figure 7. Support for a student with RD at the emotional level in the opinion of respondents.

Source: own elaboration.

Among the main ways to help a child with a rare disease possible on school grounds, all respondents pointed to:

- providing a sense of mental and physical safety and trust in the peer group and teacher (38),
- preparing peers in the classroom to meet a fellow RD (38),
- adjusting requirements to the student's current well-being and condition (38),
- sensitizing a student with RD to the needs and experiences of peers (38).

Respondents also believed that the child could be helped by assisting in overcoming difficulties, teaching independence and new skills (35), and strengthening self-esteem (33) (Figure 8).

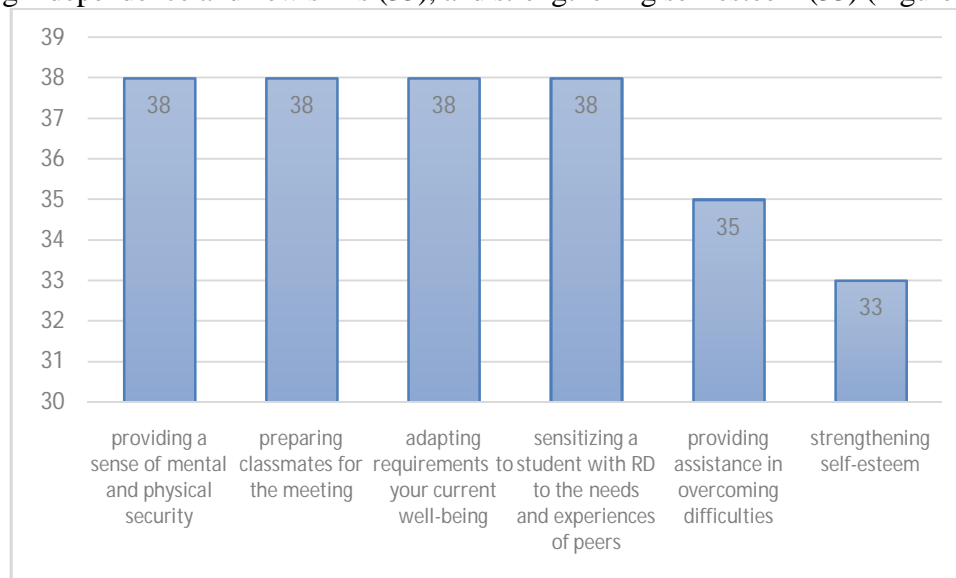

Figure 8. The Ways to help a student with RD at school in the opinion of teachers
Source: own elaboration.

The majority of respondents indicated that the director of an educational institution attended by a student with RD should be responsible for arranging training for the teaching staff and other school employees on how to deal with the student both daily and in the event of an exacerbation of symptoms or attack of the disease (35) and adjusting the forms and conditions of examinations (based on the child's health certificate issued by the doctor and following his recommendations) (35). In consultation with the nurse or doctor, he should also, jointly with the staff, develop procedures for dealing with the student, both daily and in the event of an exacerbation of symptoms or attack of illness (33). These procedures may include, among other things, reminding or helping the student to take his or her medication, take regular meals, how to respond, etc. They should also specify the forms of ongoing cooperation with that child's parents (guardians) and the commitment of all facility employees to apply them without fail (33). The principal, according to the majority of respondents, is also responsible for determining the forms of cooperation between the school and the child's parents (33), and in the event of an increase in the child's symptoms while at school, immediately informs the parents of the situation (33). This relates to another indication by teachers, which refers to the school principal obtaining detailed information from the student's parents about the illness and the resulting limitations on the child's functioning and the effects of medication (32). Fewer than half of the respondents believe that the principal has a duty in emergencies when the child's condition suddenly deteriorates. Medical attention is required to take pre-medical measures and call an ambulance (16) and to ensure that the child's parents provide a set of documents confirming the child's illness and parental consent to take emergency measures (16). He should also be required to inform the child's parents immediately if the child's symptoms of illness worsen while at school (14) (Figure 9).

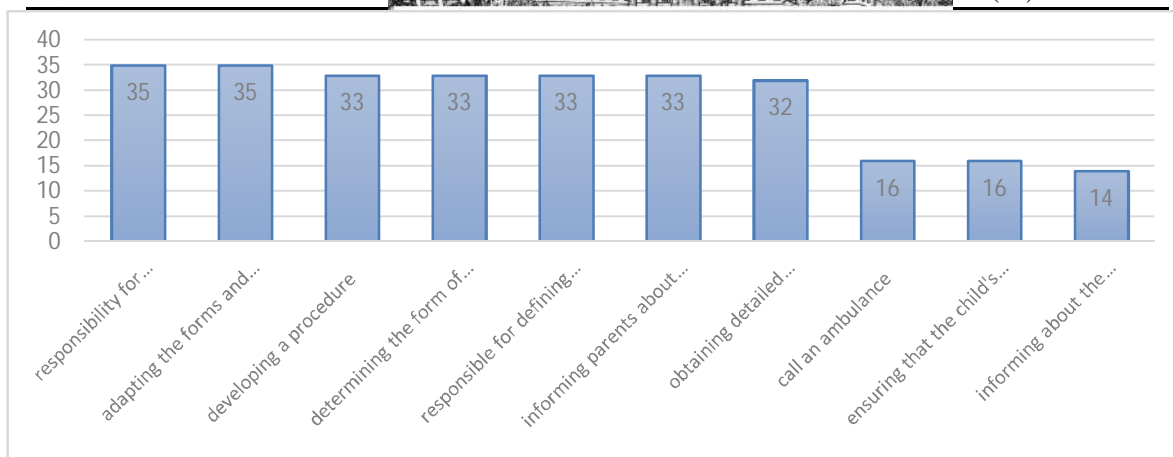

Figure 9. Obligations of the school principal towards a student with RD in the opinion of respondents.

Source: own elaboration.

On the other hand, the majority of respondents asked about the duties of an educator and school psychologist towards a student with a rare disease indicated that, together with teachers and specialists employed at the school, he should adjust the forms of didactic work, the choice of content and methods and the organization of teaching to the psychophysical capabilities of the child, as well as include him in various forms of psychological and pedagogical assistance (32). Less than half of the respondents believe that as part of their duties, the pedagogue and psychologist cooperate with organizations and institutions interested in the problems of care, upbringing, and education of a student with a rare disease (13), recognize the developmental and educational needs of the student (12) and his psychophysical capabilities (11) (Figure 10).

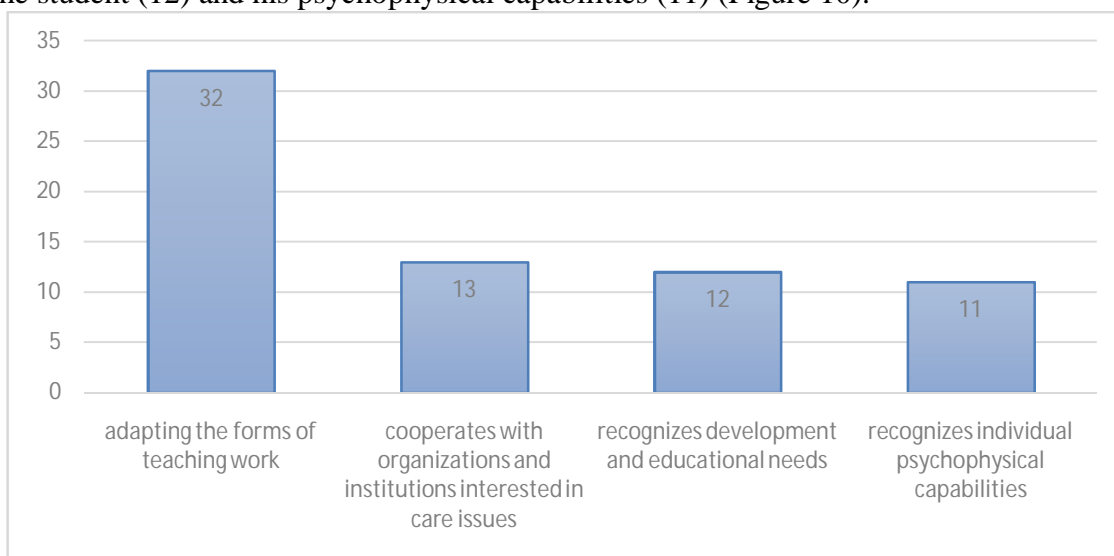

Figure 10. Obligations of a pedagogue and a school psychologist towards a student with RD in the opinion of respondents.

Source: own elaboration.

On the other hand, when organizing school trips, the educator should oblige the parents to equip the child with everything needed and provide a list on which the times of medication meals are written (the teacher's role is mainly to pay attention to whether the child does everything according to the list) (30). Due to illness, a student sometimes also has to take medication during the day while at school. According to more than half of the respondents, the educator is responsible for administering medication to the child when such a need arises (28). This is only possible if parents



are required to inform what medication the child is taking (dosage, method of administration) and submit a doctor's recommendation and written authorization for teachers. Being sick is also related to the child's different state of well-being. In the respondents' opinion, the teacher should consider the state of poor well-being and reduced intellectual performance of the student caused, for example, by the side effects of the currently used pharmacotherapy (27). In addition to periods of deterioration and complications, the educator should remember to treat the student as an equal to other children (26). Less than half of the respondents believe that it is also the educator's responsibility to note in the school diary the symptoms that suddenly appeared while the student was in the classroom (12) and to keep a student's illness diary, in which the educator will describe the student's behavior (11) (Figure 11).

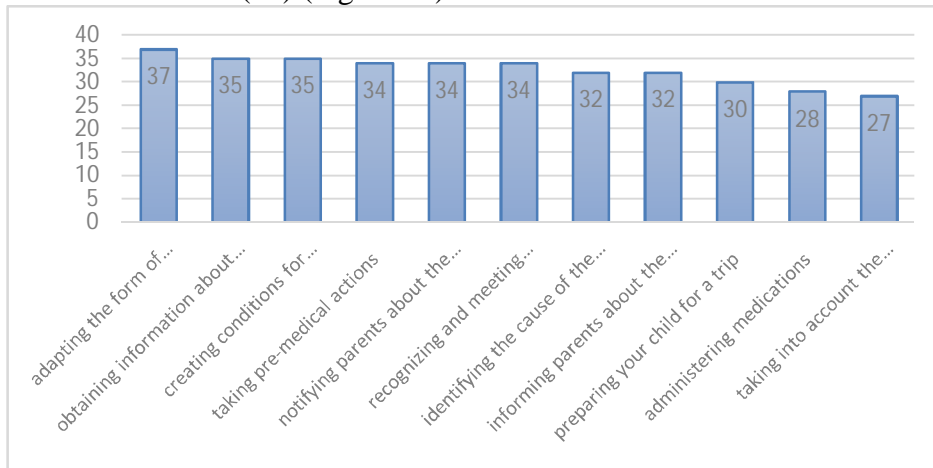

Figure 11. Responsibilities of an educator towards a student with RD in the opinion of respondents.

Source: own elaboration.

The last question referred to the responsibilities of the parent. According to almost all teachers, the caregiver of a child with a rare disease is particularly obliged to cooperate with the educator at all times (37). The parent should immediately inform the educator when the disease is diagnosed while the child attends school (36). When the child starts school, the parent should inform the educator about the child's condition, disease symptoms, health risks, medications taken, and their effects on the body (35) by September at the latest (Figure 12).

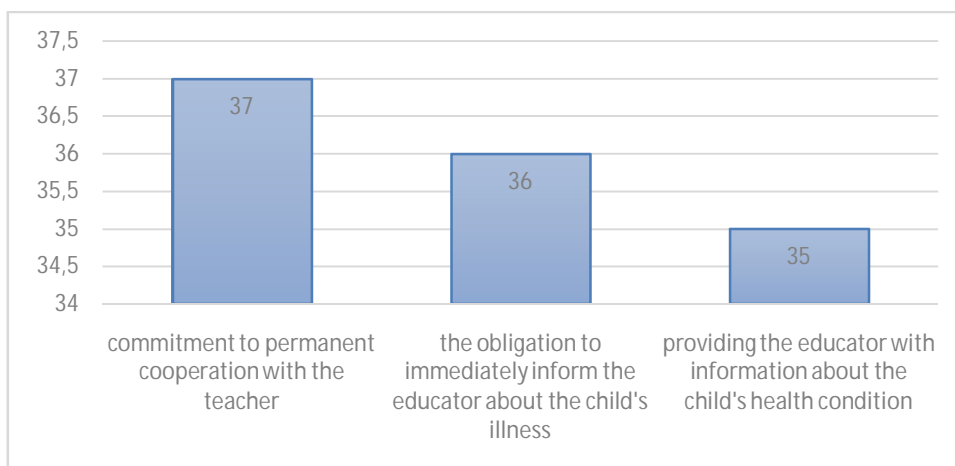

Figure 12. Children with RD parent duty in the opinion of respondents.

Source: own elaboration.

Summary and discussion



Educational institutions should be prepared to accept a student diagnosed with a rare disease, whether they have integrated departments or not. Hence, defining procedures for dealing with a child in mainstream schools is essential. According to the respondents, the purpose of preparing procedures for dealing with a student with a rare disease is to ensure his safety while at school. They believe that they should include the following elements:

- description of the student's functioning and characteristic symptoms of the disease affecting his learning process,
- indications for first aid in the situation when the symptoms of the disease worsen or in the event of a random accident,
- an algorithm for dealing with the situation when the symptoms of the disease or adverse effects resulting from the student's current drug treatment intensify,
- indicated and allowed actions in a student with RD,
- forms of support for the student and parents and the main ways to help the student on the school premises, including, among other things, the rules for administering medication, etc.

The description of a child's rare disease should include, first and foremost, recommended and prohibited forms of activity, as well as medical characteristics of the disease, including a description of the types of the disease and its stages. The fact that the respondents indicated that basic information about the disease should be included in the procedure corresponds with my earlier research on rare disabilities as an absent category in the training of preschool and early childhood education teachers (Kamyk-Wawryszuk, 2021). Their goal was to analyze the curricula of preschool and early childhood education majors in the context of the implemented content on disability issues, including rare disabilities. Content dealing with issues of functioning of children with disabilities is implemented in various modules, such as a child in school or a child or student with special developmental and educational needs in kindergarten and grades I-III of school. However, RD is not mentioned in them (Kamyk-Wawryszuk, 2021). Hence, an important clue is to include a basic description of RD and its psychological consequences in the procedure. According to the respondents, they primarily refer to a lowering of self-esteem, the child's sense of self-worth, shame, and being different. Anxiety, sadness, a sense of insecurity, a focus on the current situation, on the "here and now," and an unwillingness to plan and think about the future are also critical psychological consequences of RD.

Teachers, according to Renata Lukasik et al. – have a duty to give the student support, including by learning about the child's medical history, the medical procedures that will need to be followed at the facility, or the plan of action and life-saving procedures in case of an emergency (Lukasik et al., 2013). Support can take three levels: educational, educational, and emotional. The respondents believed that under the first, the teacher should primarily adapt requirements and methods to the capabilities of the sick student. This corresponds with the findings of a study conducted by Lukasik et al., which indicates that teachers believe that in the case of a student with a chronic disease, they are responsible for creating "the best possible educational conditions through the appropriate organization of the educational process and the use of methods and forms of teaching adapted to the psychophysical capabilities of the sick child" (Lukasik et al. 2013: 526). Respondents identified the second level with psychological and pedagogical support. Within the last level, respondents believe they should undertake activities that provide a sense of security, acceptance, and self-esteem. This support also includes activities that develop interests, passions, and enjoyment of experiencing new sources of knowledge of learning about the world. In addition, it is also essential to work on the student's emotions, which will be revealed in situations of experiencing difficulties and successes. Ways to help the student on the school premises are to provide a sense of mental and physical security and trust in the peer group and teacher, to prepare class peers to meet a classmate with a rare disease, to adapt the requirements to the student's current well-being and condition, and to sensitize the RD student to the needs and experiences of peers.



The headmaster should be responsible for organizing the training of teaching staff and other school employees in dealing with the student daily and in situations of exacerbation of symptoms or attack of illness, as well as adjusting the forms and conditions of examinations. On the other hand, the educator should adjust the forms of didactic work, the selection of content and methods, and the organization of teaching to the student's psychophysical capabilities and provide him with forms of psychological and pedagogical assistance. He is also tasked with obtaining from the student's parents detailed information about his illness and the resulting limitations in functioning. The educator also creates conditions for the student's active and full participation in the school's life and the social environment. Due to illness, a student sometimes has to take medication during the day while at school. According to Beata Antoszewska, children diagnosed with chronic diseases usually do not receive support on school grounds to perform necessary medical procedures, such as taking medication or measuring blood sugar levels, for example (Antoszewska, 2021). According to the early childhood education teachers surveyed, the educators are responsible for administering medication to a child if needed. They allow this possibility only if the parents inform them what medication the child is taking (dosage, method of administration) and submit medical recommendations and written authorizations to the teachers. This is also confirmed by a study done by Antoshevskaya, which shows that teachers who have agreed to administer medication to a student will do so if they are prepared to do so. They believe that it is from parents and doctors that they will learn how to administer medication (Antoshevskaya, 2021). According to the respondents, the parent should cooperate with the educator and inform the educator when the child's condition changes.

REFERENCES

- [1] Antoszewska B. (2021). *Uczniowie z chorobami przewlekłymi w szkole: w kręgu możliwości wspierania uczniów przez nauczyciela w zakresie stałego przyjmowania leków. Niepełnosprawność. „Dyskursy pedagogiki specjalnej”*, 42, s. 70-84. [Antoszewska B. (2021). Students with chronic illnesses in school: within the range of opportunities for teacher support for students in the constant use of medication. Disability. "Discourses of special pedagogy", 42, pp. 70-84].
- [2] Doroszuk, J., Grybek, T. (2022). *Rodzice dziecka z chorobą rzadką jako interesariusze w procesie jego edukacji. Niepełnosprawność. „Dyskursy Pedagogiki Specjalnej”*, 45-46, 123-139. Pobrano z <https://czasopisma.bg.ug.edu.pl/index.php/niepelnospawnosc/article/view/7354> [Doroszuk, J., Grybek, T. (2022). Parents of a child with a rare disease as stakeholders in the process of his education. Disability. "Discourses Of Special Pedagogy", 45-46, 123-139. Downloaded from].
- [3] Kamyk-Wawryszuk, A. (2021). *Niepełnosprawność rzadka jako kategoria nieobecna w kształceniu nauczycieli przedszkola i edukacji wczesnoszkolnej. „Edukacja Elementarna w Teorii i Praktyce”*, 16(2(60), s. 51-64 [Kamyk-Wawryszuk, A. (2021). Disability is rare as a Category absent in the education of preschool and early childhood teachers. "Elementary education in theory and practice", 16 (2(60), pp. 51-64].
- [4] Łukasik R., Pollok-Waksmańska W., Woś H. (2013). *Problematyka funkcjonowania dziecka z chorobą przewlekłą w szkole. „Problemy Pielęgniarstwa”*, tom 21, zeszyt nr 3, s. 523-527 [Łukasik R., Pollok-Waksmańska W., Woś H. (2013). Problems of functioning of a child with chronic disease in school. "Problems of Nursing", Volume 21, notebook No. 3, pp. 523-527].
- [5] Zubrzycka R. (2022). *Rodzice wobec obciążenia opieką nad dzieckiem z chorobą rzadką-mukowiscydozą. „Wychowanie w Rodzinie”*, t. XXVIII (3/2022), s. 117-134 [Zubrzycka R. (2022). Parents face the burden of caring for a child with a rare disease-cystic fibrosis. "Education in the Family", vol. XXVIII (3/2022), pp. 117-134].



Agnieszka Katuk-Wawryszuk, Маденова Л.М., Баюканская С.Ф.
**МЕКТЕПКЕ ДЕЙІНГІ БІЛІМ БЕРУ МҰҒАЛІМДЕРІНІҢ БАСТАУЫШ
МЕКТЕПТЕ СИРЕК КЕЗДЕСЕТІН АУРУЫ БАР ОҚУШЫЛАРМЕН ЖҰМЫС ІСТЕУ
ӘДІСТЕРІ**

Аңдатпа. *Сирек кездесетін ауруы бар балалар мемлекеттік жалпы орта білім беретін бастауыш мектептері мен білім беру орталықтарында да оқытылуы тиіс. Балалар баратын мектептерде оларға тиісті жұмыс процедуралары дайындалуы керек.*

Зерттеудің мақсатты сирек кездесетін ауруы бар балалармен жұмыс жасасаудың ұсынылған процедурасын сипаттау болды. Негізгі мәселе мұғалімдердің пікірінше, бастауыш мектепте сирек кездесетін ауруы бар балаларды оқыту жұмысын жүргізетін процедуралары қалай құрылу керек?

Зерттеу диагностикалық сауалнама әдістерін және авторлық сауалнама құралдарын пайдалана отырып, сандық бағдарға негізделген. Зерттеуге 38 бастауыш сынып мұғалімі қатысты. Респонденттердің пікірінше, сирек кездесетін ауруға шалдыққан балалармен жұмыс істеу тәртібін дайындаудағы мақсат олардың мектептегі қауіпсіздігін қамтамасыз ету. Онда ең алдымен сирек кездесетін аурудың сипаттамалары, сонымен қатар балалардың оқуына әсер ететін ауруға тән қызмет ету және сипаттамалық белгілер болуы керек.

Кілт сөздер: *процедуралар; сирек аурумен ауыратын оқушы; бастауыш мектеп.*

Agnieszka Katuk-Wawryszuk, Маденова Л.М., Баюканская С.Ф.
**МЕТОДЫ РАБОТЫ С ОБУЧАЮЩИМИСЯ С РЕДКИМИ ЗАБОЛЕВАНИЯМИ В
НАЧАЛЬНОЙ ШКОЛЕ ПО МНЕНИЮ УЧИТЕЛЕЙ НАЧАЛЬНОГО ОБРАЗОВАНИЯ**

Аннотация. *Ребенок с редким заболеванием может посещать как государственную начальную школу с инклюзивным образованием так и школу с образовательным центром. Независимо от типа организации, которую они посещают, должна быть подготовлена соответствующая процедура работы.*

Целью проведенного исследования было описание предлагаемой процедуры работы с обучающимися с редким заболеванием. Основным вопросом исследования было: Как, по мнению педагогов, должна быть построена процедура работы с учащимся с редким заболеванием в начальной школе?

Исследование было основано на количественной ориентации, с использованием метода диагностического опроса, методик анкетирования и авторского инструментария анкетирования. В исследовании приняли участие 38 педагогов начального образования. По мнению респондентов, целью подготовки процедуры работы с учеником с редким заболеванием является обеспечение его безопасности во время пребывания в школе. В первую очередь он должен содержать характеристики данного редкого заболевания, а также описание функционирования учащегося и характерные симптомы заболевания, влияющие на его/ее обучение.

Ключевые слова: *процедуры; учащийся с редким заболеванием; начальная школа.*

ӘОЖ 378.14: 371.3: 023

ҒТАХР 19.51.45

DOI 10.37238/1680-0761.2023.92(4).73

Аханова А. С.**М. Өтемісов атындағы Батыс Қазақстан университеті, Орал, Қазақстан****E-mail: albinaa2704@gmail.com**

ҚАЗАҚСТАН РЕСПУБЛИКАСЫНЫҢ КІТАПХАНАЛЫҚ- АҚПАРАТТЫҚ САЛАСЫН ЖАҢАШАЛАНДЫРУ ЖАҒДАЙЫНДА «БВ03201– КІТАПХАНА ІСІ» БББ ДАМУЫ

Аңдатпа. Мақалада кітапхана ісіндегі инновациялық өзгерістердің негізгі стимулдары болып табылатын және заманауи кітапханалардағы мамандарды даярлаудың бағыттарын айқындайтын қазақстандық кітапханаларды жаңғырту үдерістері мен олардың дамуының жаңа әлеуметтік-мәдени парадигмасы берілген. Ақпараттық-мәдени ағарту орталығы болып табылатын заманауи кітапхана-бұл мәдениеттің, ғылымның әлеуметтік институты және кітапхана саласындағы озық технологиямен жұмыс жасауды талап етеді. Нарық және жұмыс берушілер талаптарын ескере отырып, қазіргі заманғы технологияларды пайдалана отырып, кітапхана ісін ұйымдастыру саласында практикалық және ғылыми қызметті жүзеге асыру үшін Қазақстан Республикасындағы кітапхана ісі және ақпаратты өңдеу саласында іргелі білімі бар бәсекеге қабілетті мамандарды даярлау болып табылады.

Инновациялар көлемінің ұлғаюы, білім беру нәтижелеріне қойылатын жаңа талаптар, оқыту нәтижелерін бағалаудың жүйесі, ақпараттық-кітапхана қызметін интеграциялау мәселелері кітапхана маманы қызметінің мазмұнын жаңартуды, зияткерлік ресурстарды шоғырландыруды, қажетті ақпаратты өз бетінше іздеуге ұмтылуды талап етеді.

БББ дамуының мәселелері мен ықтимал перспективалары кітапхана ісін түрлендіруде, оқу үдерістерін жетілдіруде, Қазақстан Республикасындағы «БВ03201 – Кітапхана ісі» білім беру бағдарламасы (БББ) негізінде де көрсетілген.

Кілт сөздер: Қазақстан Республикасының кітапхана ісі; «БВ03201 – Кітапхана ісі» БББ; БББ модернизациялау; БББ дамыту мәселелері; мамандандыру; БББ даму болашағы.

Кіріспе

Қазақстан Республикасының саяси, экономикалық және мәдени өміріндегі жаңалықтар азаматтардың ақпаратты еркін алуға конституциялық құқығын жүзеге асыру үшін қажетті жағдайлар жасауға арналған ақпараттық орталықтар ретінде кітапханалардың рөлін күшейтеді. Кітапханалар маңызды әлеуметтік институт ретінде Қазақстанның жалпы ілгерілеуіне зор үлес қосуда [1].

Қазақстандағы «БВ03201 – Кітапхана ісі» БББ профессорлық-оқытушылар құрамының (ПОК) (профессорлар құрамының) бүгінгі күннің талаптарына жауап беретін мамандарды дайындау ең маңызды міндеті болып табылады.

Бүгінгі таңда Қазақстан Республикасындағы кітапхана ісі бүкіл кітапханалық-ақпараттық саланы жаңғырту, ақпараттық ресурстар мен кітапхана қызметін интеграциялау және дамыту жағдайында жетілдіріліп, ХХІ ғасырдың әлемдік кітапханалық қауымдастығында лайықты орын алады.

Қоғамдық кітапханалар тенденцияларды дамытуға қатысады, мысалы:



- ақпараттық және компьютерлік технологиялар әсерінен барлық мемлекеттік мекемелерді (соның ішінде кітапханаларды) және адам қызметінің салаларын өзгерту;
- заманауи технологияларды әзірлеу, өндіру және енгізу салаларындағы ілгерілеушілік;
- елдің әлеуметтік-экономикалық даму міндеттеріне қатысты дамыған ақпараттық ортаны құруға ұмтылу;
- халықтың ақпараттық ресурстарға тең кепілдік берілген қолжетімділігін қамтамасыз ету.

Халыққа кітапханалық қызмет көрсетуде оқырман сұранысына және кітапханаларды пайдалануға әсер ететін үрдістер күшейіп келеді. Өртүрлі қызмет түрлерінің ұлғаюы соңғы ақпараттық технологияларға негізделген, қызметтер ақпараттық желілерді пайдалануға негізделген. Қоғамдық кітапханалар ақпараттық мекеме ретінде жұмыс істей бастады. Интернетті кеңінен қолдану жергілікті кітапхана желісінің мүмкіндіктерін кеңейтеді, ол мәні бойынша жергілікті ақпараттық желіге айналады. Кітапханалар берілген ақпараттың сапасы мен толықтығы үшін білім беру жауапкершілігін алады.

Зерттеу материалдары мен әдістері

Кітапхана қызметін үнемі идеялар тудыратын шығармашылық зертхана ретінде ұйымдастыру – кітапханашы жеке тұлға ретінде де, кәсіби маман ретінде де дайын болуы керек тұтас ғылым. Бұл оның үнемі өзін-өзі дамытып, кәсіпқойлығын арттыру қажеттігін білдіреді [2].

Кітапханалардың алдында тұрған мәселелер кітапхана қызметкерлерінің кәсіби дайындығына жаңа көзқарасты, атап айтқанда, кең гуманитарлық білімнің ақпараттық технология білімдерін меңгерумен органикалық үйлесімін талап етеді.

Кітапхана бүгінде ата-бабаларымыздың сан ғасырлар бойы жинақтаған жалпыадамзаттық білімнің кілті болып табылады. Сондықтан да, артық айтпай-ақ, қоғамның ілгерілеуін негізінен кітапханалық-ақпараттық қызмет және кітапхана мамандарын даярлауға қойылатын талаптар өте жоғары деп айта аламыз.

«БВ03201 – Кітапхана ісі» БББ дамыту Қазақстан Республикасының мемлекеттік кітапхана саясатымен айқындалады.

Кітапхана ісі саласындағы саясат көп қырлы, әлеуметтік жүйе ретінде кітапханалық-ақпараттық қызметке түбегейлі әсер ететін жаһандық факторлармен анықталатын мақсаттардың, міндеттердің, негізгі бағыттардың, басымдықтар мен құралдардың кең ауқымын қамтиды. Қазақстан Республикасының ақпараттық қоғамға және халықаралық интеграция мен жаһандану үдерісіне, білім қоғамын қалыптастыру, елдегі әлеуметтік-саяси және экономикалық қайта құрулар болып табылады.

Қазақстан Республикасындағы кітапханалар ұлттық білім беру, білім беру және ақпараттандыру жүйесінің бақылаушы бөлігі болып саналады. Бұл миссия тәуелсіз кітапхананың қызметі үшін жағдайлар жасалуда. Көпұлтты халықтың білім беру және мәдени дәстүрлерін сақтау және дамыту Республиканың мәдениет саласындағы мемлекеттік саясатының негізгі постулаты болып табылады [3].

Қазақстан Республикасы кітапханаларының алдына қойылған міндеттер мен дамудың белгіленген бағыттары кітапхана ісін трансформациялау, білім беру үдерістерін және білім беру бағдарламаларын жетілдіру негізінде үнемі жаңартылып отыратын кітапхана ісі мамандарын даярлаудың көзқарасын, миссиясын және стратегиясын айқындайды.

Кітапханашы-библиограф мамандарын дайындау М.Өтемісов атындағы Батыс Қазақстан мемлекеттік университетінде 2000 жылдардан бері дайындалып келеді. 1991-2000 жылдары атаулы мамандарды дайындаған Дәулеткерей атындағы Батыс Қазақстан Өнер институты, кейін осы екі ЖОО қосылды.

2009 жылға дейін Қазақстан Республикасында бұл мамандықтың атауы – «504018-Кітапханатану және библиография» болған болатын.



Қазіргі уақытта мамандықтың ПОҚ мамандықты дамыту стратегиясын қалыптастыруға мүдделі тұлғалар тобын барынша тартуға ұмтылуда. Дипломдық зерттеулерді дайындау мен талқылауға, мемлекеттік емтихандарды өткізуге, кафедра отырыстарына, элективті пәндер каталогын әзірлеуге, студенттер тәжірибесінің барлық түрлерін өткізуге, факультет пен университеттің ғылыми конференцияларына ел кітапханаларының жетекші мамандарының қатысуы міндетті болды.

БББ профессор - оқытушылар құрамы облыс кітапханаларының ғылыми - әдістемелік, практикалық іс-шараларына қатысады. Бірлескен шығармашылық қызмет барысында кітапханалар жұмысының қазіргі заманғы бағыттарын, нысандарын, әдістерін үнемі түзету, соның негізінде білім беру бағдарламасының дамуын жаңғырту жүргізіледі.

Қазақстандық кітапханаларды жаңғырту процесі және оларды дамытудың жаңа әлеуметтік - мәдени парадигмасы кітапхана ісіндегі инновациялық өзгерістердің басты ынталандырушылары болып табылады. Инновациялық қайта құрулар кітапханалық-ақпараттық қызметтің барлық бағыттарына қатысты және кітапханалардың жұмыс істеуінің барлық салаларын және, ең алдымен, сыртқы ортамен коммуникативтік өзара байланысты қамтиды.

Мұндай жағдайда кітапханалардың қоғамдық маңызы бірнеше есе артады. Енді олар өткеннің мәдени мұрасын сақтау және жаңа ұрпаққа беру функцияларын орындап қана қоймай, сонымен бірге ондағы жаңа ақпараттық мәдениеттің қалыптасуына белсенді ықпал ететін қоғамның маңызды ақпараттық орталықтары болып табылады.

Білім инженері болып табылатын кітапхана қызметкерлерінің біліктілігі ғана емес, олардың дүниетанымы да сөзсіз өзгереді. Олар білімнің қай түрі ең өзекті екенін, олардың жалпы әлемдік ақпараттық кеңістікте қай жерде екенін, оларды іздеуді және тұтынушыларға жедел жеткізуді қалай жүзеге асыру керектігін жақсы білуі керек.

Бүгінгі таңда ақпараттық қоғам үшін кітапхана қызметкерлерін кәсіптік және жалпы білім беру және қайта даярлау өте маңызды мемлекеттік міндет болып табылады. Оның шешімі еліміздің ақпараттық әлеуетін ғана емес, сонымен қатар ғылым мен білім беру қызметкерлерімен бір деңгейге қойылып, қоғамның зияткерлік элитасын құрайтын кітапхана қызметкерлерінің әлеуметтік мәртебесін арттырады.

Қазіргі заманғы кітапханалық зерттеулер әлеуметтік - мәдени ортадағы кітапханалық - ақпараттық қызметтің даму тенденцияларын; қазіргі қоғамдағы ақпараттық-коммуникациялық трендтерді; әлеуметтік-мәдени кеңістіктің мәдени трендтерін басымдықпен қарастырады.

Қазіргі кітапханада қызмет көрсетуді ұйымдастыру үрдісі-жұмыс векторларының әртүрлілігі. Қашықтағы пайдаланушылар тобы өсу қарқынын арттыруда. Бұл кітапхана қызметтерінің ең белсенді тұтынушылары. Оларға қызмет көрсетуді ұйымдастырудағы қызметтің сәттілігі көбінесе ІТ-технологияларды енгізу деңгейіне байланысты. Кітапханалардың ресми сайттары пайдаланушылардың барлық әртүрлі аудиториясына арналған ақпаратты пайдаланушыларға жеткізеді. Виртуалды пайдаланушыларға қызмет көрсету жүйесі барған сайын дамып, өзекті бола түсуде.

Тағы бір үрдіс-кітапхананың жұмыс тәжірибесіне мультимедиялық құралдарды құру және енгізу. Өз презентацияларын, электрондық басылымдарын, мультимедиа өнімдерін құрудың ерекше ризашылық және перспективалық бағыты өлкетану болып табылады [4].

Дәстүрлі форматтағы кітапханалар үшін негізгі трендтер, виртуалды электрондық кітапханалардың даму тенденциялары және перспективалық инновациялар бөлінді.

Әлемдегі кітапханалардың даму тенденцияларының арасында мамандарды даярлау қажет:

- * цифрландыру және жүйелеу жобаларына негізделген жоғары орталықтандырылған ақпарат қоймалары мен кітапхана мазмұнының пайда болуы;
- * ақпаратты іздеудің жан-жақты жүйесін қалыптастыру;
- * сандық түрде мазмұнға қашықтан қол жеткізуді қамтамасыз ету;



* барлық мүмкін түрлер мен форматтағы ақпараттық ресурстарға жүгінген кезде консультациялық көмек көрсету;

* кітапханаларды мультимедиялық орталық ретінде орналастыру, мультиформатты медиа ортаны дамыту;

* Жеке оқу құрылғыларын пайдалану;

* кітапхана-жергілікті мәдениетті сақтау орталығы;

* кітапхана-мұражайларды дамыту;

* кітапханалардың назарын кітаптар мен басқа құжаттарды беруден мәдени ортаны, келушілер үшін жанды қарым-қатынасты және зияткерлік бос уақытты ұйымдастыруға аудару [5].

«Кітапхана ісі» БББ түлектері ақпараттық қызметтің әртүрлі салаларында сұранысқа ие. Сондықтан кітапханалық кәсіби ортаның инновациялық мәселелерін оқыту технологияларын жаңғыртумен байланыстыру қажеттілігі туындады. Кітапханалар бүгінде ақпараттық-кітапханалық мекемелерге, ал кітапханашылар - ақпараттық - кітапханалық қызметкерлерге қатысты.

Жаңа буын мамандарын даярлауда білім беруді ізгілендіру мен заманауи ақпараттық технологияларды терең игеру органикалық түрде ұштастырылуы тиіс. "Кітапхана ісі" БББ бойынша мамандар даярлаудың заманауи процесі білім мен білім беру стратегияларының синтезі болып табылады. Бұған білім беру бағдарламалары мен университетте ақпараттық-мәдени ортаны құру арқылы қол жеткізіледі, бұл әр студенттің барлық ақпарат көздеріне қол жеткізуіне мүмкіндік береді.

Оқу процесінде "Кітапхана ісі" БББ бойынша мамандарды даярлау кезінде жаңа ақпараттық ресурстар мен технологиялар кеңінен қолданылады: автоматтандырылған ақпараттық кітапхана жүйелері (АБИС, РАБИС, КАБИС, ИРБИС, кітапхана және т. б.), виртуалды кітапхана көрмелері, электрондық тесттер, электрондық оқулықтар, виртуалды анықтамалық қызметтер, оқу модульдері мен кейстер, компьютерлік - лабо ратор семинарлары, Мультимедиялық презентациялар, виртуалды іскерлік ойындар және басқалар.

Зерттеу нәтижелері

Ақпараттық - кітапханалық кадрларды даярлауды жүзеге асыратын оқу орындарының кітапханалармен өзара іс-қимылы ерекше маңызға ие. Бұл кәсіби ортаны құрудың қажетті шарты. Бүгінгі таңда ақпараттық - кітапханалық мамандықтың ерекшелігі - кітапханашы-библиографтың қызметі ғылым мен қоғамдық практиканың маңызды бағыттары - ақпарат, мәдениет және білім қиылысында жүзеге асырылады.

Оқыту таза теориялық негізде жабылмайды, бірақ студенттердің нақты қолданбалы зерттеулерге белсенді қатысуын қамтиды. Студенттердің қызметін жандандыру және қарқындалу әдістеріне негізделген білім беру технологияларын дамыта отырып, осы мамандықтың оқытушылары оқу туралы тәжірибеге бағытталған формаларды дамытады. Еліміздің жетекші кітапхана мекемелерінде – Батыс Қазақстан облыстық әмбебап ғылыми кітапханасында оқу және өндірістік тәжірибелерді қамтамасыз ету бойынша жұмыс жүргізілді. Ж. Молдағалиева, Батыс Қазақстан облыстық балалар мен жасөспірімдер кітапханасы. Х. Есенжанова, Ақтөбе және Атырау облыстарының облыстық кітапханалары, Қазақстанның батыс облыстары қалалары мен аудандарының орталықтандырылған кітапхана жүйелері.

Кітапханаларға қажетті мамандандырудың кеңеюі байқалады. Оқытушылар заманауи ақпараттық-кітапхана мекемелерінде сұранысқа ие бәсекеге қабілетті маман шығаруға жаңа білім беру технологияларын ескере отырып дайын.

Кітапханаларға жаңа техникалық құралдарды енгізу, заманауи технологияларды қолдану кітапханашы-технолог сияқты Мамандандудың пайда болуына әкеледі. Желілік компьютерлік технологияларды пайдалану кезінде үйлестіру қажеттілігі мәліметтер базасының әкімшісі, Ақпараттық жүйелер менеджері сияқты мамандандыруды қажет етеді. Www - Интернет сервисін дамыту Web - беттерді құру және жаңарту бойынша маман даярлау қажеттігі туралы айтады, кітапханашылар электрондық баспа қызметі, кітапхана



қызметкерлері мен пайдаланушылары үшін Интернет - іздеу бойынша оқыту (тренингтер) жүргізу саласында маманданған, телеконференциялар бойынша мамандар қажет.

Екінші жағынан, кітапхана кәсібінің өзгеруіне көптеген көпшілік кітапханалардың әлеуметтік бағдары әсер етеді, бұл кітапханаларда кітапханашы - психолог, халықтың әлеуметтік қорғалмаған топтарына қызмет көрсету жөніндегі кітапханашы, мектеп және балалар кітапханалары үшін – кітапханашы - педагог сияқты мамандықтардың пайда болуына себеп болды. Кітапханашылар әлеуметтанулық, маркетингтік зерттеулер жүргізуі керек, бұл кітапханашы-маркетолог, кітапханашы - әлеуметтанушы, Кітапханашы - зерттеуші сияқты мамандандыруды қажет етеді.

Мамандық аясында түлектерге әртүрлі біліктіліктер берілуі мүмкін:" кітапханашы - библиограф, оқытушы"," автоматтандырылған ақпараттық ресурстар технологиясы"," ақпараттық ресурстардың референт - талдаушысы","ақпараттық ресурстар менеджері".

Бүгінгі таңда кітапханалардың әлеуметтік-мәдени іс-шараларды өткізуге, қоғаммен байланысқа көп көңіл бөлуі "кітапханалық әлеуметтік-мәдени бағдарламалар менеджері", "көрме қызметінің менеджері" деп атауға болатын мамандандыруды қажет етеді [6].

Әр түрлі кітапханалық мамандандырулар студенттердің кәсіби және жеке қасиеттерін дамытуды талап етеді.

Оқу бағдарламасын құрудың бастапқы нүктесі-кітапхана мен кітапхана мектебінің миссиясын анықтау. Бүгінгі таңда кітапхана қоғам өмірінде әртүрлі рөлдерді атқаратын маңызды әлеуметтік институттардың бірі болып табылады. Кітапхана-адамзаттың мәдени және ғылыми мұрасының қоймасы; мәдени және ағарту орталығы; меншікті және қашықтағы ақпаратқа ашық қол жеткізудің негізгі көзі, яғни ең қуатты ақпараттық орталық.

Соңғы уақытқа дейін кітапхана мектебінің миссиясы кітапханалардың әртүрлі түрлері мен түрлерінде жұмыс істей алатын жоғары білікті библиографтарды даярлау болды. Бүгінгі таңда тәжірибе кітапханалық жоғары мектептің күш-жігерін студенттердің көп өлшемді кеңістікте Кітапханатану және библиография теориясы мен әдістемесінің негіздерін қолдану қабілетіне шоғырландыру қажеттілігін талап етеді. Бүгінгі таңда БББ миссиясы – жаңа білім беру және ақпараттық технологияларды қолдану негізінде дамыған ақпараттық қоғамда жоғары білікті және бәсекеге қабілетті мамандарды даярлау, сондай-ақ ел кітапханалары мен басқа да ақпараттық мекемелерді кәсіби азаматтық, адамгершілік қасиеттерімен, ғылыми дүниетанымымен, кең ой-өрісімен, зияткерлік әлеуетімен қатар мамандардың жоғары кәсіби кадрларымен қамтамасыз ету мақсатында Қазақстан Республикасының Білім беру және кітапхана ісі салаларындағы ғасырлар бойғы дәстүрлер.

Миссияны орындау үшін:

- білім беру бағдарламасының ПОҚ-ның ғылыми-зерттеу, ғылыми-әдістемелік және тәрбиелік әлеуетін жетілдіру;
- мамандық студенттерінің теориялық дайындығының жоғары деңгейін қамтамасыз ету;
- бітірушіге еңбек әлеуеттенуінен табысты өтуге және Қазақстан Республикасының ақпараттық-кітапханалық ұйымдары мен мекемелерінің саласына органикалық түрде қосылуға мүмкіндік беретін студенттерге практикалық дағдыларды үйрету;
- бәсекелестік жағдайында өмір мен кәсіпте үнемі өзін-өзі жетілдіруге мүмкіндік беретін мамандық студенттерінің зияткерлік әлеуетін, сыни ойлауын дамыту;
- мамандық студенттерінің шығармашылық қабілеттерін, кәсіби қызметте инновациялық технологияларды қолдану қабілетін дамыту.

"БВ03201 – Кітапхана ісі" БББ дамытудың маңызды міндеті оның дамуын стратегиялық жоспарлау болып табылады, ол мониторингтік зерттеулер негізінде барлық ұйымдастырушылық шешімдер үшін базаны қамтамасыз етеді. [6].

Осы мәселелерді шешу үшін білім беру бағдарламасының профессор-оқытушылар құрамы мониторингтік зерттеулер жүргізеді: аймақтағы жағдайлардың мүмкін болатын



өзгерістерін ескере отырып, мамандықтың ПОҚ қызметінің міндеттерін талдау; оның ресурстары; нарықтарды талдау (кітапхана кадрлары, әлеуетті студенттер, мамандықтың ақпараттық қамтамасыз етілуі және т.б.); мамандықты қамтамасыз етудің ресурстық мүмкіндіктерін және студенттер мен ПОҚ қажеттіліктерін салыстыру. SWOT талдауы және стратегиялық баламаларды талдау жүзеге асырылады. Мақсат-мамандарды даярлаудың ұзақ мерзімді тиімділігін барынша арттыратын стратегиялық баламаны таңдау.

БББ дамытуды стратегиялық жоспарлауда осы білім беру бағдарламасына қойылатын заманауи талаптарға сәйкес мамандықтың атын өзгерту мәселесі елеулі кедергі болып табылады. Жас буын өкілдері ақпараттық қызметпен байланысты мамандықтарға қызығушылық танытады.

Біздің университет БББ профессорлық-оқытушылық құрамы көптеген жылдар бойы БББ атын жоғары сатылар деп өзгерту туралы сұрақпен шықты, аттестаттау мен аккредиттеуден өту кезінде құжаттардағы мәселелерді атап өтті. Мамандық 2009 жылы өзгертілді, бірақ бұл атау студенттердің заманауи дайындығының мәнін қайта көрсетпейді. Мамандықтың қазіргі атауы- "Кітапхана ісі "алдыңғы" Кітапханатану және библиографияға " қарағанда моральдық тұрғыдан ескірген, өйткені ол мамандарды даярлаудың библиографиялық аспектілерін де қамтымайды, дайындықтың практикалық және технологиялық бағыттарын атап көрсетеді.

Қазіргі уақытта білім беру бағдарламасының мазмұны "Кітапханалық - ақпараттық қызмет", "құжаттық - ақпараттық коммуникациялар", "ақпараттық ресурстар мен технологиялар" атауларына сәйкес келеді, бұл кәсіби қызметтің мазмұны: қоғамның құжаттық - ақпараттық ресурстарын қалыптастыру мен басқаруды; ақпаратты тұтынушылардың әртүрлі топтарын зерттеуді қамтитын түлектерді оқыту мен пайдалану салаларын дәлірек көрсетеді, олардың жедел және жүйелі, толық және нақты құжаттамалық-ақпараттық қамтамасыз етілуі [7].

«Кітапхана ісі» БББ өзектілігі қоғамды заманауи ақпараттандыру процестерімен, электронды кітапханалардың, медиатекалардың жаңа түрлерін құрумен, дәстүрлі кітапханалардың қызметінде компьютерлік ақпараттық технологияларды қолданумен байланысты. Студенттер электрондық ресурстарды пайдалану және басқару, Интернет ресурстарының сапасын іздеу және бағалау дағдылары бойынша білім алады, оларға ғылыми мәліметтер базасына және электрондық зерттеулерге қол жеткізу модельдері ұсынылады.

Білім беру бағдарламасының атын өзгерту мәселесі тиісті деңгейде шешілмеген, біз оны шешуді өте өзекті деп санаймыз. "Кітапхана ісі"БББ бойынша жаңа білім беру стандарттарын одан әрі әзірлеу кезінде одан әрі дамуды, кітапханалар қызметінің өзгеретін функциялары мен сипатын, жаңа ақпараттық технологияларды, компьютерлік техниканы қолдануды ескеру қажет.

Түлектің кәсіби қызметінің салалары:

- * кітапханалық-библиографиялық ғылым және сараман;
- * ақпараттық орталықтар;
- * қоғамдық ұйымдар;
- * мамандандырылған кітапханалар;
- * әр түрлі мақсаттағы ақпараттық-талдау бөлімдері.

Соңғы жылдары "Кітапхана ісі" БББ бойынша студенттерді мазмұнды даярлауда елеулі өзгерістер болды. Мемлекеттік білім беру стандарттары оқу жоспарларының құрылымын анықтады. Оларда гуманитарлық университеттік білім берудің негізі болып табылатын жалпы ғылыми және жалпы кәсіптік циклдардың пәндері ерекше орын алады. Сонымен қатар, кітапханалық - библиографиялық қызмет теориясы, тарихы және әдістемесі бойынша терең білім беретін арнайы блоктың іргелі курстары кеңінен ұсынылған. Мемлекеттік жалпы білім беру стандарты "кітапханашы - библиограф" деген бір ғана біліктілікті бекіте отырып, мамандандыруға баса назар аударады.



Болашақ кітапханашы-библиографтардың іргелі теориялық және жалпы қолданбалы дайындығы қазіргі заманғы жалпы кітапханатану мен библиографияның құрылымына сәйкес құрылған, олардың объектісін зерттеудің негізгі аспектілерін көрсететін оқу пәндерінің циклімен қамтамасыз етіледі. Студенттерді оқыту модульдік білім беру бағдарламасы бойынша жүзеге асырылады.

Біздің түлектеріміздің кәсіби қызметінің негізгі объектілері қоғамның әртүрлі құжаттық - ақпараттық ресурстары, ғылыми, өндірістік және бұқаралық коммуникациялар жүйесіндегі ақпаратты тұтынушылардың әртүрлі топтары, ақпараттық желілер мен жүйелер болды. Мамандар дайындалатын сала ғана емес, сонымен қатар кітапханашылардың білім сипаты мен кәсіби мінез-құлқына деген көзқарас өзгереді.

Оқу бағдарламаларын әзірлеуде әлеуетті жұмыс берушілердің тілектері міндетті түрде ескеріледі. Бұл-Қазақстанның батыс облыстарындағы ірі кітапханалар мен кітапхана бірлестіктерінің (ОКЖ) директорлары мен жетекші мамандары. Олардың сауалнамасы, онымен іскерлік кездесулер өткізіледі, олардың көпшілігі университеттің әртүрлі кеңестері мен комиссияларының мүшелері болып табылады.

Элективті пәндердің мазмұны Қазақстан Республикасының кітапханалық –ақпараттық саласын дамыту бағыттарын, өңірдің қазіргі әлеуметтік-мәдени өмірінің ерекшеліктерін көрсетеді. Элективті пәндер Кәсіби заманауи ғылыми зерттеулер, кәсіби басылымдардағы ғылыми - әдістемелік материалдар, Қазақстан Республикасының, шет елдердің жетекші мәдениет мекемелерінің жұмыс тәжірибесін сипаттау негізінде қалыптастырылады.

Білім беру бағдарламалары жоғары мектептің заманауи талаптарына барынша жақын және студенттердің қажетті құзыреттіліктерін қалыптастыруға ықпал етеді: құндылық - семантикалық, жалпы мәдени, оқу - танымдық, ақпараттық, коммуникативтік, әлеуметтік - еңбек, жеке өзін-өзі жетілдіру және басқалар.

БББ бойынша элективті пәндерді таңдау қайта қаралады және үнемі толықтырылып отырады. Мысалы, "кітапханалық инноватика", "кітапханалардың жобалау қызметі" пәндері студенттерге кітапханалық технологиялардың өзгеруімен танысуға мүмкіндік береді. "Кітапханалық инноватика" пәнінде "әдістемелік мониторинг" бөлімі ерекше орын алады, оның бақылау объектілері кітапхана кадрлары, кітапханалар жұмысының көрсеткіштері, олардың қызметінің мазмұны, кітапхана жаңалықтарын анықтау және тарату болып табылады. Халықаралық қауымдастық білім мен фандрейзинг, гранттану сияқты технологияларды қажет етеді [3].

Компьютерлік технологиялармен байланысты пәндер шеңберінен басқа, білім беру бағдарламасына ақпараттық - аналитикалық бағыттағы пәндер (кітапханалық маркетинг, ақпараттық менеджмент, ақпараттық мониторинг, кітапханалық зерттеулер және т. б.) енгізілген. Бұл БББ бойынша болашақ мамандардың ақпараттық және коммуникативтік құзыреттіліктерінің ең жоғары деңгейі қажет, бұл белгілі бір дәрежеде кәсіби талаптардың ерекшелігін сипаттайды. Арнайы базалық және кәсіптік пәндердің барлық оқу - әдістемелік кешендері (ПОӘК) (мысалы, "Кітапхана ісіндегі компьютерлік технологиялар", "Құжаттарды аналитикалық-синтетикалық өңдеу", "Кітапхананың библиографиялық қызметі", "Автоматтандырылған кітапханалық ақпараттық жүйелер", "Ақпараттық ресурстар мен қажеттіліктер", "Жергілікті және ғаламдық желілер" пәндері бойынша және т. б.) кең ақпараттық базаны қамтиды, пәндердің көп бөлігі дәл ақпараттық және коммуникативтік дағдылар мен дағдыларды игеруге бағытталған (мәліметтер базасын құру, интерактивті іздеу, құжаттарды аннотациялау және рефераттау, іс жүргізу дағдылары, пікірталас іс-шаралары және т.б.).

Қазақстан Республикасының Білім беру саясаты білім беру жүйесіндегі елеулі өзгерістердің қажеттілігін негіздейтін әлемдік дамудың жалпы тенденцияларын ескереді: постиндустриалды, ақпараттық қоғамға көшу, мәдениетаралық өзара іс-қимыл ауқымын едәуір кеңейту, коммуникабельділік пен толеранттылық факторлары ерекше маңызға ие



болады. "Кітапхана ісі" БББ студенттері кәсіби салада мәдениетаралық коммуникацияны жүзеге асырып қана қоймай, болашақ кәсіби қызметінде мәдениетаралық құзыреттілікті қалыптастыру және дамыту міндеттерін шешуі керек. Осы құзыреттерді қалыптастыру үшін "кітапханалық қарым-қатынас", "қоғаммен байланыс", "кітапханалық қызмет көрсету", "кітапханалық мониторинг" және т.б. оқу пәндері енгізілді және әзірленді.

Студенттердің жалпы мәдени құзыреттілігін қалыптастыруға айтарлықтай көңіл бөлінеді. Барлық ПОӘК Қазақстан Республикасында қалыптасқан мәселенің негізгі ұғымдарын зерделеуге бағытталған. Мысалы, "Кітапханатану" курсы бойынша "Қазақстанның кітапханалық желілері мен жүйелері; Қазақстан Республикасының кітапханалық саясаты" тақырыптары оқытылады; "Автоматтандырылған кітапханалық-ақпараттық жүйелер" курсы бойынша ұлттық бағдарламалық өнімдерге - РАБИС пен КАБИС, "Қазақстан библиографиясы", "Қазақстан кітабының тарихы" курстары елдегі осы бағыттардың дамуын көрсетеді. Жалпыадамзаттық мәдениеттің қалыптасуына "әлемдік библиография", "жергілікті және ғаламдық желілер", "кітаптану және кітап тарихы" курстары ықпал етеді.

Ғылыми-әдістемелік жұмысты жетілдіру мақсатында "кітапханалық қызмет көрсету", "кітапхананың библиографиялық қызметі", "кітапханалық менеджмент", "кітапхананың жобалау қызметі" және т.б. пәндер бойынша оқу процесінде кеңінен қолданылатын дәстүрлі және электрондық ақпарат тасығыштарда мультимедиялық материалдар, оқу - әдістемелік әдебиеттер жинақталады.

Студенттердің өзіндік жұмысы (СӨЖ) оқытылатын пәннің мақсаттары мен міндеттеріне сәйкес ұйымдастырылады. СӨЖ міндеттерін іске асыру әр студенттің кітапхана қорларына еркін қол жетімділігімен, барлық пәндер бойынша және сабақтың барлық түрлері бойынша әдістемелік құралдардың, түрлі құжаттардың ұсынымдарының болуымен қамтамасыз етіледі. СӨЖ өткізу нысандарының ішінде: сценарийлерді әзірлеу, баспасөз - клипинг, мәдениет және өнер мекемелерінің іс-шараларына қатысу, эссе, жеке тапсырмалар дайындау, тақырып бойынша ақпараттық іздеу және т. б.

Студенттердің СӨЖ нәтижелері курстық және дипломдық жұмыстарға ғылыми және практикалық материалдар, курстарды зерделеу бойынша көрнекі материалдар, ЖОО-лар мен кітапханалардың облыстық, қалалық, республикалық іс-шараларын өткізуге қатысу, ЖОО ішіндегі іс-шараларды ұйымдастыру және өткізу болып табылады. "Кітапханалық қызмет көрсету", "кітапханалық менеджмент", "кітапхананың библиографиялық қызметі", "кітапхананың балалармен және жасөспірімдермен жұмысы" пәндері бойынша СӨЖ үлгісі қала кітапханаларының түрлі іс-шараларына мамандық студенттері мен оқытушыларының қатысуы болып табылады. Мысалы:

* "шекарадағы кездесулер" Ресей - Қазақстан жобасы аясында "шекара маңындағы аумақтардың кітапханалық-ақпараттық кеңістігін қалыптастыру: Еуразиялық аспект" халықаралық ғылыми-практикалық конференциясы [8];

* Батыс Қазақстан облыстық әмбебап ғылыми кітапханасының зияткерлік демалыс ұйымының Әлеуметтік - мәдени акциялары. Ж Молдағалиева - "библио түн - 2023, библио түн-2024" Дүниежүзілік кітап күніне;

* Ұлы Отан соғысының ардагері, Қазақ КСР еңбек сіңірген мәдениет қызметкері, кітапхана ісінің ардагері, 1963-1982 жылдары Батыс Қазақстан облыстық кітапханасының директоры Л. И. Губанованың 100 жылдығына арналған "Өмір кітабы: Портретке сызықтар" атты жеке мультимедиялық библиографиялық көрсеткіш және мерейтойлық кеш - тұсаукесер;

* жыл сайынғы "Жастар есірткіге қарсы", "СПИД-ке қарсы күрес күні" қоғамдық акциялары және т. б.

СӨЖ ұйымдастырудың тиімді нысаны-қызығушылықтары бойынша студенттердің шығармашылық "Сырлы парақ" және "Кітап әлемі" оқу әуесқойларының бірлестіктері.



СӨЖ ұйымдастырудың тиімділігін студенттердің әртүрлі мамандықтар бойынша библиографиялық мәліметтер базасын пайдалануын, БҚУ ҰБ электрондық оқу залында ұсынылатын электрондық оқулықтар мен анықтамалық басылымдардың болуын арттырады.

«Кітапхана ісі» БББ бойынша оқытудың қазіргі заманғы нысандары, студенттердің танымдық қызметін жандандыру құралдары, мысалы, анықтамалық-ақпараттық жүйелер, тексеру тесттері, электрондық тасымалдағыштардағы Көрнекі құралдар енгізіледі. Сабақтың барлық түрлері бойынша инновациялық әдістер мен технологияларды іздеу үнемі жүргізілуде: баспасөз клиппингі, іскерлік ойындар, "дөңгелек үстелдер", "миға шабуыл", Мультимедиялық презентациялар, SWOT - талдау және т. б.

Халықаралық ынтымақтастықты дамыту және кәсіптік білім беру саласындағы сыртқы байланыстарды нығайту мақсатында бірқатар жоғары оқу орындарымен: Мәскеу мемлекеттік мәдениет және өнер университетімен; Самара мемлекеттік мәдениет және өнер академиясымен; Краснодар мемлекеттік мәдениет және өнер университетімен; халықаралық туризм және мәдениет институтымен (Быдгощ қ., Польша) шарттар жасалды. Оқу-әдістемелік жұмыс, Білім беру процесін жетілдіруде өзара көмек көрсету саласында тығыз ынтымақтастық жүзеге асырылады.

Қорытынды

"6B03201 – Кітапхана ісі" БББ Қазақстанның білім беру жүйесі үшін маңызды, жоғары оқу орындарының шектеулі санында ұсынылған. БББ түлектері мемлекеттік мәдениет мекемелерінде жоғары сұранысқа ие, түлектерді жұмысқа орналастыру 100% құрайды және мамандық түлектеріне қанағаттандырылмаған қажеттілік бар. Қазіргі уақытта кәсіби кадрлармен қамтамасыз ету 50% - дан сәл асады. Республика бойынша жоғары кітапханалық кәсіптік білімі бар мамандардың пайызы 30% - дан аз [9].

Ақпараттық ғасырға ену кәсіби кітапханалық-ақпараттық білім беру жүйесіне айтарлықтай әсер етті. Қазіргі уақытта кітапханашы мамандығының жаңа бейнесі белсенді түрде қалыптасуда, онда дәстүрлі (кәсібилік, құзыреттілік, бастаманы көтермелеу, тұрақтылық, мазмұндық үлгілерді, нормаларды мұра ету) және жаңа элементтер (инновацияларға дайындық, тұтастай алғанда ұйымның және оның бөлімшелерінің даму стратегиясын анықтау қабілеті, электрондық және өзге де әдістерді пайдалану негізінде даму тәсілдерін шығармашылық игеру жаңа технологиялар) [1].

6B03201– «Кітапхана ісі» БББ профессор-оқытушы құрамы облыстық ғылыми ұйымдарды оқу үдерісіне тарту мақсатында Ж. Молдағалиев атындағы Батыс Қазақстан облыстық әмбебап - ғылыми кітапханасымен бірігіп М.Өтемісов атындағы Батыс Қазақстан университеті мен кешенді бюджеттік тақырып бойынша бірқатар ғылыми зерттеулер жүргізеді. Атап айтсақ: «Батыс Қазақстандағы кітапхана ісінің дамуы: тарихы, мәселелері және болашағы». Бірлескен іс-шаралар нәтижесінде оқу қызметінде кеңінен қолданылатын ғылыми-зерттеу материалдары шығарылды. Жоғары оқу орындарында кітапхана мамандарын дайындайтын жаңа бейіндік пәндер мен эклективті курстардың циклін нақты белгілеу маңызды, онсыз бүгінгі таңда өмір талабына сай маман даярлауды жетілдіру мүмкін емес. Білім беру бағдарламаларының мазмұны жүйелі түрде жаңартылуда, жұмыс берушілердің қажеттіліктері мен талаптарына бейімделуге мүмкіндік беретін жаңа білім беру траекториялары әзірленуде. Барлығыңызға мәлім 2018 жылғы 13-14 қыркүйек күндері Қазақстан Республикасының Ұлттық кітапханасында «Кітапхана – қоғамның көп функционалды, көпдеңгейлі әлеуметтік институты» атты Бүкілқазақстандық кітапханашылар съезі өтті. Бүкілқазақстандық кітапханашылар съезі түрлі аймақтың деңгейдегі көпшілік кітапханалардың, ғылыми, техникалық, жоғары оқу орындарының және мектеп кітапханаларының мамандары, бейінді мемлекеттік органдардың өкілдерімен бірлесіп, еліміздегі кітапхана ісінің мәселелерін сапалы шешу, сапалы адами капиталын қалыптастыру тұжырымдамасын анықтау, республикадағы кітапхана қорын цифрландыру жолдары, ақпараттың қолжетімділігін заңнамалық қамтамасыз ету және басқа да өзара іс-қимылдарды



талқылаған кәсіби диалог алаңы болды. Осы съезде өзекті болып қаралған тағы бір мәселе, ол кітапхана ісі білім беру бағдарламасына (БББ) бөлінетін мемлекеттік білім гранттарының санын көбейту болды және ол оңтайлы шешіліп, 1-2 жыл БББ өз ықпалын тигізді. Яғни, 2018-2019 оқу жылында жылында кітапхана ісі БББ 70- грант, ал 2019-2020 оқу жылында 127 грант, 2020-2021 оқу жылында 35 грант бөлінген болатын. Соңғы жылдары да осы 25-30 гранттан аспады. Бірақ, өздеріңізге мәлім президентіміздің соңғы жылдары кітапхана саласына аса көңіл бөліп, тапсырысы бойынша биылғы оқу жылында тығыз орналасқан елді мекендердің бес аймағына Түркістан, Шымкент, Жетісу, Ұлытау, Абай облыстарына 89-грант бөлінді. Сонымен қатар, биыл жалпы мемлекеттік грант саны 5-есеге өсті, 100-грант бөлінді. (оны 6 – ЖОО арасында түлектер таңдады), ал магистратураға 20-грант, PhD докторантурасына 3-грант бөлінді [4].

Сонымен қатар, мәжіліс депутаты Жұлдыз Сүлейменова кітапхана ісі БББ жетілдіруге және «Педагог-кітапханашы» БББ лицензия қарастырып, біліктілік санатын беру туралы айтты. Осыған орай, М.Өтемісов атындағы Батыс Қазақстан университеті «Кітапханалық – педагогикалық қызмет» атты БББ ашу жоспарға енгізілді.

Сонымен қатар, жаңа форматтағы мамандарға қызығушылық артып келеді. Олар кәсіпқойлығы мен ақпараттық мәдениетінің жоғары деңгейімен ерекшеленеді, компьютерлік технологияны меңгереді, өзгермелі ортада шарлауды біледі, жанжалды жағдайларда адекватты шешім қабылдай алады, үнемі жаңа білім алуға ұмтылады. [4, 44 б.]. Осылайша, білім беру саласындағы жаңартулар талаптарына сәйкес жоғары оқу орындары тәжірибе базаларымен, облыстық мәдениет басқармаларымен байланысын нығайтып, барлық облыстардан студенттерді мақсатты түрде жинақтауды жүзеге асыруы тиіс. Бітіруші түлекті оқуын аяқтағаннан кейін тұрғылықты жеріне жіберу үшін, түлектердің тегін жұмысқа орналасу үшін заңда көзделген жеңілдіктерге нұқсан келтірмей, тұрғылықты жерін, отбасылық жағдайын толық ескере отырып бөлу ұтымды.

Қазақстан Республикасының кітапханалық – ақпараттық саласын жаңашаландыру жағдайында "БВ06201– Кітапхана ісі" БББ дамыту білім бағдарламасының білім беру стандарты мен бағдарламаларын ұдайы жетілдіруді талап етеді.

ӘДЕБИЕТ

[1] Мәдениет туралы: Қазақстан Республикасының Заңы (29.09.2014 ж. өзгертулер мен толықтырулармен) [Электрондық ресурс]. - Кіру режимі: www.zakon.kz

[2] Балабекова, Г. Состояние и основные направления развития библиотечного дела в Республике Казахстан/ Г. Балабекова //Кітап патшалығы.- 2012.- № 4.- С. 12-15.

[3] Библиотека будущего: 10 трендов развития [Электронный ресурс].- Режим доступа: <http://www.digit.ru/technology/20120419/391094532>. - 2020.

[4] Гусева, Е.Н. Библиотечная инноватика как стратегия и фактор развития современной библиотеки /Е.Н.Гусева// Библиотекосведение.- 2012.- №1.- С.28-33.

[5] Исатаева, Р.Ж. Библиотеки Западно - Казахстанской области в международном фестивале «Читающая Евразия»/ Р.Ж.Исатаева //Кітап патшалығы.- 2013.- № 1-2.- С. 54-56.

[6] Исатаева, Р.Ж. Международное библиотечное сотрудничество в Евразийском пространстве / Р.Ж. Исатаева //Вестник Библ. Ассамблеи Евразии.- 2013.- №2.-С.7-9.

[7] Концепция культурной политики в Республике Казахстан: проект/ Министерство культуры Республики Казахстан.-Астана, 2014.- [Электронный ресурс].- Режим доступа: http://online.zakon.kz/Document/?doc_id=31579340

[8] Мазурицкий, А. Что может спасти библиотечное образование? /А.Мазурицкий // Науч. и техн. б-ки.- 2013.- № 2.- С.42.

[9] Национальная академическая библиотека Республики Казахстан - центр развития библиотек [Электронный ресурс]. – 2021. Режим доступа://<http://koh.selyam.net/docs/112/index-4065.html?page=5>



REFERENCES

- [1] О кул'туре: Закон Respubliki Kazahstan (2014). (s izm. i dop. po sost. na 29.09.2014) [Jelektronnyj resurs]. - Rezhim dostupa: www.zakon.kz [in Kazakh]
- [2] Balabekova, G.(2012). Sostojanie i osnovnye napravlenija razvitija bibliotecnogo dela v Respublike Kazahstan/ G. Balabekova //Kitap patshalygy.- № 4. [in Russian]
- [3] Biblioteka budushhego: 10 trendov razvitija (2020) [Jelektronnyj resurs].- Rezhim dostupa: <http://www.digit.ru/technology/20120419/391094532> [in Russian]
- [4] Guseva E.N. (2012). Bibliotecnaja innovatika kak strategija i faktor razvitija sovremennoj biblioteki /E.N.Guseva// Bibliotekovedenie. №1 [in Russian]
- [5] Isataeva R.Zh. (2013). Biblioteki Zapadno-Kazahstanskoj oblasti v mezhdunarodnom festivale «Chitajushhaja Evrazija»/ R.Zh.Isataeva //Kitap patshalygy.- № 1-2.- С. 54-56. [in Russian]
- [6] Isataeva R.Zh. (2013). Mezhdunarodnoe bibliotечноe sotrudnichestvo v Evrazijskom prostranstve / R.Zh. Isataeva //Vestnik Bibl. Assamblei Evrazii.- №2. [in Russian]
- [7] Konceptcija kul'turnoj politiki v Respublike Kazahstan: proekt /Ministerstvo kul'tury Respubliki Kazahstan (2014). – Astana. - [Jelektronnyj resurs].- Rezhim dostupa: http://online.zakon.kz/Document/?doc_id=31579340 [in Russian]
- [8] Mazurickij A. (2013). Chto mozhet spasti bibliotечноe obrazovanie? /A.Mazurickij // Nauch. i tehn. b-ki.- № 2. [in Russian]
- [9] Nacional'naja akademicheskaja biblioteka Respubliki Kazahstan - centr razvitija bibliotek (2021). [Jelektronnyj resurs].- Rezhim dostupa:// <http://koh.selyam.net/docs/112/index-4065.html?page=5> [in Russian]

Аханова А.С.

РАЗВИТИЕ СПЕЦИАЛЬНОСТИ «6В03201– БИБЛИОТЕЧНОЕ ДЕЛО» В УСЛОВИЯХ МОДЕРНИЗАЦИИ БИБЛИОТЕЧНО – ИНФОРМАЦИОННОЙ СФЕРЫ РЕСПУБЛИКИ КАЗАХСТАН

Аннотация. В статье представлена новая социокультурная парадигма процессов модернизации казахстанских библиотек и их развития, которые являются основными стимулами инновационных изменений в библиотечной работе и определяют направления подготовки специалистов в современных библиотеках. Современная библиотека, являющаяся центром информации и культурного образования, является социальным институтом культуры, науки и требует работы с передовыми технологиями в библиотечной сфере. С учетом требований рынка и работодателей осуществляется подготовка конкурентоспособных специалистов, обладающих базовыми знаниями в области библиотечного дела и обработки информации в Республике Казахстан для осуществления практической и научной деятельности в области библиотечной организации с использованием современных технологий.

Увеличение объема инноваций, новые требования к образовательным результатам, системе оценки результатов обучения, проблемы интеграции информационного и библиотечного обслуживания требуют обновления содержания услуг библиотекаря, концентрации интеллектуальных ресурсов, стремления к самостоятельному поиску. для получения необходимой информации.

Показаны проблемы и возможные перспективы развития библиотек в трансформации библиотечной работы, совершенствовании образовательного процесса на основе образовательной программы (ОП) «6В03201 – Библиотечное дело» в Республике Казахстан.

Ключевые слова: Библиотечное дело Республики Казахстан; ОП 6В03201 – «Библиотечное дело»; проблемы модернизации ОП; развития ОП; специализация; перспективы развития ОП.



Akhanova Albina

**IMPROVING EDUCATIONAL PROCESSES AND EDUCATIONAL PROGRAMS
SPECIALTY «6B03201– LIBRARY BUSINESS» IN THE REPUBLIC OF KAZAKHSTAN**

Annotation. *The paper presents the process of modernization of Kazakhstan`s libraries and new socio-cultural paradigm of development, which are main drivers of innovations in librarianship and determine areas of training of modern libraries. A modern library, which is a center of information and cultural education, is a social institution of culture, science and requires working with advanced technologies in the library field. Taking into account the requirements of the market and employers, competitive specialists are trained with basic knowledge in the field of librarianship and information processing in the Republic of Kazakhstan to carry out practical and scientific activities in the field of library organization using modern technologies.*

An increase in the volume of innovation, new requirements for educational results, a system for assessing learning outcomes, problems of integration of information and library services require updating the content of librarian services, concentration of intellectual resources, and the desire for independent search. to obtain the necessary information.

The problems and possible prospects for the development of specialty-based transformation as librarianship, and improving educational processes and educational programs specialty «6B03201– LIBRARY BUSINESS» in the Republic of Kazakhstan

Keywords: *Library business in Republic Kazakhstan, speciality «6B03201– LIBRARY BUSINESS», modernization speciality, problems development of speciality, specialization, prospects development of specialization.*

УДК 82.091

МРНТИ 17.07.31

DOI 10.37238/1680-0761.2023.92(4).74

Айшенова Т.Г., Умарова Г.С.*Западно-Казахстанский университет им. М. Утемисова, г.Уральск, Казахстан*****Корреспондент-авторы: ayshenova@bk.ru****E-mail: umarova_1959@mail.ru, ayshenova@bk.ru****«ЭХОКАМЕРА» В ЛИРИКЕ АБАЯ**

Аннотация. Текст содержит результаты попытки исследовать в области современного литературоведения разнообразные пласты многослойных смыслов в поэтическом тексте «Қараңғы түнде тау қалғып» Абая, созданного на основе вольного перевода стихотворения М.Ю.Лермонтова. Стихотворение русского поэта «Горные вершины» – рецепция на поэтическое произведение немецкого поэта И.В.фон Гёте «Ueber allen Gipfeln». Каждый из поэтов в 20-х, 40-х и в 90-х годах XIX столетия в разных странах и культурах, начиная с претекстов немецкого, затем русского и в переводе казахского автора, на основе гётовского оригинала создавали свои версии, добавляя новые смыслы и строки. В результате такой творческой работы у Лермонтова и Абая наблюдаются интертекстуальные (межтекстовые) связи между претекстами (предшествующими) и «новыми» или «младшими» текстами.

В статье описывается процесс исследования по присутствию, по определению Р.Барта, «эхокамеры» в поэтическом тексте Абая. «Эхокамера» как термин, обозначает элемент интертекстуальности, в качестве связи, перекликающейся с претекстами из немецкой и русской культуры, в то же время, обозначающий созданное новое осмысление в контексте с казахской картиной мира. При анализе поэтического текста Абая, созданное на основе перевода с Лермонтова, мы исходим из понимания такого текста как отдельное, уже законченное и внутренне самостоятельное целое.

Исследование подводит к выводам о том, что поэтический текст «Қараңғы түнде тау қалғып» Абая содержит «эхокамеру», сохраняя «чужие звуки» и на их основе созданные казахским акыном новые строки, новые смыслы. «Переплетение» знаков «эхокамерой» у Абая способствует возникновению иного культурного кода, значения благодаря казахской картине мира поэта. Тем самым, интертекстуальная «эхокамера» в поэтическом тексте Абая содействует вхождению казахского поэта-классика в мировое литературное пространство.

Ключевые слова: многослойные смыслы; интертекстуальные связи; «эхокамера»; претекст; поэтический текст; интерпретация; культурный дискурс; казахская картина мира; мировое литературное пространство.

Введение

Современное литературоведение в казахстанской науке предпринимает попытку по-новому воспринять и «прочитать» казахскую классическую литературу, отметив разнообразные пласты ее многослойных смыслов. Достижения методов анализа



художественных текстов в мировом литературоведении дают возможность по-иному воспринять ранее знакомые литературные произведения.

В исследованиях казахстанских литературоведов XX века можно заметить различные «прочтения» смыслов переводов Абая из Лермонтова. Исследования М.Ауэзова, З.Ахметова, Г.Бельгера, М.Каратаева, Н.Т. Сауранбаева посвящены необыкновенному художественному совершенству переводов Абая произведений Лермонтова. Профессор Х. Жумалиев на многих примерах (в том числе переводы Лермонтова) убедительно показывает то новое, чем обогатили Абая его переводы произведений русских поэтов в языковом отношении, показывает пути освоения Абаем принципов употребления языковых средств в русской поэзии.

Нами проделана попытка исследовать поэтику вольных переводных произведений Абая Кунанбаева из лирики М.Ю.Лермонтова, в свою очередь созданных последним как рецепцию стихотворения немецкого классика И.В. фон Гёте. В рамках интертекстуальных (межтекстовых) связей между претекстами (предшествующими) и «новыми» или «младшими» текстами нами исследуется, по определению Р.Барта, «эхокамера» в качестве связи, перекликающейся с претекстами из немецкой и русской культуры, и в то же время, создавая иное осмысление в контексте с казахской картиной мира. Интертекстуальные связи, способные придать художественному тексту глубину и многослойность новых смыслов, помогают возникновению поверх уже существующих новые варианты строк и элементов, формируют уникальное функционирование и соединение различных текстовых элементов.

При анализе «эхокамеры» в лирике Абая Кунанбаева, мы обращаемся к его поэтическому тексту, понимаемому как отдельное, уже законченное и внутренне самостоятельное целое. Специфически художественное значение данного поэтического текста при этом заключается в его эстетической функции. Нами доказывается мысль о том, что вольные переводные стихотворения Лермонтова Абаем оказали на него сильнейшее впечатление, пробудив в нем философские думы о личности, которая может собрать волю перед жизненными трудностями для нового духовного возрождения, следуя явлениям природы.

Материалы и методы исследования

В процессе исследования использованы описательный, интерпретативный и аналитический методы. Методология изучения вопроса «эхокамеры» опирается на теорию интертекстуальных связей в художественных текстах Р.Барта.

Интертекстуальные или межтекстовые связи в художественных текстах рассматривался французским литературоведом Р.Бартом (1915-1980), развившим теорию интертекста. Он вводит понятие «эхокамера», призванную сохранять «чужие звуки» и на их основе создавать новые строки. По Барту, в новых художественных произведениях, в которых присутствует «эхокамера», происходит «переплетение» знаков, сохранившихся из претекстов, предыдущих текстов. В то же время в новом тексте «переплетенные» знаки способствуют возникновению иного культурного кода, значения.

На основе теории интертекста, его элемента как «эхокамера», введенных Р.Бартом, нами предпринято исследование поэтического текста Абая, созданного на основе знакомства им претекстов немецкого поэта Гёте и русского Лермонтова.

Результаты исследования

Сущность художественных произведений заключается в их межтекстовых связях: одни тексты взаимодействуют с другими текстами, цитатами и предшествующими произведениями, образуя сложную сеть связей и отсылок. Это позволяет создавать новые значения, расширять смысловое поле и обогащать интерпретацию произведений. Межтекстовые связи вносят глубину и сложность в художественные произведения, позволяя им вступать в диалог с другими текстами и культурными контекстами. Они создают «мозаику цитат» (по Ю. Кристевой), «эхокамеру» (по Р. Барту) или «палимпсест» (по Ж.

Жанетт), «ансамбль пресуппозиций» (М. Риффатер), где новые строки и элементы появляются поверх уже существующих, образуя уникальное взаимодействие и сочетание различных текстовых элементов [1, с. 223]. При таком подходе граница между текстом и интертекстом, текстуальностью и интертекстуальностью стирается. Взаимодействие между текстами становится более органичным и неразрывным, что приводит к слиянию их границ. Текст уже не рассматривается в изоляции, а рассматривается в контексте других текстов, которые влияют на его смысл и интерпретацию [2]. Таким образом, это позволяет создавать более глубокие и сложные произведения, где тексты переплетаются и взаимодействуют друг с другом. В результате, текст и интертекст становятся неразрывными частями культурного дискурса, где каждый текст ссылается на другие тексты и вносит свой вклад в общую сеть значений и смыслов.

Термин «эхокамера» (La Chambre D'Echoes) приписывается Ролану Барту, который был введен им для описания понятия интертекстуальности в книге «Ролан Барт о Ролане Барте» (1975 г.). О том сообщается литературоведом И.Ильиным [3]. Отметим, что интертекстуальность, предложенная теоретиком Юлией Кристевой в 1967 году, указывает на связь между текстами и их взаимное отношение, где они ссылаются друг на друга различными способами [4].

Мир как огромный текст предстает через призму интертекстуальности, продолжает цитировать Р.Барта И.Ильин в своем научном труде «Постмодернизм. Словарь терминов». По убеждению французского литературоведа, «все когда-то уже было сказано, а новое возможно только по принципу калейдоскопа: смешение определенных элементов дает новые комбинации. Для Р.Барта любой текст – это своеобразная «эхокамера»...» [5]. Другими словами, «эхокамера» означает постоянное повторение ранее высказанного, так как все уже было выражено, и поэтому невозможно создать что-то принципиально новое. Это повторение может происходить в различных комбинациях.

Рассмотрим «эхокамеру» в поэтическом тексте в лирике казахского поэта-классика Абая Кунанбаева (1845-1905).

Общеизвестно, что Абаям переведены немало стихотворений М.Ю.Лермонтова. Среди них «Исповедь», «Еврейская мелодия», «Бородино», «И скучно и грустно», «Не верь себе», «Пленный рыцарь», «Дума», «В альбом», «Кинжал», «Выхожу один я на дорогу», «Дары Терека», «Из Гете» а также отрывки из некоторых поэм, таких как «Демон», «Измаил-бей», «Вадим» и другие произведения. В исследованиях казахстанских литературоведов XX в.можно заметить следующие «прочтения» смыслов переводов Абая из Лермонтова. В художественном отношении переводы Абая, по мнению исследователя Г.Шалабаевой, максимально приближались к оригиналу. Абай считал перевод полноценным, только если он «ласкает слух и согревает душу» [6]. Ранее интерес казахского классика к поэзии и творчеству Лермонтова мотивировал «духовным родством», «наибольшим духовным созвучием с русским поэтом» известный литературовед З.Ахметов [7].

Можно было бы рассуждать об интертекстуальных связях русского и казахского поэтов, но, исследуемое нами явление намного глубже: сам Лермонтов переводил произведения Гете, и влияние немецкого классика проявились не только в лирических произведениях, но и в прозе («Герой нашего времени» перекликается с «Фаустом»). Поэтому можно говорить о целой цепочке влияний (рис. 1).



Рисунок 1 — Литературные влияния в мировой литературе



Безусловно, Гете не является первоисточником в изображенной нами схеме, потому как на само его становление оказали влияние творчество и философия Фридрих Готлиб Клопштока, Гомера, Шекспира, Руссо и др. [8]. Интересно отметить, что произведения Абая были переведены поэтом-переводчиком Леонардом Кошутом на немецкий [9] и тем самым, «круг замкнулся». В этом и проявляется, по нашему мнению, суть «эхокамеры» в мировой литературе.

Рассмотрим явление «эхокамеры» подробнее на цепочках переводов классиков русской и казахской поэзии.

«Ночная песня странника» («Wandrer's Nachtlied») – стихотворение Гете появилось в печати в 1815 году, а в 1840-м Лермонтов переводит его на русский, лермонтовское «Из Гете» в 1892 г. на казахский переводит Абай. Предлагаем ознакомиться со всеми тремя вариантами стихотворения.

Гёте (оригинал и построчный перевод)	перевод М.Ю. Лермонтова	перевод Абая и построчный перевод
<p><i>Ueber allen Gipfeln</i> (Над всеми горными вершинами) <i>Ist Ruh'</i>, (Покой) <i>In allen Wipfeln</i> (на верхушках деревьев) <i>Spürest du</i> (ощутишь ты) <i>Kaum einen Hauch</i>; (едва ли дуновение)</p> <p><i>Die Vögelein schweigen im Walde</i>. (Птички молчат в лесу) <i>Warte nur, balde</i> (Подожди только: скоро) <i>Ruhest du auch</i>. (Отдохнешь ты тоже)</p>	<p><i>Горные вершины Спят во тьме ночной; Тихие долины Полны свежей мглой;</i></p> <p><i>Не пылит дорога, Не дрожат листы... Подожди немного, Отдохнешь и ты.</i></p>	<p><i>Қараңғы түнде тау қалғып,</i> (Темной ночью горы, дремля) <i>Ұйқыға кетер балбырап.</i> (Уходят в сон, разомлев) <i>Даланы жым-жырт, дел сал қып,</i> (Степь тихую, расслабляя) <i>Түн басады салбырап.</i> (Накрывает ночь, нависая) <i>Шаң шығармас жол дағы,</i> (Не пылит дорога) <i>Сілкіне алмас жапырақ.</i> (Не встряхнется (ни один) лист) <i>Тыныштыңарсың сен дағы,</i> (Успокойся и ты) <i>Сабыр қылсаң азырақ.</i> (Если проявишь немного терпения)</p>

Сравнивая текст Гёте с переводом М.Ю.Лермонтова, современные исследователи отмечают значительные отличия от текста оригинала: «У Гете в его стихотворении отсутствуют образы дороги и листопада, а также лексика, связанная с «долинами, полными свежей мглой» и «ночной тьмой». В русском стихотворении нет изображения молчавших птиц. Тем не менее, общее настроение передано точно» [10]. Обратим внимание, у Гете главная мысль стихотворения заключается в однокоренных словах «*ruh*» (покой) «*ruhest*» (отдохнешь) и эту гетевскую идею о «предельном покое», по мнению А.Выдриной, Лермонтов умело изображает в отсутствии всякого движения в природе [11]. Следовательно, Лермонтов передаёт идею Гете о покое и добавляет дополнительную семантику – одиночество лирического героя: нет ни одной живой души, именно поэтому, мы думаем, в русской версии не упоминаются птицы.



Стоит напомнить, что сам Абай жил в урочище Жидебай в Восточно-Казахстанской области, которое находится возле горных хребтов, поэтому, думаем, стихотворение Лермонтова «У Гете» было близко для рецепции казахского мыслителя. Разумеется, что не только близость картин природы заинтересовало Абая у Гёте и Лермонтова, прежде всего, по нашему пониманию, их философское восприятие жизни, возникшее на лоне природы, вызывая различные ассоциации.

Анализируя перевод Абая, исследователь К.Жумалиев отмечает, что последние четверостишие совершенно точно передано с русского языка, что нельзя сказать о первых строках. Как считает казахский литературовед, изменение порядка слов, использование других синонимов – обычное явление перевода [12, с.161]. Однако помимо всего перечисленного, у Абая, как и до этого у Лермонтова, расширяется семантика «Ночная песня странника» – появляется образ степи («дала»), отсутствующий и у Лермонтова, и у Гете. Такой выбор обусловлен не отсутствием в казахском языке нужного эквивалента, а сознательной заменой семантики. Также мотив ночной прохлады и свежести, присутствующий в оригинальном и русском стихотворениях, у Абая заменяется на образ разомлевшей от зноя природы после жаркого дня. В итоге, казахский поэт изображает одинокого лермонтовского героя в казахской степи – то, что было привычно, что отражает казахскую картину мира самого Кунанбаева. Также интересно отметить, что Абай передает тему природного спокойствия с помощью обилия глаголов различных форм и семантических значений. В частности, исследователь Г.Шалабаева отмечает наличие у Абая глаголов «уходят» («кетер»), «наступает» («түн басады»), а также деепричастий «разнежившись», «разомлев» («балбырап»), «дремля» («қалғып»), глагольную форму «дел сал қып», что придает произведению плавность, в казахском варианте стихотворения чувствуются «широкая, величавая поступь ночи, покой и тишина, простор» [7, с.4]. Также в казахском переводе используется инверсия: «Тынышгарсың сен дағы, // Сабыр қылсаң азырақ». Таким образом, сема «успокоение» становится менее значимой и уступает место семе личной ответственности, что требует от человека напряжения внутренних сил, благодаря которому может произойти духовное восхождение. В данном эпизоде, по Шалабаевой, проглядывается мотив назидательности, характерный для лирики Абая.

Мы же склонны, думать, что в «эхокамере» Абая, переключке с Гёте и Лермонтовым, звучит актуальное и вечное осмысление общечеловеческого вопроса личности в момент тяжелых жизненных ситуаций, когда человеку важно собрать волю, вытерпеть сложности судьбы, научиться собрать внутренние силы, чтобы вновь духовно возродиться. Личность в таких случаях, по Абаю, должна следовать природе, чтобы добиться душевной гармонии. В абаевском стихотворении к гётовскому и лермонтовскому претексту добавляется, считаем, глубинный слой общечеловеческих ценностей, востребованный читателем в наше время. Абаевский поэтический текст с его интертекстуальностью отзывается на конкретную ситуацию современности, и предназначен для продолжительной и даже вечной жизни. В итоге, можно допустить, что интертекстуальная «эхокамера» в поэтическом тексте Абая содействует вхождению казахского поэта-классика в мировое литературное пространство.

Заклучение

Проанализировав стихотворение «Ночная песня странника» в сравнительном аспекте, мы продемонстрировали функционирование «эхокамеры» в мировом литературном пространстве. Можем сделать вывод, что «эхокамера» как феномен интертекстуальности в мировом литературном пространстве является отражением определенных идей, образов и мотивов, которые переходят из одного произведения в другое, создавая своеобразную традицию. Это позволяет говорить о существовании неких общих точек соприкосновения между авторами разных стран и эпох – Гёте из немецкой поэзии в начале 20-х годов, Лермонтова в 40-е годы в русской литературе и Абая в конце 90-х годов XIX века в казахской словесности, об их способности воспринимать и перерабатывать идеи друг друга,



тем самым обогащая свое творчество и мировую литературу в целом. То есть, «эхокамера» способствует обмену идеями, развитию и обогащению традиций, а также созданию новых произведений, которые, в свою очередь, становятся частью интертекстуального пространства, продолжая цепочку взаимосвязей и влияний.

ЛИТЕРАТУРА

- [1] Николина Н. А. Филологический анализ текста —М. : Academia, 2003. — 179 с.
- [2] Белоглазова Е.В. Полидискурсность как особый исследовательский фокус // Известия СПбГЭУ. — 2009. — №3.
- [3] Ильин И.П. Постструктурализм. Деконструктивизм. Постмодернизм. — Режим доступа: <http://cult-lib.ru/doc/culture/ilyin/102.htm> (дата обращения: 24.11.23).
- [4] Фомин К.А. Концепция интертекстуальности Ю. Кристевой как трансформация теории литературной традиции // Идеи и идеалы. — 2015. — №3 (25).
- [5] Ильин И.П. Постмодернизм. Словарь терминов. — М., 2001. — 438 с.
- [6] Шалабаева Г.А. Лирика Лермонтова в переводческой интерпретации Абая Кунанбаева. — Назарбаев Университет. — Режим доступа: <https://nur.nu.edu.kz> (дата обращения: 25.11.23)
- [7] Ахметов З. Абай и Лермонтов: Эссе. А.: Арда, 2008. —160 с.
- [8] Марков С. Гете – Великий немецкий поэт, ключевая фигура европейской культуры // Поэты. Биографии. — Режим доступа: <https://geniusrevive.com/gete-velikij-nemetskij-poet/> (дата обращения: 25.11.23).
- [9] Курпякова Н. Двадцать жемчужин поэта. — Режим доступа: <https://rudnyi-altai.kz/rol-poeta-v-istorii-strany/> (дата обращения: 25.11.23).
- [10] Миронова Н.Н. Михаил Лермонтов – переводчик классической немецкой лирики: к 200-летию со дня рождения М.Ю. Лермонтова // Вестник Московского университета. Серия 22. Теория перевода. – 2014. – № 4. – С. 5-15.
- [11] Выдрин А.В. Еще раз о двух поэтических переводах М.Ю. Лермонтова // Гуманитарные научные исследования. 2016. № 6.
- [12] Жұмалиев Қ. XVIII-XIX ғасырлардағы қазақ әдебиеті: оқу құралы /Қ.Жұмалиев. Т.6. 268 б. – Орал: «Ағартушы», 2010.

REFERENCES

- [1] Nikolina, N. A. (2003) Filologicheskij analiz teksta [Philological analysis of the text]. *Academia* —Academia. Moscow [in Russian].
- [2] Beloglazova, E.V. (2009). Polidiskursnost' kak osobyj issledovatel'skij fokus [Polydiscourse as a special research focus]. *Izvestiya SPbGEU — Izvestia of St. Petersburg State University* [in Russian].
- [3] Il'in, I.P. Poststrukturalizm. Dekonstruktivizm. Postmodernizm [Poststructuralism. Deconstructivism. Postmodernism]. Retrieved from <http://cult-lib.ru/doc/culture/ilyin/102.htm> [in Russian].
- [4] Fomin, K.A. (2015). Konceptiya intertekstual'nosti YU. Kristevoj kak transformaciya teorii literaturnoj tradicii [The concept of intertextuality Yu. Kristeva as a transformation of the theory of literary tradition] *Idey i idealy —Ideas and Ideals* [in Russian].
- [5] Il'in, I.P. (2001). Postmodernizm. Slovar' terminov [Postmodernism. Dictionary of Terms]. Moscow [in Russian].
- [6] SHalabaeva, G.A. Lirika Lermontova v perevodcheskoj interpretacii Abaya Kunanbaeva [Lermontov's lyrics in the translation interpretation of Abai Kunanbayev]. Retrieved from <https://nur.nu.edu.kz> [in Russian].
- [7] Ahmetov, Z. (2008). Abaj i Lermontov: Esse [Abai and Lermontov: Essays.]. *Arda* —Arda. Astana [in Russian].



[8] Markov, S. Gete – Velikij nemeckij poet, klyuchevaya figura evropejskoj kul'tury [Goethe is a great German poet, a key figure of European culture] *Poety. Biografii – Poets. Biographies*. Retrieved from <https://geniusrevive.com/gete-velikij-nemetskij-poet/> [in Russian].

[9] Kurpyakova, N. Dvadcat' zhemchuzhin poeta [Twenty pearls of the poet]. Retrieved from <https://rudnyi-altai.kz/rol-poeta-v-istorii-strany/> [in Russian].

[10] Mironova, N.N. (2014). Mihail Lermontov – perevodchik klassicheskoy nemeckoy liriki: k 200-letiyu so dnya rozhdeniya M.YU. Lermontova [Mikhail Lermontov – translator of classical German lyrics: on the 200th anniversary of the birth of M.Y. Lermontov]. *Vestnik Moskovskogo universiteta – Bulletin of the Moscow University* [in Russian].

[11] Vydrina, A.V. (2016) Eshche raz o dvuh poeticheskikh perevodah M.YU. Lermontova [Once again about two poetic translations by M.Y. Lermontov]. *Gumanitarnye nauchnye issledovaniya – Humanitarian scientific research* [in Russian].

[12] Jūmaliev, Q.(2010). XVIII-XIX ғасырлардағы қазақ әдебиеті: оқу құралы [Kazakh literature of the XVIII-XIX centuries: a manual]. Uralsk [in Kazakh].

Айшенова Т.Г., Умарова Г.С.
АБАЙ ЛИРИКАСЫНДАҒЫ «ЭХОКАМЕРА»

Аңдатпа. Мәтінде М.Ю. Лермонтов өлеңінің еркін аудармасы негізінде жасалған Абайдың «Қараңғы түнде тау қалғып» поэтикалық мәтініндегі көп қабатты мағыналардың әртүрлі қабаттарын Қазіргі әдебиеттану саласында зерттеуге талпыныс нәтижелері қамтылған. Орыс ақынының «Тау шыңдары» өлеңі – неміс ақыны И.В. фон Гетенің «Ueber allen Gipfeln» поэтикалық шығармасына қабылдау. XIX ғасырдың 20-шы, 40-шы және 90-шы жылдарындағы ақындардың әрқайсысы әр түрлі елдер мен мәдениеттерде неміс, содан кейін орыс тілдерінен бастап, қазақ авторының аудармасында гетовскийдің түпнұсқасы негізінде жаңа мағыналар мен жолдар қосып, өз нұсқаларын жасады. Осындай шығармашылық жұмыстың нәтижесінде Лермонтов пен Абайда мәтінаралық (алдыңғы) және «жаңа» немесе «кіші» мәтіндер арасындағы интертексттік (мәтінаралық) байланыстар байқалады.

Мақалада Абайдың поэтикалық мәтініндегі Р.Барттың, «эхокамераның» қатысуы бойынша зерттеу процесі сипатталған. «Эхокамера» термин ретінде интертекстуалдылық элементін білдіреді, неміс және орыс мәдениетінің алдын-ала мәтінімен үндесетін байланыс ретінде, сонымен бірге әлемнің қазақ бейнесі контекстінде жасалған жаңа түсінікті білдіреді. Лермонтовтан аударма негізінде жасалған Абайдың поэтикалық мәтінін талдау кезінде біз мұндай мәтінді бөлек, қазірдің өзінде аяқталған және ішкі тәуелсіз тұтастық ретінде түсінуден бастаймыз.

Зерттеу Абайдың «Қараңғы түнде тау қалғып» поэтикалық мәтінінде «бөтен дыбыстарды» сақтай отырып, «эхокамера» және олардың негізінде қазақ ақыны жасаған жаңа жолдар, жаңа мағыналар бар деген қорытындыға әкеледі. Абайдың «эхокамера» белгілерінің «тоғысуы» ақын әлемінің қазақ бейнесінің арқасында өзге мәдени кодтың, мәннің пайда болуына ықпал етеді. Осылайша, Абайдың поэтикалық мәтініндегі интертекстуалды «эхокамера» қазақ классикалық ақынының әлемдік әдеби кеңістікке енуіне ықпал етеді.

Кілт сөздер: көп қабатты мағыналар; мәтінаралық байланыстар; «эхокамера»; претекст; поэтикалық мәтін; интерпретация; мәдени дискурс; әлемнің қазақ бейнесі; әлемдік әдеби кеңістік.



Ajshenova T.G., Umarova G.S.
«ECHO CHAMBER» IN ABAI'S LYRICS

Annotation. *The text contains the results of an attempt to explore in the field of modern literary studies the diverse layers of multilayered meanings in the poetic text "Karangy tunde tau kalgyp" by Abai, created on the basis of a free translation of a poem by M.Y.Lermontov. The poem by the Russian poet "Mountain Peaks" is a reception for the poetic work of the German poet I.V. von Goethe "Ueber allen Gipfeln". Each of the poets in the 20s, 40s and 90s of the XIX century in different countries and cultures, starting with the pretexts of German, then Russian and translated by the Kazakh author, created their own versions based on the Geth original, adding new meanings and lines. As a result of such creative work, Lermontov and Abai have intertextual (intertextual) connections between the pretexts (preceding) and "new" or "younger" texts.*

The article describes the process of research on the presence, as defined by R. Barth, of an "echo chamber" in the poetic text of Abai. "Echo chamber" as a term designates an element of intertextuality, as a connection that echoes the pretexts from German and Russian culture, at the same time, designating a new understanding created in the context of the Kazakh worldview. When analyzing the poetic text of Abai, created on the basis of a translation from Lermontov, we proceed from the understanding of such a text as a separate, already completed and internally independent whole.

The study leads to the conclusion that the poetic text "Karangy tunde tau kalgyp" by Abai contains an "echo chamber", preserving "alien sounds" and new lines and new meanings created by the Kazakh akyn on their basis. The "interweaving" of signs by the "echo chamber" in Abai contributes to the emergence of a different cultural code, meaning due to the Kazakh picture of the poet's world. Thus, the intertextual "echo chamber" in Abai's poetic text contributes to the entry of the Kazakh classic poet into the world literary space.

Keywords: *multilayered meanings; intertextual connections; "echo chamber"; pretext; poetic text; interpretation; cultural discourse; Kazakh worldview; world literary space.*

УДК 801.732
МРНТИ 17.01.11; 16.31.61
DOI: 10.37238/1680-0761.2023.92(4).75

Казорина А.В.

Иркутский государственный университет, Иркутск, Российская Федерация

E-mail: anna-kazorina@mail.ru

КОНЦЕПТОСФЕРА МЕНТАЛЬНОГО ОБРАЗА МЕТАМОРФОЗЫ В РОМАНЕ М.А. БУЛГАКОВА «МАСТЕР И МАРГАРИТА»

***Аннотация.** В данной статье автор рассматривает ментальный образ превращения, реализованный в тексте романа М.А. Булгакова «Мастер и Маргарита». Данный образ представлен в романе через ряд художественных концептов: «Ипостась», «Круг», «Смерть-Жизнь», «Слово», «Касание», «Знание». В ходе исследования автор анализирует концептосферу феномена превращения как единицы сюжетного события романа и приходит к выводу, что данный ментальный образ участвует в построении авторской картины мира и имеет сложную концептуальную структуру.*

***Ключевые слова:** художественный концепт; ментальный образ; превращение; метаморфоза; роман М.А. Булгакова «Мастер и Маргарита»; концептосфера.*

Введение

Акт превращения является важным ментальным образом культуры, который в художественном тексте становится сюжетным событием особой смысловой нагрузки. Он обладает обширным концептуально обусловленным семантическим пространством и формируется рядом художественных концептов, которые имеют свои содержательные особенности. Под концептом в данной статье понимается «единица концептуальной системы в их отношении к языковым выражениям, в нем заключается информация о мире. Эта информация относится к актуальному или виртуальному состоянию мира. Что индивид знает, думает, представляет об объектах внешнего и внутреннего миров, и есть то, что называется концептом. Концепт – это представление о фрагменте мира. Такое представление (образ, идея, символ) формируется общенациональными признаками, которые дополняются признаками индивидуального опыта и личного воображения» [1, с. 9]. Вслед за С.Р. Габдуллиной мы считаем, что «художественный концепт, выступая элементом этой системе, вместе с другими ее элементами подчинен общему эстетическому заданию текста. В связи с этим возникают новые смыслы, сообщающие художественному концепту дополнительную смысловую нагрузку» [2, с. 19].

Осмысление феномена превращения имеет давнюю философскую, научную и эстетическую традицию. С древних времен человек пытается объяснить природу, причины, атрибуты этого явления. Мифологическое сознание связывает превращение с магией, наука и философия пытаются найти ему логическое объяснение.

Материалы и методы исследования

Для описания концептуального содержания акта превращения в романе М.А.Булгакова «Мастер и Маргарита» применяется комплекс методов: концептуальный, интерпретативный, дескриптивный. Необходимость исследования феномена превращения в романе М.А. Булгакова с позиций лингвокультурологии обусловлена его ключевой ролью в авторской



картине мира. Новизна представленного исследования состоит в описании акта превращения как ментального образа, художественно концептуализированного в романе «Мастер и Маргарита»

В филологии изучению мотива превращения в литературном произведении посвящен ряд исследований. Наиболее фундаментальной считается работа М.М. Бахтина [3], в которой изучается хронотоп античного авантюрно-бытового романа. Важный вклад в исследование модели превращения сделал В.В. Виноградов, который рассматривал метаморфозу как особое изобразительно-выразительное средство. Языковое выражение превращения стало предметом исследования лингвистики в работах Н.Д. Арутюновой [4], А.А. Потебни [5], А.Г. Нарушевича [6] и др.

В художественном мире М.А. Булгакова превращение (оборотничество, метаморфоза) занимает особое место. По мнению С.Н. Туровской, всевозможные разоблачения и разъяснения в романе «Мастер и Маргарита» – «потенциальные оборотнические свидетельства, не имеющие закрепленного прочтения, вербальный знак оборотнической эпохи» [7, с. 300-301]. При этом С.Н. Туровская утверждает, что «мотив оборотничества в «Мастере и Маргарите» настолько зрелищен и театрален, что вполне может послужить поводом для особого исследования» [7, с. 301]. Однако в булгаковедении сегодня не так много работ, посвященных феномену превращения в творчестве М.А.Булгакова. Отдельно надо отметить статью Ю.Д. Коваленко «Метаморфоза как способ образного представления человека в пространстве (на материале романа М.А. Булгакова “Белая гвардия”» [8], которая исследует метаморфозу как текстовое явление.

Изучению языковой модели превращения в текстах русских народных сказок посвящена диссертация М.А. Кравченко. Автор рассматривает синтаксические конструкции, выражающие в сказках акт превращения, а также концептосферу феномена метаморфозы, объективированную в фольклорных произведениях.

Результаты исследования

В романе М.А. Булгакова «Мастер и Маргарита» важное место занимают процессы превращения (изменения). Превращение в художественном мире романа связано с общей театральностью булгаковского дискурса. С.Н. Туровская утверждает, что «у Булгакова театрализовано все, начиная от драматизации общеизвестных (и «истинных») формальнологических силлогизмов, философских сентенций доя прямого изображения сцены (в том числе импровизированной) и намеренно театрализованного описания костюмов героев» [7, с. 291].

Поскольку превращение – это имманентное свойство действительности, а бытие материального мира предстает как непрерывная метаморфоза, язык фиксирует этот экстралингвистический феномен в семантике слова «превращение». В академическом «Словаре современного русского литературного языка» это слово определяется как «действие по значению глаголов превращать, превратить; действие и состояние по значению глаголов превращаться, превратиться» [9]. В этом же словаре значение глагола ‘превратить’ звучит следующим образом: «Придавать кому- чему-либо новый вид, обращать во что-либо иное, переводить в иное состояние» [9].

В толковом словаре С.И. Ожегова и Н.Ю. Шведовой значение этого глагола представлено в определении: «придать иной вид, перевести в другое состояние, качество, обратить во что-нибудь иное» [10]. В значении слова «превращение» в «Словаре синонимов русского языка» под редакцией А.П. Евгеньевой («Резкое или неожиданное изменение, большая перемена в ком-, чем-либо» [11]) появляется представление о том, что превращение – это значительное изменение.

В толковом словаре В.И. Даля слово «превратить» имеет определение «обращать, изменять, давая иной вид или делать как бы чародейством, из одной вещи в другую» [12, Т.



3]. В.И. Даль отмечает, что семантически этому глаголу близки глаголы «перевернуть», «переворотить», «перелицевать», «выворотить».

В романе М.А. Булгакова «Мастер и Маргарита» превращение представлено, с одной стороны, сверхъестественным переходом одного предмета в другой, что характерно для сказки (человека в борова, kota в человека), а с другой стороны – сверхъестественной переменной предмета или его состояния (человека в ведьму, человека в вампира, мертвого человека в живого и др.).

Для булгаковского текста характерны превращения исходные и обратные. В первом случае предмет меняет свое истинное обличье: так, например, Маргарита, используя крем, данный ей Азазелло, превращается в ведьму. Этот же крем превращает соседа Маргариты Николая Ивановича в борова. Обратное превращение связано с возвращением к истинному облику: Маргарита после бала обретает человеческие черты, свойственные ей; Николай Иванович становится человеком. В финале романа личины спутников Воланда рассеиваются, и они предстают перед читателями в своей истинной ипостаси: пажа, мрачного рыцаря и др. В романе М.А. Булгакова много обратных превращений связано с предметами быта: червонцы становятся этикетками от нарзана, исчезают модные французские наряды у посетительниц Варьете, рубли превращаются в валюту, кровь – в вино и др.

Помимо фантастических превращений, в романе М.А. Булгакова представлены метаморфозы-разоблачения: благовоспитанный семьянин Семплеяров, оказывается, изменяет жене; директор Варьете Степан Лиходеев – гуляка и пьяница; ревностный буфетчик, оказывается, недобросовестно выполняет свою работу; поэт Рюхин на самом деле бездарность, а поэт Иван Бездомный, хоть и талантлив, но пишет неправду и т.д. Деятельность москвичей в романе М.А. Булгакова прямо связана с театральностью, игрой, которые не противопоставлены этическим императивам романа, а напротив, призваны их утвердить через разоблачение ложного. С.Н. Туровская пишет: «Автор правдивейших строк» постоянно манипулирует «механизмами» этики, лишая их таким образом этического содержания. Отсутствие окончательных, назидательных сентенций вместе с их эпатажным представлением выполняет в том числе и суггестивную функцию: заставляет читателя постоянно находиться в контрадикторном пространстве и испытывать чувство неуверенности» [7, с. 295-296]. Театрализация булгаковского текста связана, по мнению исследователя, с тем, что «для зрелищного отображения лжи требуется больше творческой энергии, чем для отображения правды» [7, с. 296].

Театральность в романе М.А. Булгакова становится способом авторского понимания истины, которая не может быть представлена единственно возможным императивом. В художественном мире М.А. Булгакова истинное находится в развитии и изменении, но суть его при этом остается неизменным. Спор о истине в романе – это важный элемент сюжета, подтверждающий эту мысль. Воланд в дискуссии о Канте и седьмом доказательстве бытия Божия утверждает эту мысль. Это отмечает и С.Н. Туровская: «в основе диалогических реплик Берлиоза и Воланда разные модусы интерпретации одной и той же истины». Воланд формальнологическая истину Берлиоза «человек смертен» конкретизирует через темпоральные элементы: «... он *иногда внезапно* смертен, вот в чем фокус!» [13, с. 20]. Тем самым Воланд лишает утверждение Берлиоза вневременного и абсолютного характера. Время – человеческая категория, обеспечивающая непрерывную цепь изменений предметов и событий. Еще Гераклит находил, что существует только непрерывный и живой процесс появления, перехода одного в другое.

Если Воланд в романе М.А. Булгакова утверждает текучесть, изменчивость проявления истинного, то Иешуа обнаруживает неизменную его суть: «все люди добрые!». Это утверждение Иешуа относится и к очерстествшему душой Пилату, и к изуродованному германской палицей Марку Крысобоею, и к доносчику Иуде, и к фанатику Каифе.



В романе «Мастер и Маргарита» метаморфозы можно рассматривать как важный конструкт авторской картины мира. «Ментальный образ превращения формируется особыми содержательными единицами – концептами, которые представляют собой переплетение определенных знаний, представлений, верований, ассоциаций и т.д.» [14, с. 39]. По утверждению М.А. Кравченко, превращение может быть представлено рядом концептов: «Ипостась», «Круг», «Смерть-Жизнь», «Слово», «Касание», «Знание». Концепт «Ипостась» – один из ведущих концептов, которыми в булгаковском тексте представлен данный феномен. Акт превращения – это изменение ипостаси. «В архаической картине мира русского этноса связь между ипостасями сводится к оппозиции “различие-тождество”: при различии внешнего облика ипостаси характеризуются тождеством сущности» [14, с. 65]. Это правило в романе «Мастер и Маргарита» соблюдается в отношении большинства персонажей, претерпевших метаморфозу. Николай Иванович, превратившись в борова, остается чиновником и бюрократом, беспокоящимся за сохранность своих бумаг, а впоследствии требующим справку для жены о том, где он провел ночь.

Однако в художественном произведении правило тождество ипостасей может быть нарушено. Это нарушение может быть реализовано и через проявление скрытых свойств, характерных для субъекта превращения. Маргариту Николаевну рассказчик называет ведьмой до того, как она отправляется на бал к Воланду: «Что нужно было этой женщине, в глазах которой всегда горел какой-то непонятный огонечек, что нужно было этой чуть косящей на один глаз ведьме, украсившей себя тогда весною мимозами?» [13, с. 228]. Впоследствии Маргарита в романе М.А. Булгакова, превращаясь в ведьму, проявляет свою сущность. В героине обнаруживаются качества, ранее ей не свойственные: мстительность, жесткость, агрессивность. Она громит квартиру критика Латунского, летает над ночной Москвой, заглядывая в окна, участвует в шабаше ведьм, вцепляется ногтями в лицо доносчику Алоизию Могарычу. Наташа, служанка Маргариты, тоже меняется, превратившись в ведьму: она становится раскрепощенной, свободной, отказывается возвращаться к прежней жизни.

У М.А. Булгакова концепт «Ипостась» отражается не столько в описании внешнего облика, сколько в описании поведения субъекта превращения. Маргарита, став ведьмой, приобрела косоглазие, буйность черт, хищный оскал, при этом она летает и способна на агрессивные действия. Варенуха, финдиректор Варьете, превращенный в вампира, внешне практически не изменился, потому что Римский сначала не понимает его странностей, только после того, как Римский обнаружил отсутствие тени у обращенного вампира, начинаются ужасы: Варенуха начинает летать, пытается открыть окно, чтобы впустить Геллу, ведьму из свиты Воланда, и наконец, вылетает в окно, когда раздается третий крик петуха.

Практически все фантастические (сверхъестественные) превращения в романе М.А. Булгакова лишены подробного описания метаморфозы, за исключением превращения Маргариты. Варенуха превращается после поцелуя Геллы, бархатный берет, выданный буфетчик, внезапно становится котенком, а Азazelло неожиданно в образе сестры милосердия появляется в квартире профессора Кузьмина, мгновенно превращается и кот Бегемот то в человека, то в животное. В отличие от сверхъестественных превращений метаморфозы бытовые или психологические представлены через глагол «превратиться»: глаза Ивана из мутных «превратились в прежние, ясные», Левий Матвей одет в таллриф, превратившись в грязно-серый из голубого; Коровьев рассказывает Маргарите о квартирной афере москвича, который трехкомнатную квартиру «превратил в четырехкомнатную, разделив одну из комнат пополам перегородкой» [13, с. 260]; кот Бегемот перед балом принарядился и, по словам Воланда, превратил себя в шута горохового. Все эти метаморфозы – своеобразная пародия на то мистическое, что совершает свита мессира в Москве. Автор иронизирует над способностью москвичей выдавать ложное за истинное, их «чудеса» – обман с целью выгоды. Сатирическому обличению подвергаются



метаморфозы быта: в киоске «Пиво и воды» торгуют испорченной абрикосовой, в буфете Варьете посетителям предлагают осетрину второй свежести, дядя Берлиоза притворяется скорбящим родственником, а подвал может превратиться в жилое помещение и т.д. Эти превращения не меняют сущности предмета так же, как и разоблачения субъектов, которые обнаруживают их истинную ипостась.

Смена сущности субъекта в булгаковском мире свойственна тем превращениям, к которым свита Воганда имеет косвенное отношение или не имеет отношения вообще. Так, превращение историка в Мастера, автора романа о Понтии Пилате, или, напротив, превращение поэта Бездомного в историка Поньрева, превращение сборщика податей Левия Матвея в ученика бродячего философа Иешуа Га-Ноцри – все это изменения сущности, возвращение к истинной ипостаси.

Феномен метаморфозы в романе М.А. Булгакова связан с концептом «Круг», который в архаической картине мира связан с цикличным процессом движения. Мифологические представления о кружении как движении вселенной связаны с представлениями о времени и вечности. Цикличность в язычестве воспринимается положительно в отличие от христианского мировоззрения, для которого подобная модель восприятия времени имеет отрицательную символику и связана с кружением, суестью, бессмысленностью.

В русском языке слово «время» отражает мифологические представления о цикличности событий, при этом время противопоставляется «вечности». Так, Г.Д. Гачев отмечает, что «в русском языке время от ‘веремья’ – вращать» [15, с. 39]. Большинство глаголов превращения в языковой картине мира (превратиться, оборотиться, обратиться, обернуться, перевернуться, подвернуться, повернуться, свернуть, своротить и др.) этимологически восходят к глаголу «вертеть» (воротить). Согласно архаическим представлениям, превращение происходит из-за вращения или движения по кругу. В романе М.А. Булгакова представлена цикличность ершалаимских и московских событий: события двухтысячной давности проецируются на ценности современной автору жизни. Роман, написанный Мастером, – это движение исходной ипостаси – всем известной библейской истории. Творчески переосмысленные события Ершалаима разоблачают истину о взаимоотношениях человека и власти, сущности свободы, добре и зле, которые составляют основу жизнь людей и в XX веке.

Символически круговращение времени, а также и цикличность изменений и превращений связана с колесом. В романе М.А. Булгакова образ колеса формирует как исходное, так и обратное превращение. Глагол «колесить» имеет два значения: долго ездить на колесах и кружить, отклоняясь от прямого пути. Оба эти значения метафорически реализованы в романе. Трамвай, под колесами которого трагически погиб председатель МАССОЛИТа, совершает движение по кольцу и реализует первое значение глагола. Второе значение метафорически реализовано в использованном М.А. Булгаковым афоризме «нести околесицу\околесину»: Никанор Иванович «понес полную околесицу», Алоизий Могарыч «в ужасе понес какую-то околесицу», Аннушка «понесла околесину». Герои несут бессмыслицу и вздор, столкнувшись с бесовскими трюками свиты Воганда.

Их проделки в главе «Черная магия и ее разоблачение» начинаются с образа колеса: артист «выехал на сцену Варьете на обыкновенном **двухколесном велосипеде**. Под звуки фокстрота он сделал **круг**, а затем испустил победный вопль, от чего велосипед поднялся на дыбы. Проехавшись **на одном заднем колесе**, человек *перевернулся* вверх ногами, ухитрился на ходу *отвинтить переднее колесо* и пустить его за кулисы, а затем продолжал путь **на одном колесе**, *вертя* педали руками». В этом фрагменте изображен традиционный цирковой акробатический номер: так в романе появляется мотив цирка, в названии которого



этимологически обозначен «круг» ("circle").¹ Глава цирковой семьи Джулли похож на Коровьева, помощника Воланда. Впоследствии Коровьев будет глумливо рассказывать дяде Берлиоза о трагической смерти племянника: «как вспомню: колесо по ноге... одно колесо пудов десять весит... Хрусть!» [13, с. 210]. Он же в «драной цирковой одежде» покинет Москву и в финале превратится в темно-фиолетового рыцаря с мрачайшим лицом.

Образ колеса в романе М.А. Булгакова появляется в эпизодах клиники Стравинского: на кушетке с резиновыми колесами перевозят пациентов. Психиатрическая лечебница Стравинского занимается душевными изменениями своих пациентов, в романе туда попадают те, кто подвергся превращениям. Стравинский пытается осуществить обратную метаморфозу, однако безуспешно: в эпилоге Иван Понырев, бывший поэт Бездомный, по-прежнему мучается во время полнолуния, а судьба других пациентов клиники остается неизвестной.

Помимо колеса, концепт «Круг» в романе М.А. Булгакова реализуется в образе отрезанной головы Берлиоза («Скатившись с этого откоса, он запрыгал по бульжникам Бронной. Это была отрезанная голова Берлиоза» [13, с. 51]), а также в глаголе «катить», «катиться»: посетители Воланда часто скатываются с лестницы дома 302-бис, Коровьев выгоняет конференсье Бенгальского со словами: «Катитесь отсюда!»; Гелла дерется с Бегемотом, катаясь по полу; машины и грузовики катятся. С превращением в романе связан глагол «окатить»: Маргариту окатили красной густой жидкостью, превращая тем самым в королеву бала; «Римского окатило ледяной волной» от ужаса при виде Геллы и Варенухи.

Круг в романе реализуется через пространственный образ кольца: Садовое кольцо, бульварное кольцо, кольцо тротуара. Вращение по кольцу символизирует в романе М.А. Булгакова повторяемость событий, бесконечное кружение. Маргарита хочет вернуть мастера, чтобы возобновить то счастливое время, которое они провели весной и летом. В ершалаимских главах кольцо связано со смертью, казнью: Левий Матвей не может прорваться к Иешуа через кольцо охраны, казненных на крестах держат веревочные кольца, на пальцы им при погребении были надеты кольца с нарезками – опознавательными знаками. Разорвать круг человеку не дано, однако это во власти Воланда: подаренная мастеру и Маргарите подкова – символ разорванного круга, она же символизирует их вечную счастливую жизнь в обители покоя.

Формирование ментального образа превращения в романе М.А. Булгакова связано с реализацией концепта «Жизнь-Смерть». Эти концепты в языковой картине мира человека взаимосвязаны, один обуславливает другой. В романе «Мастер и Маргарита» он является содержательно значимым концептом, формирующим авторскую картину мира. Акт превращения в романе М.А. Булгакова, с одной стороны, реализует архаические представления, которые связаны с прерыванием и возобновлением жизни, а также с переносом жизни из одной телесной оболочки в другую. С другой стороны, в романе М.А. Булгакова реализуются философско-эстетические представления о «смерти в жизни» и о «жизни в смерти», сформированные культурными традициями романтизма и модернизма.

Важнейшими особенностями концепта «Жизнь-Смерть» являются древние представление о том, что смерть – это переход от одной жизни к другой, а также о том, что

¹ Слово «цирк» в соответствии с оксфордским словарем английского языка этимологически родственно слову «церковь». Исследователи считают с тем, что немецкое "церковь" («kirk», «kirche»), и в шотландское «kirk» связаны с древнесаксонским «kirkka» и заменившие настоящее название «екклезия» – «община, собрание или группа».

Существует мнение, что слова «церковь» и «цирк» соотносятся с именем древнегреческой волшебницы Кирки (Цирцеи), которая, согласно мифу, жила на острове Эя (название острова – древняя форма имени Гея – Земля – хтоническая богиня плодородия). Известно, что Кирка обладала силой превращать людей в волков, львов и свиней. Греки считали, что она изобрела цирк – место поклонения культу бога Гелиоса, отца Кирки. Цирк связан и с мученическими смертями первых христиан. В цирках Рима на глазах толпы осужденных христиан разрывали дикие звери, о чем пишет Св. Климент.



смерть – это явление обратимое. В романе М.А. Булгакова посмертная жизнь Мастера и Маргариты в приюте покоя, дарованном Воландом, является переходом к другой жизни. Так же переходом является их встреча друг с другом. Мастер в беседе с Иваном Бездомным, рассказывая о своих отношениях с Маргаритой, признается: «Любовь выскочила перед нами, как из-под земли выскакивает убийца в переулке, и поразила нас сразу обоих!» [13, с. 148]. Эта встреча стала жизненной переменной: герой не помнит того, как существовал до Маргариты, которая после таинственного исчезновения героя чувствует себя «выключенной из жизни». Так концепт «Жизнь-Смерть» в романе связывается с концептом «Любовь», символизирующим подлинную жизнь человека.

Судьба Пилата, обреченного на долгие мучения в скалах, реализует в романе эти же представления о переходе из одной жизни в другую. Манипуляции с конферансье Бенгальским во время представления показывают смерть как обратимое явление, то же самое можно наблюдать в эпизоде воскрешения головы Берлиоза на балу, а главное – в возникновении из пепла когда-то сожженного романа мастера.

Философско-эстетические представления о «жизни в смерти» впервые появляются в романтической картине мира, где герой ощущает себя окруженным «мертвыми» существами. Мотив бездуховной жизни, мертвых душ развивается в литературе романтизма. В романе М.А. Булгакова бездуховность москвичей противопоставлена подлинной жизни Мастера и Маргариты в подвальчике. Обратный мотив «смерть в жизни» обнаруживает омертвление героя, столкнувшегося с подлинным, истинным. Такое столкновение переживает Пилат, осознавший в беседе с Га-Ноцри мертвенность своего существования. То же самое переживает Иван Бездомный, выслушав исповедь мастера, это же болезненное переживание приходит к Рюхину, который «отравленный взрывом неврастении» осознает свою бездарность. Оба мотива связаны с актом превращения: герой получает возможность измениться или изменить мир.

Концепт «Жизнь-Смерть» проявляется в модели метаморфозы: в романе М.А.Булгакова герои превращаются, как и в сказке, в животных или предметы, которые ассоциируются со смертью. Так, образ борова, свиньи, кабана традиционно считается животным потустороннего мира. Кот Бегемот похож на борова, сосед Маргариты Николай Иванович превращен в борова. Помимо борова, символизирует смерть ворон (в романе это грач-шофер, который доставляет Маргариту на бал). Омертвление московской жизни воплощается через зооморфные образы, которые в архаических представлениях связаны со смертью (свинья, змея): поведения Степана Лиходеева характеризуется как свинское; вокруг сумасшествия Ивана Бездомного разворачивается свинский скандал; очередь в Варьете за билетами сравнивается со змеей; Аннушка, укравшая потерянную подкову, «как змея, выскользнула из-за двери» [13, с. 308].

Концепт «Жизнь-Смерть» традиционно реализуется через образ звезд, которые в мифологии символизируют новую жизнь умершего, и с золотым цветом. Согласно архаической картине мира, умерший представлялся светилом, солнцем. Золото не только атрибут солнца, но и атрибут «того света», которым характеризуются относящиеся к нему животные, растения, предметы. В романе «Мастер и Маргарита» символика золота и звезд не только характеризует праздную жизнь москвичей, но и связана с деятельностью свиты Воланда, таким образом, отражая не только мертвенную, материальную действительность, но и потусторонний мир.

Сон Маргариты становится способом ее преображения: героине снится неизвестная мрачная местность и мастер с встревоженными, больными глазами. После пробуждения она чувствует, что приближаются перемены. И действительно, во время прогулки она встречает Азazelло, который приглашает ее на бал к Воланду, взамен ей обещают вернуть мастера.

Важной содержательной особенностью концепта «Жизнь-Смерть» являются архаические представления об обратимости смерти. В романе М.А. Булгакова таких



примеров немного: смерть в произведении чаще характеризуется фатальностью и непреодолимостью. Попытка Маргариты вернуть жизнь с Мастером к ее счастливым временам оказалась невозможной: Воланд по просьбе Иешуа забирает художника и его возлюбленную из Москвы в иной мир. К исходной ипостаси герои после смерти вернуться не могут: Бенгальский, например, сходит с ума; Николай Иванович, вернувший человеческий облик, в полнолуние страдает по ведьме Наташе. Роман М.А. Булгакова в эпизоде бала обыгрывает мифологические представления о превращении костей умерших людей в исходное телесное обличье.

Булгаковский роман воскрешение связывает с милосердием и прощением: в произведении, передающем по-своему библейскую историю, нет воскрешения Га-Ноцри, но воскресает для новой жизни Понтий Пилат, получивший прощение мастера; воскресает прощенная Фрида.

Таким образом, в модели превращения, реализованной в романе «Мастер и Маргарита» отразились не только архаические представления о метаморфозе жизни и смерти, но и авторские философско-эстетические воззрения на подлинную жизнь человека и духовное омертвление современного ему общества.

Акт превращения в художественной ткани романа М.А. Булгакова тесно связан со словом, однако в отличие от фольклорной картины мира – это часто не название метаморфозы, объекта, в который должен превратиться субъект. Концепт «Слово» в булгаковском произведении прежде всего реализуется через образ романа, созданного Мастером. История, написанная Мастером, становится текстом, который интересен Иешуа Га-Ноцри и Воланду. Оба они читают роман и, в отличие от московских критиков, выносят свой справедливый приговор художнику и его творению. Воланд воскрешает роман, а Иешуа просит князя тьмы позаботиться о Мастере. Цитата из романа, произнесенная вслух Азazelло, заставляет Маргариту принять приглашение на бал Воланда. Написанное, прочитанное, произнесенное слово становится истиной, изменившей жизнь героев романа, заставившей вмешаться в их судьбу потусторонние силы.

Неосторожно сказанное слово запускает в романе акт превращения: Бенгальскому отрывают голову потому, что такое пожелание выкрикнули из зала Варьете; Прохор Петрович в сердцах крикнул, чтоб его черти взяли, и был превращен Бегемотом в невидимку; слова Берлиоза о небытии после смерти волей Воланда воплощаются. Слова критиков уничтожают покой Мастера, его счастье с Маргаритой. Понтий Пилат, выслушав от Афрания последние слова Иешуа о том, что трусость – один из главных человеческих пороков, обрекает себя на нравственные мучения.

Так, можно утверждать, что концепт «Слово» формирует в романе ментальный образ превращения, который в сюжете реализуется не столько через внешние превращения, сколько через изменения внутреннего состояния персонажей.

Касание – физический контакт одного предмета с другим – манифестируется в модели превращения, отраженной в архаической картине мира русского этноса. В сказках через удар или касание происходит передача таинственной силы или сверхъестественной энергии от предмета к предмету. Традиционный для фольклора контакт с землей или посохом (палкой), приводящий к изменению ипостаси, в романе отсутствует. Однако способность Коровьева висеть в воздухе, не касаясь земли, является признаком сверхъестественного и тревожит Берлиоза, а Воланд обладает необычной тростью с головой пуделя, которую несет под мышкой, которая Ивану Бездомному в сумерках мерещится в виде шпаги. Шпага, средневековое оружие рыцарей, постоянно находится в прихожей квартиры, где поселился мессир. Гелла вернувшемуся за шляпой буфетчику отдает не только шляпу, но и шпагу, которую тот отпихивает.

Акт превращения приглашенных на бал к Воланду в прах начинается с момента прикосновения мессира к кубку с вином-кровью: «Тогда произошла метаморфоза. Исчезла



заплатанная рубаша и стоптанные туфли. Воланд оказался в какой-то черной хламиде со стальной шпагой на бедре». Очевидно, что это подлинный облик князя тьмы, потому что после глотка Маргариты из этого же кубка происходит обратное волшебство – чары бала рассеялись.

Мистические превращения в романе М.А. Булгакова, осуществляемые свитой Воланда, очевидно, требуют определенного рода знаний. Это подтверждает то, что концепт «Знание» – ключевой в акте метаморфозы. Для превращения требуется знание сакральное, сверхъестественное. Исследователи отмечают, что большинство слов, обозначающих «знающих людей», способных совершать превращения, этимологически близки понятиям «знание» и «тайнственное» [16, с. 46-47], [17, с. 22-27, 56-59]: знахарь, ведьма, колдун и т.д. Сакральное знание, носителем которого в романе выступают Воланд, Иешуа, Мастер, Маргарита, беспокоит других героев, способствует их перерождению. В романе М.А. Булгакова к Воланду обращаются «мессир» (наименование феодальных сеньоров), однако, по свидетельству Белобровцевой и Кульбюс, «в ранних редакциях Воланда называют также “масонскими” терминами ‘мастер’ и ‘гроссмейстер’». В романе М.А. Булгакова значение слова «мастер» актуализирует значения «магистр» (в масонстве – «причастный к тайнам»), «лекарь», «учитель», «художник», «виртуоз». Главный герой романа, мастер, отказывается называть свое имя и настаивает на том, что не писатель. Его шапочка с вышитой буквой «М», по мнению составителей комментария, имеет мистическое значение «превращение человека» и связывается с оккультной традицией.

Подлинное знание в романе – это не только тайное знание истинных событий прошлого и будущего, которое доступно Воланду, Мастеру, Иешуа, но и феноменальное чутье, предчувствие. Умение прислушиваться к внутреннему голосу, доверять ощущениям спасает от гибели и отчаяния. Так, предчувствия помогают Маргарите встретить мастера, а впоследствии спасти его. Спасается от погрома, устроенного Коровьевым и Бегемотом шеф ресторана в Грибоедове – Арчибалд Арчибалдович, имеющий феноменальное чутье на неприятности.

Главное разоблачение в романе – это разоблачение ортодоксальных и безальтернативных истин. «Правда», которой живут москвичи, оборачивается ложью, сталкиваясь с подлинным знанием или сакральными тайнами. Таким образом, концепт «Знание» имеет важное значение для формирования ментального образа превращения в романе М.А. Булгакова «Мастер и Маргарита». Так же, как и в архаической картине мира или оккультных традициях, метаморфоза относится к сфере сверхъестественного знания и является результатом его применения.

Заключение

Ментальный образ превращения в романе М.А. Булгакова основан на реализации концептов «Ипостась», «Круг», «Жизнь-Смерть», «Слово», «Касание», «Знание». Превращение – это смена ипостасей субъекта, такая метаморфоза обычно характеризуется тождеством сущности, однако в романе М.А. Булгакова изменение внешнего облика персонажей может повлечь изменение внутренних качеств, обернуться душевной травмой или проявить скрытые способности. Сатирическому обличению в романе подвергаются те превращения, которые совершают обыватели, выдавая желаемое за действительное. Концепт «Круг» в романе «Мастер и Маргарита» отражает и цикличность времени (события прошлого могут быть спроецированы в настоящее), и дурное кружение московской бессмыслицы. В контексте превращения круг реализует прямую и обратную метаморфозу предметов и героев романа.

Концепт «Жизнь-Смерть» объективируется в романе не только в отражении архаических представлений о прерывании и возобновлении жизни, но и раскрывает авторские философско-эстетические воззрения на содержание подлинной жизни человека и духовное омертвление современного М.А. Булгакову общества.

Наиболее важными для художественной картины автора оказываются концепты «Слово» и «Знание»: роман Мастера о Понтии Пилате становится текстом, который отражает подлинное



знание творца о свершившейся в Ершалаиме истории. Эта, открывшаяся Мастеру истина, дает начало метаморфозам, описанным в романе М.А. Булгакова «Мастер и Маргарита».

ЛИТЕРАТУРА

[1] Пименова М.В. Сфера внутреннего мира человека: концептуальные исследования // Известия Волгоградского государственного педагогического университета. – 2004. – № 3. – С. 3–10.

[2] Габдуллина С.Р. Концепт ДОМ-РОДИНА и его словесное воплощение в индивидуальном стиле М. Цветаевой и поэзии русского зарубежья первой волны: дис. ... канд. филол. наук: 10.02.01 / Светлана Рафаэлевна. – М., 2003. – 264 с.

[3] Бахтин М.М. Эпос и роман. – СПб.: Азбука, 2000. – 304 с.

[4] Арутюнова Н.Д. Язык и мир человека – М.: Языки русской культуры, 1999. – 896 с.

[5] Потенбня А.А. Творительный на месте вторых (согласуемых) падежей // Из записок по русской грамматике. Т. 1-2. – М., 1958.

[6] Нарушевич А.Г. Языковые средства реализации мотива превращения в повести Н.В. Гоголя «Вий» // Семантика языковых единиц: Доклады VI Международной конференции. Т. 2. – М., 1998. – С 31–312.

[7] Туровская С.Н. О философском и художественном оправдании лжецов: роман «Мастер и Маргарита»// Логический анализ языка. Между ложью и фантазией / отв. Ред. Н.Д. Арутюнова. – М.: Издательство «Индрик», 2008. – 672 с.

[8] Коваленко Н.Д. Метаморфоза как способ образного представления человека в пространстве (на материале романа М.А. Булгакова «Белая гвардия») // Вестник Омского университета. – 2002. – № 2. – С. 66–77.

[9] Словарь современного русского литературного языка: В 17-ти томах – М., Л.: АН СССР, 1948–1965.

[10] Ожегов С.И. Шведова Н.Ю. Толковый словарь русского языка: 80000 слов и фразеологических выражений / Российская АН; российский фонд культуры. – М.: АЗЪ, 1995. – 928 с.

[11] Словарь синонимов русского языка: В 2-х томах – Л.: Наука, 1970–1971.

[12] Даль В.И. Толковый словарь живого великорусского языка: В 4-х томах – М.: Русский язык, 1978–1980.

[13] Булгаков М.А. Мастер и Маргарита: роман – М.: АСТ: Полиграфиздат; СПб.: Астрель-СПб, 2012. – 414 с.

[14] Кравченко М.А. Языковая модель превращения в текстах русских народных сказок: дис. ... канд. филол. наук: 10.02.01 / Михаил Александрович Кравченко. – Таганрог, 2002. – 175 с.

[15] Гачев Г.Д. Национальные образы мира: Курс лекций. – М.: Академия, 1998. – 432 с.

[16] Афанасьев А.Н. Ведун и ведьма // Происхождение мифа – М.: Индрик, 1996. – С. 45–85.

[17] Даль В.И. О повериях, суевериях и предрассудках русского народа – СПб.: Литера, 1996. – 480 с.

REFERENCES

[1] Pimenova M.V. Sfera vnutrennego mira cheloveka: konceptual'nye issledovaniya // Izvestiya Volgogradskogo gosudarstvennogo pedagogicheskogo universiteta. – 2004. – № 3. – S. 3–10.

[2] Gabdullina S.R. Koncept DOM-RODINA i ego slovesnoe voploshhenie v individual'nom stile M. Cvetaevoj i poezii russkogo zarubezh'ja pervoj volny: dis. ... kand. filol. nauk: 10.02.01 / Svetlana Rafajelevna. – M., 2003. – 264 s.

[3] Bahtin M.M. Jepos i roman. – SPb.: Azbuka, 2000. – 304 s.

[4] Arutjunova N.D. Jazyk i mir cheloveka – M.: Jazyki russoj kul'tury, 1999. – 896 s.

[5] Potebnja A.A. Tvoritel'nyj na meste vtoryh (soglasuemyh) padezhej // Iz zapisok po russoj grammatike. T. 1-2. – M., 1958.



- [6] Narushevich A.G. Jazykovye sredstva realizacii motiva prevrashhenija v povesti N.V. Gogolja «Vij» // Semantika jazykovyh edinic: Doklady VI Mezhdunarodnoj konferencii. T. 2. – M., 1998. – S 31–312.
- [7] Turovskaja S.N. O filosofskom i hudozhestvennom opravdanii lzhecov: roman «Master i Margarita» // Logicheskij analiz jazyka. Mezhdz lozh'ju i fantaziej / otv. Red. N.D. Arutjunova. – M.: Izdatel'stvo «Indrik», 2008. – 672 s.
- [8] Kovalenko N.D. Metamorfoza kak sposob obraznogo predstavlenija cheloveka v prostranstve (na materiale romana M.A. Bulgakova «Belaja gvardija») // Vestnik Omskogo universiteta. – 2002. – № 2. – S. 66–77.
- [9] Slovar' sovremennogo russkogo literaturnogo jazyka: V 17-ti tomah – M., L.: AN SSSR, 1948–1965.
- [10] Ozhegov S.I. Shvedova N.Ju. Tolkovij slovar' russkogo jazyka: 80000 slov i frazeologicheskikh vyrazhenij / Rossijskaja AN; rossijskij fond kul'tury. – M.: AZ##, 1995. – 928 s.
- [11] Slovar' sinonimov russkogo jazyka: V 2-h tomah – L.: Nauka, 1970–1971.
- [12] Dal' V.I. Tolkovij slovar' zhivogo velikoruskogo jazyka: V 4-h tomah – M.: Russkij jazyk, 1978–1980.
- [13] Bulgakov M.A. Master i Margarita: roman – M.: AST: Poligrafizdat; SPb.: Astrel'-SPb, 2012. – 414 s.
- [14] Kravchenko M.A. Jazykovaja model' prevrashhenija v tekstah russkikh narodnyh skazok: dis. ... kand. filol. nauk: 10.02.01 / Mihail Aleksandrovich Kravchenko. – Taganrog, 2002. – 175 s.
- [15] Gachev G.D. Nacional'nye obrazy mira: Kurs lekcij. – M.: Akademija, 1998. – 432 s.
- [16] Afanas'ev A.N. Vedun i ved'ma // Proishozhdenie mifa – M.: Indrik, 1996. – S. 45–85.
- [17] Dal' V.I. O poverijah, sueverijah i predrassudkah russkogo naroda – SPb.: Litera, 1996. – 480 s.

Казорина А. В.

**М.А. БУЛГАКОВТЫҢ "ШЕБЕР ЖӘНЕ МАРГАРИТА" РОМАНЫНДАҒЫ
МЕТАМОРФОЗАНЫҢ ПСИХИКАЛЫҚ БЕЙНЕСІНІҢ КОНЦЕПТОСФЕРАСЫ**

Аннотация. Бұл мақалада автор М.А. Булгаковтың "Мастер және Маргарита" романының мәтінде жүзеге асырылған трансформацияның психикалық бейнесін қарастырады. Бұл романда бірқатар көркемдік ұғымдар арқылы ұсынылған: "гипостаз", "шеңбер", "өлім-өмір", "сөз", "жанасу", "білім". Зерттеу барысында автор романның сюжеттік оқиғасының бірлігі ретінде трансформация құбылысының концептосферасын талдайды және бұл психикалық сурет әлемнің авторлық бейнесін құруға қатысады және күрделі тұжырымдамалық құрылымға ие деген қорытындыға келеді.

Кілт сөздер: көркем тұжырымдама; ақыл-ой бейнесі; трансформация; метаморфоза; М.А. Булгаковтың "Мастер және Маргарита" романы; концептосфера.

Kazorina Anna

**CONCEPTOSPHERE OF THE MENTAL IMAGE OF METAMORPHOSIS IN M.A.
BULGAKOV'S NOVEL THE MASTER AND MARGARITA**

Annotation. In this article the author examines the mental image of transformation realized in the text of M.A. Bulgakov's novel "The Master and Margarita". This image is presented in the novel through a number of artistic concepts: "Hypostasis", "Circle", "Death-Life", "Word", "Touch", "Knowledge". In the course of the study the author analyzes the conceptosphere of the phenomenon of transformation as a unit of the plot event of the novel and comes to the conclusion that this mental image participates in the construction of the author's picture of the world and has a complex conceptual structure.

Keywords: artistic concept; mental image; transformation; metamorphosis; M.A. Bulgakov's novel "The Master and Margarita"; conceptosphere.

UDC 372.881.1
IRSTI 14.25.09
DOI 10.37238/1680-0761.2023.92(4).76

Utegenova K.T., Berkina S.S.
West Kazakhstan University named after M.Utemisov, Uralsk, Kazakhstan

E-mail: karlyga@bk.ru, s.berkina@mail.ru

DEVELOPMENT OF WRITING SKILLS AS A COMPONENT OF FUNCTIONAL LITERACY

Abstract: *The authors of the paper aim to study the ways of developing writing skills as a means of forming functional literacy of students. The novelty of the study is determined by the fact that the influence of the development of writing skills on the formation of functional literacy of students is studied. The relevance of the study is determined by the fact that the development and formation of functional literacy is one of the key tasks of modern education not only in Kazakhstan, but also in the world. Writing as one of the main components of functional literacy helps students to successfully adapt to the constantly changing conditions of the modern world, effectively interact with the surrounding society and successfully self-actualise in professional activities. The article describes the concept of functional literacy based on the analysis of scientific and methodological literature, and also presents the results of the pedagogical experiment, which takes place on the basis of the school-gymnasium №44 named after D. Konaev in Uralsk (Kazakhstan) in the 9th grade in the subject «Russian language and literature». The authors propose a case of tasks; according to the hypothesis of the study, they should improve the functional literacy of schoolchildren by developing their writing skills.*

Keywords: *writing skills; functional literacy; modern education; system of exercises; pedagogical research; formative stage of the experiment; school with non-Russian language of instruction.*

Introduction

The term «functional literacy» has not only gained popularity in the practice of subject teachers of Kazakhstani schools in recent years, but also firmly entered into use. The introduction of this term in the sphere of education is associated with the globalisation phenomenon, when in the conditions of modern reality there is a need to educate a comprehensively developed personality with functional literacy skills and abilities to implement the set goals in the international educational space. The aim of the work is to consider ways of developing writing skills as a means of forming functional literacy of students. Hypothesis of the study – the development of writing skills can serve as a means to improve the level of functional literacy of students.

Materials and methods sufficiently

In the process of the research empirical, analysis of scientific and methodological literature, a comparative and contrastive analysis, analytical and transformational research methods were used. The results of the pedagogical research served as materials for the work.

Results of the study

Let us consider approaches to functional literacy from the position of teaching methodology. According to the Instructional and Methodological Letter, the purpose of any educational organisation is to create conditions for the harmonious development and formation of the student`s personality who adheres to national and universal values, has functional literacy and is able to compete in the modern world [1, p. 7]. Based on this, the most important task of modern education is to prepare students to adapt to constant changes and requirements of the world, as well as to be able to achieve the set learning goals.

Within the framework of implementation of the Concept of Education Development of the Republic of Kazakhstan for 2023-2029 (approved by the Decree of the Government of the Republic of Kazakhstan dated 28 March 2023 № 249) in a high school education the emphasis is placed on academic knowledge, formation of functional literacy, development of subject, meta-subject skills and competencies, training based on STEM-approach, strengthening of educational component and formation of inclusive environment [2, p. 3]. Based on what we can conclude that the development of functional literacy (hereinafter: FL) is one of the priority tasks of modern education.

According to IML 2023-2044, the functional literacy of learners includes three main components: reading literacy, mathematical literacy and natural-scientific literacy. However, we believe that writing is also an important component of FL. Writing is one of the basic skills necessary for successful learning and personal development. Writing enables students to express their thoughts, ideas and feelings, which contributes to the development of critical thinking, creativity and independence in solving various problems.

The concept of «functional literacy» has been studied from different positions by such authors as A.A. Leontiev, R.N. Buneev, S.G. Vershlovsky, A.V. Khutorskaya, B.S. Gershunsky, L.Y. Komissarova, L.M. Perminova and O.E. Lebedev and others. Some researchers consider functional literacy as a socio-economic phenomenon, correlating the level of this competence with the level of well-being of the population and the state as a whole.

Thus, A.A. Leontiev writes: «A functionally literate person is a person who is able to use all the knowledge, skills and abilities constantly acquired during life to solve the widest possible range of life tasks in different spheres of human activity, public and social relations»[3, p. 35].

According to N.I. Shevchenko and D.A. Makhotin, the distinctive features of functional literacy are:

- 1) orientation on solving social and domestic problems;
- 2) manifestation of a person's situational individuality in specific social situations;
- 3) connection with the solution of standard, stereotypical tasks;
- 4) possession of a basic level of reading and writing skills;
- 5) used as an assessment primarily of the adult population;
- 6) importance in the context of the issue of ways to accelerate the process of literacy elimination [4: Internet resource].

Functional literacy is also understood as the level of education that can be achieved by students during their schooling and implies a person's ability to solve standard life tasks in various spheres of life [5, p. 6-9].

O.E. Lebedev proposed the structure of functional literacy, let us reflect it schematically (Fig. 1) [6, p. 113-129]:

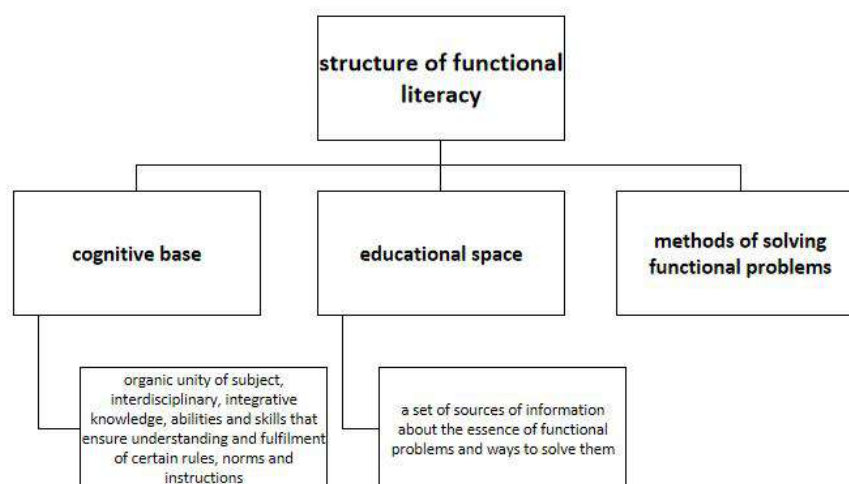

Figure 1 – Functional literacy structure



In order to successfully develop functional literacy, it is necessary to choose tasks that should be evenly distributed in the learning process throughout the year, taking into account the age characteristics and cognitive abilities of students. It is important to use complex tasks that are cross-curricular and meta-subject in nature. Both individual and group research and project activities should be used to complete tasks. The development of functional literacy requires the use of innovative approaches and teaching methods [2, p. 15].

To confirm the hypothesis on the basis of school-gymnasium №44 named after D. Konaev in Uralsk city (Kazakhstan) a pedagogical experiment in Russian language and literature for pupils of 9 classes is conducted.

Experimental research study is carried out in three stages: ascertaining, formative and control. At the first stage (September 2023) the basic level of literacy at the time of teaching in the control and experimental classes was established. At the formative stage, the main part of the experiment is conducted, and at the control stage, the results are summarised. In the present article, we will pay special attention to the formative stage of the study. During the formative stage (September-March 2023-24 academic year) in the experimental class the development of writing skills as a means of forming functional literacy of students is carried out in the system of a set of specially designed exercises, as well as on the basis of materials of the textbook «Russian Language and Literature» for 9th grade by U.A. Zhanpeis, A. Maibalaeva, G. Atembaeva «Atamura» publishing house [7].

A system of exercises was developed to organise work at Russian language lessons in grades 9 for schools with non-Russian language of instruction for the development of writing skills as a means of forming functional literacy of students. During the implementation of the formative stage of the experiment, tasks from this system of exercises are given at each lesson in order to develop students' linguistic competence.

When developing exercises for the development of writing skills, we were guided by the State Educational Standards of the Republic of Kazakhstan [8] and the following learning objectives:

- 1) to create a statement (reasoning, persuasion), using techniques to attract attention and taking into account the target audience;
- 2) to present information in the form of a report, article, reference on the basis of tables, schemes, diagrams, charts, graphs and vice versa;
- 3) prepare a thesis plan;
- 4) apply punctuation marks in compound sentences;
- 5) create texts of scientific style (article);
- 6) write an essay (140-160 words) on the proposed problem, justifying one's opinion and suggesting ways of solving the problem, observing the peculiarities of the text of reasoning, reasoning with elements of narrative/description;
- 7) write conjunctions and prepositions correctly;
- 8) use punctuation marks in compound sentences with several appendages;
- 9) use simple and complex sentences appropriate to the situation of oral or written communication;
- 10) possess a vocabulary sufficient for effective communication on a wide range of topics.

Приведём в качестве примера некоторые упражнения из кейса.

Task 1. Read the text in which some words or phrases have been deleted. Restore the text using various sources of information (books, the Internet, teacher's help).

Excerpt from the book «The World of Kazakhs» by Akseleu Seidimbek: *«До сих пор в этом обширном регионе, от китайских пределов до равнин Анатолии, его жители понимают друг друга с ***, несмотря на разделение государственными ***. А ведь эта территория простиралась на 8-10 тысяч километров, что составляло большую долю евразийского ***.*



*По всем канонам исторической традиции трехтысячелетний период конно-кочевой *** должен рассматриваться как часть общечеловеческой ***. К сожалению, мы видим, что это не так. Фигура умолчания по поводу деяний далеких предшественников, пусть даже отличных по расовому ***, выступает ярким примером европоцентристского подхода к истории. Главные события происходят якобы там, где есть присутствие «белого человека». А это, в свою очередь, нарушает стройную логическую систему повествования о прошлом, образуя не заполненные ничем пустоты» [9, p. 15].*

Task 2. Write an essay on one of the proposed topics:

- 1) The role of communication in the development of culture: history and modernity.
- 2) Means of communication and their influence on the culture of communication.
- 3) Speech culture as a factor of interpersonal and social interaction.
- 4) Cultural traditions of my native land.
- 5) Social networks and their impact on the culture of communication and the formation of public opinion.

Task 3. Create an infographic on «The First Kazakh Poet». Conduct your own research. In the course of your research, gather information about the life and work of Abai Kunanbaev. To obtain accurate and reliable data, use various sources: monographs, scientific articles, interviews with expert specialists, etc. You can also include your own opinion. To create an infographic, choose a suitable tool, such as Adobe, Canva, Pikasart or any other online services. Write a detailed explanation of your work, including the aims and objectives, the sources of information used, the methods of creation and the main conclusions that can be drawn from their research. After creating the infographic, present your work in front of the class.

Task 4. Read in depth the book «On Abai's Land» by V.R. Gundarev. Imagine that you act as literary critics. Write a review of the book.

In the review, express your opinion about the following aspects of the book:

- 1) a plot: *How interesting and exciting is the plot of the book? How does the author develop the story? Does the plot have unexpected twists or surprises? What are the features of the plot?*
- 2) the characters: *What kind of characters are introduced in the book? How realistic and interesting are they? What do their actions and deeds evoke sympathy or antipathy?*
- 3) the author's language and style: *How does the author present his thoughts? How clear and understandable is his writing style? Does the author use vivid imagery and metaphors to describe events and characters?*
- 4) theme and idea of the work: *What is the main theme of the book and how does the author reveal it? Is there an explicit moral or idea in the work?*
- 5) artistic features of the book: *Does the author use a variety of literary devices to create atmosphere and enhance the emotional impact on the reader?*
- 6) importance and significance of the work: *How relevant is the book to our time? Can we find in it answers to modern questions or problems?*

Task 5. Write a reflective essay on «If we don't know our ancient history, the new history won't want to know us». Reflect on some choice questions in this essay:

- 1) analyse the quote and identify its main idea;
- 2) give examples from the history of your own country or other nations that support or refute the statement;
- 3) consider how knowledge of history can help in understanding contemporary issues and challenges;
- 4) discuss the importance of preserving historical heritage for future generations;
- 5) evaluate how relevant this statement is in today's world where many people choose to ignore history or distort it for their own benefit;
- 6) draw conclusions about the importance of knowing one's ancient history for the successful development of society in the future;



Task 6. Prepare a literary selection of quotations on the theme: «One must become a man» on the works of Ch. Aitmatov «Plakha», V. Rasputin «Farewell to Matyora», K. Paustovsky «Meshchera» and S. Seifullin «Kokshetau».

Task 7. «Constructors»: put together the correct sentence and punctuation marks:

1. поступает так Обычно судьба большого художника она рождает его надленным когда ей надо выплавить из человека что ему их не изжить в десяток лет такими жизненными и действенными возможностями. 2. а ты ещё ничего не сделал Жизнь проходит быстро тебе уже семнадцать или восемнадцать лет. 3. Год за годом а на их месте торчат все меньшие и меньшие нелепые искалеченные сучья остаётся возле селений густых черёмуховых кустов. 4. в человеческой жизни неведомая тайная сила Нас влекла нет силы большей. 5. лёг под большой чистой луной, Ночь прошла первый мороз и к утру.

Task 8. Write out of M. Auezov's novel «Abay's Way» 2 examples of compound sentences 1) with homogeneous subordination of appendages; 2) with parallel subordination of appendages; 3) with consecutive subordination of appendages. Perform syntactic parsing of compound sentences.

The descriptors and assessment criteria are prepared for each assignment together with the students themselves.

All assignments are written work followed by pupils' oral answers and explanations, which take various forms: individual oral response, conversation, discussions, story-role-playing games, infographics presentation, etc. Discussion of the results obtained and elaboration of errors took place orally. Thus, the pupils of the experimental class were constantly in communicative interaction with the researcher-teacher during the learning experiment.

The conclusion

In today's world, where knowledge and skills are constantly being updated, functional literacy is becoming one of the main requirements for education. Functional literacy is a person's ability to use knowledge, skills and abilities to solve everyday tasks in various spheres of life.

In this article we have considered the essence of the concept of «functional literacy», its place in modern Kazakh education, as well as examples of exercises aimed at developing writing skills as a means of forming functional literacy of 9th grade students with Kazakh language of instruction.

REFERENCES

[1] Instruktivno-metodicheskoe pis'mo «Ob osobennostjakh uchebno-vospitatel'nogo processa v organizacijah srednego obrazovanija Respubliki Kazahstan v 2022-2023 uchebnom godu». – Nur-Sultan: NAO imeni I. Altynsarina, 2022. – 320 s.

[2] Instruktivno-metodicheskoe pis'mo «Ob osobennostjakh uchebno-vospitatel'nogo processa v organizacijah srednego obrazovanija Respubliki Kazahstan v 2023-2024 uchebnom godu». – Nur-Sultan: NAO imeni I. Altynsarina, 2023. – 114 s.

[3] Obrazovatel'naja sistema "Shkola 2100". Pedagogika zdravogo smysla: sbornik materialov v pomoshh' uchiteljam, administracii shkol i DOU, rabotnikam organov upravlenija obrazovaniem, metodistam, prepodavateljam IPK, pedkollezhnej i pedvuzov, studentam pedagogicheskikh uchebnyh zavedenij / [nauch. red. A. A. Leont'ev]. – M.: Balass, 2003. – 367 s.

[4] Shevchenko N.I., Mahotin D.A. Formirovanie funkcional'noj gramotnosti shkol'nikov i studentov: issledovanie uslovij razvitija // Interaktivnoe obrazovanie, 2018. – № 6. – S. 43-49.

[5] Kemel'bekova G.A. Osobennosti formirovanija funkcional'noj gramotnosti uchashhihsja po predmetam gumanitarnogo cikla // Problemy i perspektivy razvitija obrazovanija: materialy VIII Mezhdunar. nauch. konf. (g. Krasnodar, fevral' 2016 g.). – Krasnodar: Novacija, 2016. – S. 6-9. – URL: <https://moluch.ru/conf/ped/archive/187/9552/> (data obrashhenija: 26.01.2024).

[6] Lebedev O.E. Obrazovannost' uchashhihsja kak cel' obrazovanija i obrazovatel'nyj rezul'tat // Kontrol' kachestva i ocenka v obrazovanii: Materialy mezhd. konf. SPb.: Izd-vo RGPU im. A.I. Gercena, 2003. – S. 113-129.



[7] Zhanpejs U.A., Majbalaeva A., Atembaeva G. Russkij jazyk i literatura: Uchebnik dlja 9 klassa obshheobrazovatel'noj shkoly s kazahskim jazykom obuchenija. V 2 ch. – Almaty: Atamura, 2019 – 208 s.

[8] Ob utverzhdenii gosudarstvennyh obshheobjazatel'nyh standartov doshkol'nogo vospitaniya i obuchenija, nachal'nogo, osnovnogo srednego i obshhego srednego, tehničeskogo i professional'nogo, poslesrednego obrazovanija. Prikaz Ministra prosveshhenija Respubliki Kazahstan ot 3 avgusta 2022 goda № 348. Zaregistrovan v Ministerstve justicii Respubliki Kazahstan 5 avgusta 2022 goda № 29031. – URL: <https://adilet.zan.kz/rus/docs/V2200029031> (data obrashhenija: 27.01.2024).

[9] Sejdimbek A. Mir kazahov. Jetnokulturologičeskoe pereosmyslenie / A. Sejdimbek. Avtorskij perevod s kazahskogo. – Astana: Foliant, 2012. – 560 s.

ЛИТЕРАТУРА

[1] Инструктивно-методическое письмо «Об особенностях учебно-воспитательного процесса в организациях среднего образования Республики Казахстан в 2022-2023 учебном году». – Нур-Султан: НАО имени И. Алтынсарина, 2022. – 320 с.

[2] Инструктивно-методическое письмо «Об особенностях учебно-воспитательного процесса в организациях среднего образования Республики Казахстан в 2023-2024 учебном году». – Нур-Султан: НАО имени И. Алтынсарина, 2023. – 114 с.

[3] Образовательная система "Школа 2100". Педагогика здравого смысла: сборник материалов в помощь учителям, администрации школ и ДООУ, работникам органов управления образованием, методистам, преподавателям ИПК, педколледжей и педвузов, студентам педагогических учебных заведений / [науч. ред. А. А. Леонтьев]. – М.: Баласс, 2003. – 367 с.

[4] Шевченко Н.И., Махотин Д.А. Формирование функциональной грамотности школьников и студентов: исследование условий развития // Интерактивное образование, 2018. – № 6. – С. 43-49.

[5] Кемельбекова Г.А. Особенности формирования функциональной грамотности учащихся по предметам гуманитарного цикла // Проблемы и перспективы развития образования: материалы VIII Междунар. науч. конф. (г. Краснодар, февраль 2016 г.). – Краснодар: Новация, 2016. – С. 6-9. – URL: <https://moluch.ru/conf/ped/archive/187/9552/> (дата обращения: 26.01.2024).

[6] Лебедев О.Е. Образованность учащихся как цель образования и образовательный результат // Контроль качества и оценка в образовании: Материалы межд. конф. СПб.: Изд-во РГПУ им. А.И. Герцена, 2003. – С. 113-129.

[7] Жанпейс У.А., Майбалаева А., Атембаева Г. Русский язык и литература: Учебник для 9 класса общеобразовательной школы с казахским языком обучения. В 2 ч. – Алматы: Атамура, 2019 – 208 с.

[8] Об утверждении государственных общеобязательных стандартов дошкольного воспитания и обучения, начального, основного среднего и общего среднего, технического и профессионального, послесреднего образования. Приказ Министра просвещения Республики Казахстан от 3 августа 2022 года № 348. Зарегистрирован в Министерстве юстиции Республики Казахстан 5 августа 2022 года № 29031. – URL: <https://adilet.zan.kz/rus/docs/V2200029031> (дата обращения: 27.01.2024).

[9] Сейдимбек А. Мир казахов. Этнокультурологическое переосмысление / А. Сейдимбек. Авторский перевод с казахского. – Астана: Фолиант, 2012. – 560 с.



Утегенова К.Т., Беркина С. С.
ФУНКЦИОНАЛДЫҚ САУАТТЫЛЫҚ КОМПОНЕНТІ РЕТІНДЕ ЖАЗУ
ДАҒДЫЛАРЫН ДАМЫТУ

Аннотация. Жұмыс авторлары оқушылардың функционалдық сауаттылығын дамыту құралы ретінде жазу дағдыларын дамыту жолдарын зерттеуді мақсат етіп қойды. Зерттеудің жаңашылдығы оқушылардың функционалдық сауаттылығын қалыптастыруға жазу дағдыларын дамытудың әсері зерттелгенімен айқындалады. Зерттеудің өзектілігі функционалдық сауаттылықты дамыту мен қалыптастыру тек Қазақстанда ғана емес, дүниежүзінде заманауи білім берудің өзекті міндеттерінің бірі болып табылатындығына байланысты. Жазу функционалдық сауаттылықтың негізгі құрамдас бөліктерінің бірі ретінде студенттерге заманауи әлемнің үнемі өзгеріп отыратын жағдайларына сәтті бейімделуге, қоршаған қоғаммен тиімді қарым-қатынас жасауға және кәсіби қызметте өзін-өзі табысты жүзеге асыруға көмектеседі. Мақалада ғылыми-әдістемелік әдебиеттерді талдау негізінде функционалдық сауаттылық ұғымы баяндалып, сонымен қатар No44 атындағы мектеп-гимназиясының базасында өтетін педагогикалық эксперименттің нәтижелері берілген. Д.Конаева, Орал (Қазақстан) 9-сыныпта «Орыс тілі мен әдебиеті» пәнінен. Авторлар тапсырмалардың кейс зерттеуін ұсынды; Зерттеу болжамы бойынша, олар мектеп оқушыларының жазу дағдыларын дамыту арқылы функционалдық сауаттылығын арттыруы керек.

Кілт сөздер: жазу дағдылары; функционалдық сауаттылық; қазіргі білім; жаттығулар жүйесі; педагогикалық зерттеу; эксперименттің қалыптастыру кезеңі; орыс тілінде оқытатын мектеп.

Утегенова К.Т., Беркина С. С.
РАЗВИТИЕ НАВЫКОВ ПИСЬМА КАК КОМПОНЕНТА ФУНКЦИОНАЛЬНОЙ
ГРАМОТНОСТИ

Аннотация. Авторы работы ставят своей целью исследование способов развития навыков письма как средства формирования функциональной грамотности обучающихся. Новизна исследования определена тем, что изучено влияние развития навыков письма на формирование функциональной грамотности обучающихся. Актуальность исследования обусловлена тем, что развитие и формирование функциональной грамотности является одной из ключевых задач современного образования не только в Казахстане, но и в мире. Письмо как один из основных компонентов функциональной грамотности помогает обучающимся успешно адаптироваться к постоянно изменяющимся условиям современного мира, эффективно взаимодействовать с окружающим обществом и успешно самореализоваться в профессиональной деятельности. В статье описывается понятие функциональная грамотность на основе анализа научно-методической литературы, а также приводятся результаты педагогического эксперимента, который проходит на базе школы-гимназии №44 им. Д. Конаева г. Уральск (Казахстан) в 9 классах по предмету «Русский язык и литература». Авторами предложен кейс заданий; согласно гипотезе исследования, они должны повысить функциональную грамотность школьников путём развития навыков письма.

Ключевые слова: навыки письма; функциональная грамотность; современное образование; система упражнений; педагогическое исследование; формирующий этап эксперимента; школа с нерусским языком обучения.

ӘОЖ 82.091(574.1)
ГТАХР 17.01.91
DOI 10.37238/1680-0761.2023.92(4).77

Мутиев З.Ж., Мұханбетова Ж.Ө.

М. Өтемісов атындағы Батыс Қазақстан университеті, Орал, Қазақстан

E-mail: zinulla_mutiev@mail.ru, janim.03.95@mail.ru

БАУЫРЖАН ҒУБАЙДУЛЛИННИҢ ЖАЗУШЫЛЫҚ ШЕБЕРЛІГІ, КЛАССИКАЛЫҚ ПРОЗАҒА БЕТБҰРЫС

Аңдатпа: Мақалада қазіргі прозаның көрнекті өкілі Бауыржан Ғұбайдуллиннің жазушылық шеберлігі оның әдеби шығармашылығына талдау жүргізу арқылы баяндалады. Авторлар жазушының «Қысқы орман», «Жазда жауған бұршақ», «Шортан», «Кие», «Бір түнгі жалғыздық», «Биленбеген вальс», «Қар жауған күн – Жаңа жыл», «Етікші», «Ортақ ерлік», «Алғашқы һәм ақырғы аңшылық», «Аман бол, Арлан!», «Ұялашақ махаббаттың ғұмыры ұзақ» атты әңгіме, новелла және мысалдарын тақырыптық-идеялық тұрғыдан таратып талдап, адамзаттың ортақ үйі, ортақ мекені саналатын табиғатқа, жыл мезгілдеріне арналған табиғаттағы тылсым құбылыстардың әсемдігін сөз ететін, қоғамдағы адам, заман өзгерісін, қазіргі кездегі қоғамдық-әлеуметтік мәселелерді көтеретін, гашықтық, нәзік сезім, махаббат мәселесіне арналған туындылар есебінде бағалайды. Жазушының қай әңгімесін оқысаңыз да өмірдің өзінен алынған шынайы оқиғаларға құрылады деген түйінге келеді мақала авторлары яки Бауыржан Ғұбайдуллинді қазіргі дәуірдің, заманның мәселелерін терең түсіне білетін, жан-тәнімен сезіне білетін және оны өзінің көркем шығармаларына арқау ете білетін, терең тынысты психолог жазушы, қабырғалы қаламгер ретінде таниды.

Кілт сөздер: классикалық проза; шағын жанр; сюжет; қаламгер; повесть; новелла; интерпретация; пафос; образ; мифтік таным.

Kіріспе

Проза жанрында балалар тақырыбына қалам сілтеп біраз тәжірибе жинақтаған жазушы Б. Ғұбайдуллин бертін келе үлкен прозаға бет бұрды. Шағын оқиғалы, ықшам сюжетті әңгімелер жазуға әбден машықтанған прозаик қаламынан төрт аяғын тең басқан, көктеуі келіскен көркем шығармалар туа бастады. Тақырыптық-идеялық мұраты айқын, мазмұны бай, көркемдік қуаты толысқан рухани дүниелердің табиғатына назар аударушылар жазушы туындыларына өз бағаларын бере бастады. Аз жазса да саз жазатын Б. Ғұбайдуллиннің шығармашылығы туралы дуалы ауызды қазақ қаламгерлері өз пікір-пайымдарын айтып та үлгерді. Мәселен, ақын, Қазақстанның Мемлекеттік сыйлығының лауреаты, халық жазушысы Қадыр Мырза Әли Бауыржан Ғұбайдуллинді Қазақстан Жазушылар одағына мүшелікке қабылдау жөніндегі жазған кепілдемесінде: «Бауыржан Ғұбайдуллин – әдебиетке үлкен жауапкершіліпен, жақсы дайындықпен келген қаламгер» [1, 3 б.] – десе, енді бірде «Бауыржанның «Кие», «Шортан», «Ортақ ерлік» және «Бір түнгі жалғыздық» атты әңгімелерін оқып шықтым. Классика! Оның «Бір түнгі жалғыздығы» «Жарық дүние жаратылғалы бері тағы бір таң атып, тағы бір күн батты» деп басталады. Осы басталуының өзі классика, мүйізі қарағайдай классиктердің өздері бұлай бастай алмайды» [2] – деген тұжырымға келеді.



«Қазақтың Қадырының» бұл пікірі жайдан жай айтылмаса керек-ті. Өйткені Бауыржан Ғұбайдуллиннің прозалық туындыларын оқи отырып, шынында да оның классик жазушыға тән сипаттарды игеруге ұмтылысын аңғаруға болады.

Зерттеу материалдары мен әдістері

Оқырман қауымның Бауыржан Ғұбайдуллиннің жазушылық өнерін, әдеби шығармашылығын кеңінен танып-білуге бірден-бір себепші, мұрындық болған және оқырмандар арасында жылы қабылданған кітабы - «Биленбеген вальс». Кітапқа «Қысқы орман», «Жазда жауған бұршақ», «Шортан», «Кие», «Бір түнгі жалғыздық», «Биленбеген вальс», «Қар жауған күн – Жаңа жыл», «Етікші», «Ортақ ерлік», «Алғашқы хәм ақырғы аңшылық», «Аман бол, Арлан!», «Ұялшақ махаббаттың ғұмыры ұзақ» атты әңгіме, новелла және мысалдары енген.

Жазушы шығармаларын тақырыптық жағынан сараласақ, шығармалар арқауы - адамзаттың ортақ үйі, ортақ мекені саналатын табиғатқа бағышталумен бірге сол табиғаттағы тылсым құбылыстардың әсемдігін сөз етумен қатар жыл мезгілдеріне арналған. Сонымен бірге қоғамдағы адам, заман өзгерісін, қазіргі кездегі қоғамдық-әлеуметтік мәселелерді көтеретін, ғашықтық, нәзік сезім, махаббат мәселесіне арналған туындылар.

Жазушының «Бір түнгі жалғыздық» атты әңгімесі нидерландтық философ-рационалист, натуралист Спинозаның «Адамзат табиғаттың бір бөлігі болғандықтан, оның заңдарына бағынуы тиіс» деген тұжырымымен басталады. Бұл әңгімесінде автор орманшы қарияның жалғыз түндегі ойлары арқылы еңбекке баулу, табиғатты аялау, атамекен мәселелерін қозғайды [3].

Әңгімеде қария теледидар қосып жаңалықтардан Тәжікстандағы қарулы қақтығысты естіп «Құдай-ау, тәжік пен тәжік тіл табыса алмай, қашанғы қырықпышақ болады бұлар?.. Бір ұлт, бір халықтың жік-жікке бөлініп, бір-біріне қару кезеніп, бірін-бірінің қанын төгуден тайынбауы не жақсылық дейсің? Досқа таба, дұшпанға күлкі болудың ең сорақысы осы шығар. Е-е-е, Жасаған ием, оның бетін жел сөзге ергіш, ру-жүз деп жікке бөлінгіш біздің қазақтан әрі қыла гөр!» [4, 43 б.] деп күйіне ойланады.

Қайтерсіз енді, бұл да бүгінгі күннің шындығы, әлемнің бір-біріне қару алып, қан майдан ашуы. Екіншіден, қазақ халқының бойындағы аңғалдықтан, ру мен жүзге бөлінушіліктен сақтандырады. Жаңалықтардан соң жіберілген тырдай жалаңашқа жақын қыздардың одыраң-одыраң еткен биі қарияның ашуына тиеді. «Өй, өңшең антұрғандар! Осыны да би деп, өнер деп...» [4, 43 б.].

Бұл да болса қоғамдағы ащы дерт. Қазіргі кездегі жастардың батысқа еліктеп, өнердің де жаңа модернистік сипатына ілесіп, ұлттық мәдениеттен ажырауы.

«Апыр-ай, ә, ауылдағы жаман құрдастар мені, «Әбіл күнінен бұрын алжыды. Қартайғанда шыбын бағып, әрі тышқыншылап кетті» дейтін көрінеді. Ай, шыбын мен бал арасының арасы жер мен көктей, ал терісі бағалы аңдарды қолда өсіргеннің пайдасы көл-көсір екенін ол ақымақтар қайдан білсін! Әйтпесе, қысылғанда менен қарыз сұрап келетін алдымен солардың өздері» [4, 45 б.] деген қария тағы да қоғамдағы ащы шындықты тағы бір қырынан тұспалдап айтып, жетеге жеткізіп отырғаны анық.

Қариялардан бастап кәсіппен, жаңа іспен шұғылданған жанды қолпаштап, қолдаудың орнына жындыға балап, өзге әлемнің тұрпаты ретінде көреді. Екінші мәселе, халықтың ауыр тұрмысы, қарыз сұрап күнелтуі. Еңбектен қашу, жаңа қоғам талабына бейімделе алмау - қазіргі кезде де белең алып тұрған мәселе осы емес пе?

Желмая мініп желдіртіп, халқына шұрайлы жер іздеген Асан Қайғы іспетті бас кейіпкер де жас күнінде ауылын Бәйтерек ауданына қарасты Көкорай ауылына қоныстандырады. Жаңа мекендері құтты қоныс болып, бұлармен бірге қоныс аударған қариялардың көпшілігі ақиреттік сапарға кетерінде «сүйегімді атамекенге жеткізіндер» дегені болмаған.



«Бір түнгі жалғыздық» әңгімесі арқылы автор жаһандану кезеңінде өмір сүріп жатырған қоғам дертін көркем тілмен сипаттап, оқырманына ой салады. Әңгіменің негізгі идеясы қарияның бүгінгі жастарға Құдайды ұмытып, қоршаған ортаға зиян тигізіп, тіршілік етер мекенін, табиғатқа жасап жатырған қиянатын түсіндіру, табиғатты, қоршаған ортаны аялауға, әр адамды, тіршілік пендесін соңына өшпес іс қалдыруға шақырады.

Әңгіме «Ей, Тәңірімнің пендесі, тектілігінді таныын, мықтылығыңды мойындайын, жасампаздығының жылнамасышы болайын, соңында өшпес із, өлмес іс қалдырып көрші!» [4, 54 б.] - деген пафосты екпінмен аяқталады.

Жазушының «Етікші» деп аталатын мысалы қысқа жазылғанымен қазіргі жастарды кәсіп таңдау, қызыға еңбек қылу, адал еңбектенуге үндейтін шағын шығарма.

Қысқа ғана жазылған бұл мысал істеген ісінді аяғына дейін жеткізіп, мұқият, еңбекқор, не ішіп не жесең де адал тұрып, адал жүр деген ой салады.

Жазушы мерзімді басылымдарда жарық көрген бір сұхбатында:

« - Бұрынырақта жазылған бір мысал-әңгімеңізде етікші образы арқылы болашақ ұрпақты еңбекке тәрбиелеудің өнегесін баяндайсыз. Сондай-ақ осы шығармада биліктегілердің өз ісіне салғырттығын, ортақ шаруаға орашолақтығын әшкерелейсіз. Сыныңызға іліккен сол кейіпкерлер қазір өзгерді ме?

- Шынымен де, етікшінің ұқыптылығы, еңбекқорлығы өз міндетіне адами да, кәсіби де тұрғыдан үлкен жауапкершілікпен қарайтындығы, төл миссиясын ақ-адал атқаратындығы кім-кімге де үлгі боларлықтай. Қазақ арасында «Адал кәсіптің жаманы жоқ» деген мәтел бар. Еңдеше, мүйізі қарағайдай саясаткерлердің өздері етікшіден біраз жақсы қадір-қасиет жамай алады» деп аталмыш мысал-әңгімесі арқылы билік басындағыларды сынап, қарапайым кәсіп иесі етікшіден үлгі алуға шақырады.

«Ең парасатты проза – дәл және қысқа жазылған проза» деген А.С. Пушкиннің пікіріне сүйенсек, қаламгердің жеке дара қолтаңбасы дараланып тұрған тұсы да осы.

Жазушының табиғат, су мекенділері туралы әңгімелері оқырманын өсімдіктер мен жануарлардың сыртқы әлемімен, орман өмірімен және жылдың әртүрлі уақыттарында байқалатын табиғаттың маусымдық құбылыстарымен таныстырады. Олардың қатарына «Қысқы орман», «Шортан», «Қар жауған күн – Жаңа жыл», «Ортақ ерлік», «Алғашқы һәм ақырғы аңшылық» әңгімелерін жатқызамыз.

Қазақ тілінің сөздігінің барлық тіл байлығын қолдана отырып, табиғаттың, қыс мезгілінің әртүрлі көріністеріндегі керемет сипаттамасын Бауыржан Ғұбайдүллиннің «Қысқы орман», «Қар жауған күн – Жаңа жыл» атты қысқа әңгімелерінен табуға болады.

Автодың таңқаларлық жеңіл және түсінікті сөз саптауының нәтижесінде табиғатқа арналған прозасы композитордың музыкасы сияқты, оқырманды қазақ табиғатының, орман мекенінің тірі әлеміне қысқа сәтте жеткізеді.

Жазушы, Қазақстанның Мемлекеттік сыйлығының лауреаты Қажығали Мұханбетқалиев: «Қысқы орман» – таза классика! Бұл әңгіме қысқы орманның нағыз классикалық образы. Қандай пәктік! Қандай тазалық! Қандай шынайылық! Қандай поэтика!» [4, 3 б.] деп бағалайды.

Жазушы «Қысқы орман жаздағыдай сәл жел соқса болды, бірді-бірге соғып, жапатармағай шулап қоя беретін жапырақ атаулыдан мүлде азат. Сонысына қарап мен кейде қысқы орманды өмірдің ащысын да, тұщысын да көп көрген, басынан көп жайтты өткерген, көңіл сарайына көп түйген, кеуде-сандығына көп керектіні жиған қазына қарияға ұқсатамын» [4, 5 б.] деп қысқы орманның тыныштығын, тазалығын жанына жалау қылады. Қысқы орманнан көпті көрген қариялардың бойынан табылатын асыл қасиеттерді көреді.

Ал бірде «Ал көз жетер жердің түгелдей еш қылаусыз ақ ұлпаға бөленгенін, айналаңның аппақ әлемге айналғанын көріп тұрып, мен кейде қысты періштейдей пәк бейкүнә сәбиге теңеймін» [4, 5 б.] дейді.



Жазушы осылайша табиғат пен адам жанын, адам бойында кездесетін бағалы, құнды қасиеттерді салыстыра қарайды.

Бұл әңгімесінде автор Қызылжар маңындағы Жезбұға көлінің тарихына да тоқталып өтеді. Жезбұға көлінің тарихын «Алғашқы һәм ақырғы аңшылық» әңгімесінде толық баяндайды.

«Алғашқы һәм ақырғы аңшылық» - негізгі тақырыбы табиғатты, жан-жануарларды аялау, қорғау болса да, қазіргі қазақ прозасында жиі қолданылып жүрген интерпретация құбылысын қолданып, автор өзінің туған мекені Жезбұғы көлінің атауына тоқталып өтеді. Ескі бір заманда сүйгеніне ұзатылып бара жатырған Жезбұғы сұлу қанды қол Елбұзар есімді қарақшыға тап болып, сүйген жарынан айырылып, келін атаңбай жатып, жесір қалған Жезбұғы сұлу шашын жайып жіберіп, үшбу көлге батып, жарық дүниемен қоштасқан. Сол кезден бастап осы көл Жезбұғы аталып кеткен.

Автор сонымен қатар, бұл шығармасында тағы бір Батыс Қазақстан өлкесіндегі елді мекеннің атауына да тоқталады. Жезбұғыға құда түсіп, қалыңдық етіп алып келе жатырған жігіттің төресі - Шалқар есімді жігіт Елбұзардың қарақшы тобының қолынан Сасай тауының маңында жан тапсырған, сол кезден бастап сол маңдағы көлді Шалқар деп атап кетсе керек. Қазіргі Батыс Қазақстан облысы Теректі ауданына қарасты Шалқар көлі.

Аталмыш әңгімесінде қызметтес Әлібек, Сағимен алғашқы рет аңға шығып және сол аңшылық ермегінің соңы болған кейіпкердің табиғатты аялап, қорғау, зиян тигізбеу туралы ойлары маза бермейді. Ең алғаш бұл ойы аңшылыққа келген ауылынан қараша қаздың етінен салыған асқа отырған тұста келеді. Аңға шыққан жолда Назар есімді фермердің жас баласының титімдей үйректі қанжығалағанын көргенде ойына тағы да табиғат тіршіліктеріне зиянын келтірмеу қажеттігі оралады.

«...Осы титімдей үйректің жанын жәһанамға жіберу мына бозөкпеге не үшін керек болды? Бесіктен белі шықпай жатып, мылтық ата алатындығын, сөйтіп, табиғатқа қиянат жасауға қабілетті екендігін дәлелдеу үшін бе? Әйтпесе, тап осы бір тұтам құсты шаруасы шалқыған мына тоқ үйдің адамдарын айтпағанда, итінің өзі жемек түгілі, иіскемейді де. Бозабала мерген, балапан үйрек... Екі жас өмір бірі-біріне қиянат жасап, бірінің өмірін екіншісі ыстық қорғасынмен түйіндеп, нүте қойды. Кімге керек еді осы қиянат, не үшін керек еді осы ойсыз әрекет?» [4, 97 б.].

Автордың оқырманға қойған сауалдары орынды. Бұрынғы кезде ата-бабамыз аңшылықпен ашықпас үшін айналысқан немесе жыртқыш аңдарды ғана аулаған. Ал, қазіргі кездің аңшылары ермек кұрып, табиғатқа, табиғаттың жаратылысы аң-құстарға қиянат жасауда.

Жазушының «Қар жауған күн – Жаңа жыл» атты әңгімесінде бас кейіпкер алғашқы қардың түсін жаңа жылмен теңейді. Өйткені жаңа жылда халық жаңа өмірге қадам басып, ескі жылдың өкпесін ұмытып, араз адамдар достасып, келер жылдан жаңа үміт күтеді, жаңа мақсат қояды. Автордың бас кейіпкері де аппақ қарды пәктіктің, жанашылдықтың, тазалықтың символы ретінде алады. Сонымен бірге, автор қыс мезгіліндегі қазақы салттың бірі соғым сою әдетін де әдемі сипаттайды.

«Алғашқы һәм ақырғы аңшылық», «Бір түнгі жалғыздық» әңгімелерінде табиғат, жануарларға екі аяқты адамның қолымен жасалған қиянаты туралы болса, «Ортақ ерлік» атты әңгімесінде аш бөрі тобының екі аяқты адамға жасаған қастығы баяндалады. Әңгімеде Берікбол отбасының қыстың күні көрші ауылға қонақтап барып, ат-шанасымен қайтар жолда аш қасқырлар үйіріне тап болып, отағасы Берікбол батыл шешім қабылдап, әйелі мен баласын аман алып қалады.

Қасқыр үйірінің қоршауында қалғанда Берікболдың ойына «Қатын жолда, бала белде» деген қазақтың ескі нақыл сөзі түседі, бекініп әйеліне өз ойын түсіндірген тұста, әйелі баласын аяп, қасқырдың ортасына өзі-ақ түсем деп шешеді.



«Ер деп жүрсем, ез екенсің ғой. Екеуміз отырып, қаршадай баланы қасқырға жем қылғанша, мен-ақ қалайын!» [4, 86 б.] осы сөздері Берікболды қажап, Берікбол ат тізгінін әйеліне тапсырып, арбадан аунап түседі.

Әйелі мен баласы әуірімдеп ауылына жетіп, құтқаруға шыққан көршісі Берікболдың дал-дұлы шыққан киімдері мен жағы қарысып қалған жас бөрінің қанқасын ғана көреді.

Бұл әңгімедегі ой-түйін - автор қашанда ер адамның отбасы үшін құрбан болуға дайындығын, ар-намыс үстінде құрбан болар сәттерін, азаматтық ерлігін айтуды мақсат еткен тәрізді.

Бөрі мотиві қолданысының қазақ прозасында қалыптасқан дәстүрлі жолы да бар. Оған мысал ретінде осыған дейін жарық көрген М. Әуезовтің «Көксерек», М. Мағауиннің «Қасқыр – Бөрі», А. Алтайдың «Киллер Сауысқан», М. Мәліктің «Бассыз бөрі», М. Балмолданың «Бөрінің өлімі» т.б. айтуға болады. Қазақ танымында бөрі туралы мифтік таным жетерлік. Жазушының аталған шығармалармен етене таныс екендігіне «Аман бол, Арлан!» атты әңгімесінен көз жеткіземіз.

«Аман бол, Арлан!» әңгімесін жазушы қазақтың тұңғыш ғашықкері Тоқтар Әубәкіровке арнайды. «Қасқыр да қас қылмайды жолдасына» деген халық даналығына кереғар сюжет құрады. Жас бөрі өз үйірінен көңілі қалып, жалғыздықты серік етеді. Алайда жалғыздық Құдайға ғана жарасқан, ол өзі сияқты үйірінен қашқан көкшоланға тап болып, екеуі серік бола бастайды.

Алайда өз мекенінің батыры, мерген бөрісі атанған екі жолдас жалығып, қоныс ауыстыруды ойлайды. Жаңа қоныста екеуін ақырған алып - қоңыр аю қарсылайды. Аюдан қорқып, серігі сыр беріп, қаша жөнеледі. Осы тұста Арлан көңілі дастан да қалады.

Әңгіменің негізгі идеясы достық, жолдастық қасиеттерге берік болу. Автор символдық мәнде Тоқтар Әубәкіровті қандай қиындыққа болса да көштің алдында жүретін, жалғыз жүріп үлкен белес пен биіктерді бағындырған Арланға теңейді.

Осы уақытқа дейін бөрі қазақ қоғамының рухын көтеру символына айналғанын байқауға болады. Тағы бір айта кететін жайт, мифтің өзін белгілі бір автор шығарған күнде де жазушы негізгі қалыптасқан идеялардан алыстай алмайды.

Зерттеу нәтижелері

Б. Ғұбайдуллиннің «Биленбеген вальс» жинақағына енген «Ұялшақ махаббатың ғұмыры ұзақ» атты әңгімесінің бас кейіпкері студенттік шағында Тоқтар Әубәкіровпен кездесу кешінде болады. Біздің жобамыз бойынша «Ұялшақ махаббатың ғұмыры ұзақ», «Аман бол, Арлан!» әңгімесінде бас кейіпкер – баяндаушы-автордың өзі. Студенттік кездегі кездесудің әсерінен автор Тоқтар Әубәкіровке арнап осы әңгімесін жазса керек.

«Биленбеген вальс» жинағына жазушының махаббат тақырыбына арналған әңгімелері де енген. «Жазда жауған бұршақ», «Биленбеген вальс», «Ұялшақ махаббатың ғұмыры ұзақ» әңгімелері жазушының нәзік сезім, адам бойын алып ұшып тұратын белгісіз бір тылсым күш махаббат тақырыбына арналған, студенттік кездің суреттері.

«Жазда жауған бұршақ» әңгімесінің бас кейіпкері – жазушының өзінің туған жері Қызылжар ауылының тұрғыны. Студент жігіт жазғы демалысқа шығып, ауылына келген сәтте әскерге бірге аттанған сыныптас Қалқаман досының өмірден өткенін естиді. Автор жалындап тұрған жастар құрбан болған, қаншама аналарды зар еңіреткен соғыс атаулы шайқасқа қарсы.

«Қарғыс атқыр соғыс атаулы! Көрінде өкіргір, Ауған соғысы!.. Сенің кесіріңнен қаншама бұлақ суалды, қаншама жас өмір қуарды, қаншама АНА зар еңіреп жылады...» [4, 20 б.].

Назерке де Ауған соғысының құрбаны болған Қалқаманның сүйіктісі, ғашығы еді. Қалқаман досының жазған күнделігі арқылы жазушы Назерке есімді қыз екеуінің кіршіксіз таза, мөлдір махаббатырын баян етеді. Назеркенің Қалқаманға деген ыстық сезімін, жалынды махаббатын автор табиғатпен байланыста керемет суреттейді.



«Кей-кейде табиғаттың өзі де ерке қыздың мінезіндей құбылмалы ғой, тәйірі. Аяқ астынан жаңбыр ширақ сіркіреп қоя берді де, соңы үлкендігі кішігірім түймедей бұршаққа айналды...

...Табиғаттың тосын да долы мінезі дара қайыңға да оңай тимесе керек. Әп-сәтте ұйпа-тұйпасы шығып, әлденеше жапырағынан айырылып, үш-төрт бұтағы сынған. Шымыр бұршақтан сау қалған жапырақтарының бойымен таңғы шықтай мөлдір тамшылар сырғанап келіп, қайың түбіндегі шалғынға құлап, көзден ғайып болуда. Бәлкім, бұл бейкүнә мөлдір тамшылар дүниенің астан-кестенін шығарар табиғаттың қатал құбылысының алдында дәрменсіздік танытқан дара қайыңның көз жасы шығар. Әлде осындай қиын-қыстау кезеңде сүйеу болар сүйген жарын, сыңарын аңсаған, қимасын, өмірсерігін сағынған сағыныш жасы ма?.. Күнделікті оқып болып, кеудесіне басып тұрған Назеркенің де жүзіне жас жүгірген. Кірпіктерін қаққан сайын бір-бірінен айнамайтын мөлдір тамшылар бірін-бірі қуалай жөнеледі» [4, 21-22 бб.].

Бауыржан Ғұбайдуллин жаңбыр-бұршақ аралас жауған ауа-райынан кейінгі орман ағаштарының күйін сүйіктісінен айырылған Назеркенің ішкі сезіміндей, адам бойындағы алай-дүйлей күйге теңейді. Назеркенің ішкі толқынысына үңіліп жатпайды, ағаштардың жапырақтарынан айырылып, жаңбыр мен бұршақтан қалған тамшыларды іштей үзілген үмітке, өксіген көз жасындай көреді.

«Биленбеген вальс» әңгімесінің бастауын жазушы Мұқалағи Мақатаевтың:

Махаббат бақыт емес қонатұғын,

Түлкі емес ойдан, қырдан шолатұғын.

Махаббат кездеспейтін керемет бір,

Өмірде бір-ақ рет болатұғын... деген өлең жолдарымен бастайды.

Әңгімеде шынайы образдар арқылы қазіргі қоғамда кездесетін опасыздық, сатқындық, бақытты сәттерді кеш түсіну сынды өмір құбылыстарының суреттері қылаң береді.

Бақытжан есімді әскерде Отан алдындағы борышын өтеп жүрген жігіттің еліне он күндік демалысқа келіп, сөз байласқан сүйіктісінің тұрмысқа шығайын деп жүргенін естігенде қыз атаулыдан көңілі қалып, қалған күндерін жабырқаумен өткізеді. Алайда осындай қиналған шағында Гүлдәурен есімді қыздың ғашықтық сезімін аяқ асты етеді. Екеуінің арасында биленбей қалған вальс үстінде қыздың батылдық танытып «Маған сенсең, мен сені күтіп алатын едім. Менің солдатым бол!» [4, 71 б.] деген тілегін қабыл алмай, жігіт әскерде қалған бес-алты айдың ішінде Гүлдәуренді ойлаумен болады.

Әр түңерген қара бұлттың артынан күн шығатыны секілді Бақытжанның да жүрегін жылытып, қайтадан бойына күш-қайрат әкелген Гүлдәуренге деген махаббаты еді.

Ал, «Ұялшақ махаббаттың ғұмыры ұзақ» әңгімесі қазақ жігіті Қалихан мен қырғыз сұлуы Құрманжан арасында пайда болған махаббат жайын баян етеді. Автор сол кездегі қырғыз-қазақ бір туған ұлттар достығын ерекше әдемі жеткізеді. Бұл туындысында Алматы-Бішкеке қалаларының әсем табиғатын, екі елдің ауылдары да бір-біріне ұқсастығын салыстыра баяндап жеткізеді.

Махаббат тақырыбы, махаббат ұғымы әлемде өнер және романтиктердің ұғымында үлкен орын алады. Махаббат – бұл бүкіл ғарыштың (ғаламның) құпиясын айқындайтын және түсіндіретін нәрсе, ол «өзінің қасиеті жағынан әрі шексіз, әрі адал, әрі құпия, әрі ғажайып болуы керек». Махаббат арқылы ғана табиғаттың әсемдігін, құпия сырын байқауға, тануға болады. Жан дүниесі сүйіспеншілікке толы адамның жағдайы ішкі көзін, жанын ашады, қабілеттерін арттырады, шығармашылықты бастайды. Бауыржан Ғұбайдуллин шығармашылығында да махаббат тақырыбы кіршіксіз таза, пәк, адал, адам сезіне білетін сезімнің ішіндегі ең биік тұғыры ретінде суреттеледі.

Тәуелсіздік кезеңінде жазылған көркем прозаның ағыны қарқындылық пен әр түрлілігімен ерекшеленді. Көркем прозалық шығармаларда бинарлы концептілер негізіне



құрылған «мәңгілік» тақырыптар (жақсылық пен жамандық, өмір мен өлім, мейірімділік пен зұлымдық, жалғыздық пен жатсыну) көптеп жазыла бастады.

Жазушы Қайыр Бектұрғанов «Бауыржанның «Киесін» өз басым қысқа әңгіменің тамаша үлгісі деп есептеймін» [6, 4 б.] дейді.

Расымен де, жазушының «Кие» атты әңгімесі пішіні жағынан қысқа болғанымен де, көтерер жүгі ауыр проза. Шығармада бүгінгі қоғамда өршіп тұрған аналардың жасанды түсік тастап, артынан арты толмас өкінішке ұрынуы баяндалады.

Қазіргі жаһандану заманындағы адамдарының бойындағы осындай қылықты жазушы дәрігердің сөзімен әсерлі жеткізеді:

«Құдай-ау, әйел атаулы бойына біткен баламен алысатындай қандай заманға тап келдік? Ақырзаман деген сұмдығың осы болып жүрмесін. Адамды біз ақыл иесі дейміз-ау. Ал одан басқа бірде-бір мақұлықтың ойына өз ұрпағына өзі қол көтеру кіріп те шықпайды. Өйткені адами ақылыңды тап!.. Анасының құрсағындағы періштеге қол көтеріп, оны жантәсілім қылып, обалына қалып дәрігер атанып жүргенше екі қолыңды төбеңе қойып, тентіреп кеткенің жөн шығар...» [4, 38 б.].

Бұл үзіндіде дәрігер өзіне де үкім шығарып үлгереді. Алайда, амалы қанша ол оның қызметі. Дәрігердің жасанды түсік жасау сәтін бейнелеген жолдар оқырман бойын тітіркендіріп, ой салары анық.

«Кие» әңгімесіндегі Жарқынай мен әріптесінің арасындағы диалогтан қазіргі замандағы адамдардың ой таяздығы, компьютер басты адам болып бара жатырғанын байқаймыз.

«Не де болса, Хасен жоқта тыңдырып қояйын. Әйтпесе ол келген соң тағы ұрыс басталады». Осы ойға бекінген ол ізінше телефонға қол созып, институтта бірге оқыған сырлас құрбысына хабарласты. Жарқынайдың ойынан біраздан бері хабардар ол, екі сөзге келмей мұны бірден қостай жөнелді.

- Реті келіп тұрған жоқ па? Енді кешіктіретін несі бар, тулап-тулап басылады да. Туып үлгересің әлі. Міне, отырған жоқпын ба мен, бірінен соң бірі екі баланы туып алып, қызықтан да, қызметтен де құр қалып. Әуелі аспирантуранды бітіріп, диссертацияңды қорғап ал! Бала қайда қашар дейсің?!» [4, 37 б.].

Өте ұтымды да шынайы құрылған диалог. Біздің заманымыздың қайғылы шындықтарын осы формада беру жазушыдан шеберлікті талап етеді. Шығарманың негізі болып табылатын тақырып толығымен ашылған. Осы тұста академик Зейнолла Қадболовтың «Әрбір әдеби шығарма – белгілі дәуірдегі қоғамдық шындықтың сәулесі» деген сөзі ескер түседі.

Бауыржан Ғұбайдуллин де «Кие» туындысы арқылы қазіргі қоғамда орын алып жатырған ананың баласынан безінуі, бойжеткен қыздардың мансап қуып, отбасы құндылығын аяқ асты етуі сынды әлеуметтік мәселелерді көтереді.

«Киедегі» Жарқынайды шығарманың соңында армандаған аспирантурасын да бітіре алмайды, диссертациясын да қорғай алмай, өмір бойы сәби сүймей жындыханадан бір шығады. Оқып отырған оқырманның бойынан Жарқынайға деген аяушылық сезімі де оянуы мүмкін. Бірақ бұл заман шындығы, қазіргі таңда белең алып тұрған өзекті мәселе.

Қорытынды

Жазушы, драматург, Қазақстан Мемлекеттік сыйлығының лауреаты Дулат Исабеков: «Бауыржан Ғұбайдуллиннің бірнеше әңгімесін оқыдым. Бәрі де ұнады. Ал ерекше ұнағандары «Кие» мен «Биленбеген вальс». «Киеде» аспирантура бітіріп, карьера қуып, қызмет бабымен өсуді көксеген келіншек бойына біткен алғашқы нәрестесін аборт жасатып, алдыртып тастайды. Сөйтіп, ол өмір бойы өзегін өртеген өкінішке ұрынып, жарық дүниеге сәби алып келу, ана атану қабілетінен біржола айырылып, ақыр аяғында жүйке дертіне шалдығып, жындыханадан бір-ақ шығады. Мен осы әңгімені оқи бастағанда автор таптаурын трафаретке түсіп кете ме деп, іштей қауіптеніп едім, оным бекер болып шықты, тап-тұйнақтай ғып алып шыққан. Ал енді «Биленбеген вальске» өзек болған махаббат тақырыбы,



жауынгер жігіттің басынан өткерген ғашықтық сезімінің сүйініші мен күйініші шынайы өрілген.

Бауыржанның ойы құнарлы, тілі нәрлі. Өзі шығармаларын жазатын тілді кемел меңгеру – қаламгерге ең керек қасиеттің бірі» [7, 4 б.] деп жазады.

Түйіп айтқанда Бауыржан Ғұбайдуллин әңгімелерінде қазақ прозасында бейнеленбеген образдар мен заманауи суреттеулер бар. Бұл жазушының бір жаңалығы болса, екіншісі ерекшеліктін тағы бір жайт автор балыққа да, қоянға да, терекке де, аппақ қарға да тіл бітіріп, бас кейіпкерімен сырластырады. Бауыржан Ғұбайдуллин прозасындағы кейіпкерлер ешкімге тәуелсіз, батыл да жігерлі, жаратылысы берік тұлғалар. Әрбір кейіпкерінің (Қалқаман, Назерке, Берікбол, Шортан, Арлан, Гүлдәурен т.б.) жеке дара мінезі, дара болмысы бар. Жазушының кейіпкерлер жүйесімен танысуда Әлихан Бөкейхановтың «Ұлтқа қызмет білімнен емес, мінезден» дейтін сөздері еске түседі.

Ұлы ақын Пушкин «Ең парасатты проза – дәл және қысқа жазылған проза» десе, орыстың көрнекті жазушысы Антон Чеховтың қатаң қағидаға айналған «Қысқалық – таланттың қарындасы» деген сөзі бар. Яки «Қысқалық – тапқырлықтың жаны». Ол бұл фразамең ештеңені дәлелдегісі келмеді, бірақ ол оның дәйексөзге айналуын қамтамасыз етті. Шынында да, қысқалық – таланттың қарындасы. Бұл көптеген жазушылардың шығармаларымен, ұлы тұлғалардың іс-әрекетімен дәлелденген» [8] деген пайымды оңды ұғынсақ, өз жазу стилін, мәнерін тапқан қаламгер-прозаик Бауыржан Ғұбайдуллин бұл әдістемелік кеңесті еркін меңгерген.

Алғыстар

Зерттеуді Қазақстан Республикасы Ғылым және жоғары білім министрлігі Ғылым комитеті қаржыландырады (грант №АР19676441).

ӘДЕБИЕТ

[1] Мырза Әли Қ. Қадыр Мырза Әлидің Бауыржан Ғұбайдуллинді Қазақстан Жазушылар одағына мүшелікке қабылдау жөніндегі кепілдемесінен // Кітапта: Ғұбайдуллин Б. Биленбеген вальс. – Орал: Полиграфсервис, 2020. – 156 б.

[2] Айтөлен Ұ. Сөз мәйегін терген қаламгер // «Айқын» газеті. №211. 11.11.2015.

[3] Шөпеғұл Ж. Біздің Бауыржан // «Егемен Қазақстан». №217. 12.11.2015.

[4] Ғұбайдуллин Б. Биленбеген вальс. – Орал: Полиграфсервис, 2020. – 156 б.

[5] Мұханбетқалиев Қ. «Қысқы орман» туралы // Кітапта: Ғұбайдуллин Б. Биленбеген вальс. – Орал: Полиграфсервис, 2020. – 156 б.

[6] Бектұрғанов Қ. Жазушы Қайыр Бектұрғановтың Бауыржан Ғұбайдуллинді Қазақстан Жазушылар одағына мүшелікке қабылдау жөнінде жазған кепілхатынан // Кітапта: Ғұбайдуллин Б. Биленбеген вальс. – Орал: Полиграфсервис, 2020. – 156 б.

[7] Исабеков Д. Бауыржан Ғұбайдуллиннің әңгімелері туралы // Кітапта: Ғұбайдуллин Б. Биленбеген вальс. – Орал: Полиграфсервис, 2020. – 156 б.

[8] Чехов А.П. Культурно-просветительский интернет-портал "Антон Павлович Чехов". URL: <https://www.anton-chehov.info/kratkost-sestra-talanta.html>, 2011 (Қаралған күні: 7.01.2024.)

REFERENCES

[1] Myrza Ali, K. (2020). Kadyr Myrza Alidin Bauyrzhan Gubaydullindi Kazakstan Zhazushylar odagyna mushelikke kabyldau zhonindegi kepildemesinen [From Kadyr Mirza Ali's guarantee for the admission of Bauyrzhan Gubaidullin to the membership of the Union of Writers of Kazakhstan] // Kitapta: Gubajdullin B. Bilenbegen val's. – Oral: Poligrafservis. [in Kazakh]

[2] Aitolen, U. (2015). Soz maiegin tergen kalamger [The writer who typed the word corpse]. «Ajkyn» gazeti, 211 [in Kazakh]

[3] Shopegul, Zh. (2015). Bizdin Bauyrzhan [Our Bauyrzhan]. Egemen Kazakhstan, 217 [in Kazakh]



- [4] Gubaidullin, B. (2020). Bilenbegen val's [An unedited waltz]. Oral: Poligrafservis [in Kazakh]
- [5] Muhanbetkaliev, K. (2020). «Kysky orman» turaly [About the “Winter forest”]. Kitapta: Gubaidullin B. Bilenbegen val's. – Oral: Poligrafservis [in Kazakh]
- [6] Bekturganov, K. (2020). Zhazushy Kaiyr Bekturganovtyn Bauyrzhan Gubaidullindi Kazakhstan Zhazushylar odagyna mushelikke kabyldau zhoninde zhazgan kepilhatynan [From the Pledge of the writer Kair Bekturganov to accept Bauyrzhan Gubaydullin as a member of the Union of writers of Kazakhstan]. Kitapta: Gubaidullin B. Bilenbegen val's. – Oral: Poligrafservis [in Kazakh]
- [7] Isabekov, D. (2020). Bauyrzhan Gubaidullinnyn angimeleri turaly [About the stories of Bauyrzhan Gubaydullin]. Kitapta: Gubajdullin B. Bilenbegen val's. – Oral: Poligrafservis [in Kazakh]
- [8] Chehov, A.P. (2011). Kul'turno-prosvetitel'ski internet-portal "Anton Pavlovich Chehov" [Cultural and educational Internet portal "Anton Pavlovich Chekhov"]. URL: <https://www.anton-chehov.info/kratkost-sestra-talanta.html> (Karalgan kuni: 7.01.2024.) [in Russian]

Мутиев З.Ж., Муханбетова Ж.У.

ПИСАТЕЛЬСКОЕ МАСТЕРСТВО БАУЫРЖАНА ГУБАЙДУЛЛИНА, ПЕРЕХОД К КЛАССИЧЕСКОЙ ПРОЗЕ

Аннотация. В статье писательское мастерство Бауыржана Губайдуллина, яркого представителя современной прозы, раскрывается через призму анализа его литературного творчества. Авторы тонко разбирают идейно-тематическую сущность таких рассказов, новелл и басен, как «Зимний лес», «Летний град», «Щука», «Святыня», «Одиночество одной ночи», «Нестанцованный вальс», «Снежный день — Новый год», «Сапожник», «Единый подвиг», «Первая и последняя охота», «Прощай, Арлан!», «Робкая любовь длится дольше всех», считая, что ценными настоящие произведения делают затронутые в них такие проблемы, как общий дом человечества, природа, времена года, чарующие красивыми и необычайными явлениями, человек в обществе, временные перемены, эпоха, в которую мы живем, современные социально-общественные вопросы, любовь, влюбленность, искренние чувства. Авторы статьи приходят к выводу, что любое произведение писателя основано на реальных событиях, признают присутствие в творчестве Бауыржана Губайдуллина глубокое познание проблем современной эпохи, умение чувствовать сокровенные стороны времени и считают его писателем-психологом, знатоком и ценителем жизни, подкрепляющим собственное видение своими художественными изысканиями.

Ключевые слова: классическая проза; малый жанр; сюжет; писатель; повесть; новелла; интерпретация; пафос; образ; мифическое познание.

Mutiev Zinulla, Mukhanbetov Zhangulim

THE WRITING SKILLS OF BAUYRZHAN GUBAIDULLIN, THE TRANSITION TO CLASSICAL PROSE

Annotation: In this article, the writing skills of Bauyrzhan Gubaidullin, a bright representative of modern prose, are revealed through the prism of an analysis of his literary work. The authors subtly analyze the ideological and thematic essence of such stories, short stories and fables such as "Qysqy orman", "Jazda jayǵan burshaq", "Shortan", "Kie", "Bir túngi jalǵyzdyq", "Bilenbegen váls", "Qar jayǵan kún-Jańa jyl", "Etikshi", "Ortak erlik", "Algashqy hám aqyrǵy ańshylyq", "Aman bol, Arlan!", "Uialshaq mahabbattyń ğumyry uzaq". It is considered that such problems as the common home of mankind, nature, the seasons, charming beauty make real works valuable and extraordinary phenomena, a person in society, temporary changes, the era in which we live, modern socio-social issues, love, infatuation, sincere feelings. The authors of the article conclude that any work of the writer is based on real events, recognize the presence in the work of



Bauyrzhan Gubaidullin of a deep knowledge of the problems of the modern era, the ability to feel the innermost sides of time and consider him a writer-psychologist, an expert and connoisseur of life, reinforcing his own vision with his artistic research.

Keywords: *classical prose; small genre; plot; writer; novel; novella; interpretation; pathos; image; mythical cognition.*

ТАРИХ – ИСТОРИЯ – HISTORY

УДК 94 (574.1)

МРНТИ 03.20.00

DOI 10.37238/1680-0761.2023.92(4).78

Жумагазиев А.М.**Западно-Казахстанский университет им. М. Утемисова,
Уральск, Казахстан****E-mail:** zhumagaziev_a@mail.ru

ДЕЯТЕЛЬНОСТЬ ОФИЦИАЛЬНЫХ СЛУЖИТЕЛЕЙ МУСУЛЬМАНСКОЙ РЕЛИГИИ И НЕЗАРЕГИСТРИРОВАННЫХ БЕЗМЕЧЕТНЫХ МУЛЛ В 1980-е гг. В ЗАПАДНОМ КАЗАХСТАНЕ

***Аннотация.** В центре внимания настоящей статьи рассматривается деятельность служителей официальных религиозных объединений мусульман и незарегистрированных безмечетных мулл в 1980-е гг. в Западном Казахстане. Автор делает выводы по религиозной ситуации на основе анализа сведений из различных архивных источников. В статье приводятся сведения о численности прихожан мечетей и сумм их взносов, а также описана политика Советского союза в отношении религии. Было выявлено, что в городах угасание активности зарегистрированных религиозных объединений было связано с повсеместной пропагандой атеизма, в то время как в селах и малых городах Западных областей Казахстана, где не имелось официального мусульманского духовенства, незарегистрированные муллы вели бурную деятельность. Также отмечается, что процесс легализации деятельности безмечетных мулл и попытки интеграции некоторых из их представителей в деятельность зарегистрированных религиозных объединений мусульман имели примеры благотворного влияния на религиозную обстановку в областях Западного Казахстана и способствовала улучшению экономического состояния официально действующих мечетей.*

***Ключевые слова:** религиозные; объединения; мусульман; мулл; обряд; Ураза-байрам; зарегистрирован; незарегистрирован; совет; уполномоченный; безмечетных; сбор.*

Введение

Цель настоящего исследования – рассмотреть деятельность официальных служителей мусульманской религии и незарегистрированных безмечетных мулл в 1980-е гг. в Западном Казахстане. Изучение деятельности официальных служителей мусульманской религии и незарегистрированных безмечетных мулл в 1980-е годы в Западном Казахстане помогает пролить свет на историю ислама в стране, в частности на роль неофициальных религиозных лидеров и их взаимодействие с официальными властями. Также исследование данной темы позволяет проанализировать, как религиозные свободы и права соблюдались в СССР, и как это влияло на деятельность мусульманских объединений. На ряду с этим, изучение деятельности мусульманских служителей и мулл помогает оценить степень влияния ислама на общественную жизнь Казахстана в тот период.

*Материалы и методы исследования*

Материалом для исследований выбраны сведения из государственного архива Российской Федерации, Центрального государственного архива Республики Казахстан, государственного архива Западно-Казахстанской области. В рамках данной статьи были применены следующие методы: анализ и синтез теоретической литературы, а также обобщение полученных данных. Целью работы является рассмотрение деятельности официальных служителей мусульманской религии и незарегистрированных безмечетных мулл в 1980-е гг. в Западном Казахстане.

Предварительные результаты исследования

Найденные в рамках исследовательской работы архивные документы показывают, что советские органы власти проводили политику полного контроля религиозной жизни граждан. В поле зрения уполномоченных Совета по делам религий при Совете Министров СССР были все зарегистрированные, а в случае выявления и незарегистрированные религиозные объединения, а также отдельные граждане, чья религиозная активность становилась предметом интереса общественных, партийных и государственных организаций.

В 1980-е гг. в трех западных областях Казахской ССР действовали четыре зарегистрированных религиозных объединений мусульман. Две мечети официально вели свою деятельность в Актюбинской области в городах; Актюбе и Шалкар [1, с. 32]. В Уральской и Гурьевской областях местные объединения мусульман имели в пользовании по одному культовому зданию [2, с. 7], [3, с. 5]. В Мангышлакской области не было ни одного официально действующего объединения мусульман, также, как и не имелось в области ни одной мечети [4, с. 78].

Отчеты уполномоченных Совета по делам религий 1980-х гг. свидетельствуют, что собрания в мечетях в основном посещали люди пожилого возраста. Отмечалась убыль численности прихожан. Так, в 1980 г. в день празднования «Ураза – байрам» Актюбинскую мечеть посетило – 213 человек, 183 из них – люди старше 60 лет. В следующем 1981 г. Актюбинскую мечеть в день «Ураза – байрам» посетило – 195 человек, 169 из них – люди пенсионного возраста. Не лучшее положение в плане посещаемости дела обстояли и у Шалкарской мечети. На «Ураза – байрам» в 1980 г. посетило – 67 человек, 52 из которых составили люди пожилого возраста. А в следующем 1981 г. на праздничное собрание пришло – 45 человек, из которых 35 были верующие старше 60 лет [1, с. 32], [5, с. 59].

В аналогичном отрезке времени, уполномоченный по делам религий – К. Шынбаев в своем отчете от 13 августа 1981 г. «Об итогах мусульманского поста «Ураза» и прохождении «Ураза – байрама» в Гурьевской области Казахской ССР» отметил резкое снижение числа посетителей праздничных собраний мечети г. Гурьева (Атырау). По его свидетельству, в 1970-х число посетителей праздничного намаза достигало от 350 до 500 верующих [3, с. 2]. В 1980 г. составило – 297 человек, а в 1981 г. число посетителей праздничного намаза сократилось до 192 прихожан [там же, с. 10].

Показатели посещаемости Уральской мечети можно назвать – образцом стабильности, однако и здесь заметно старение прихожан. В день «Ураза – байрам» в 1980 г. посетило собрание – 305 человек, 253 из которых были люди старше 60 лет [2, с. 5 – 7]. А в 1981 г. – 315 человек, из которых 280 были пожилые люди [6, с. 23].

На понижение шли не только показатели посещения верующими религиозных собраний, но и доходы некоторых официально действующих мечетей. Если в предыдущие 1978 – 1979 гг. сумма пожертвований в день «Ураза – байрам» Актюбинское религиозное объединение мусульман собирало не менее 7 тысяч рублей, то в 1980 г. в кассу мечети поступило всего лишь – 4 043 рубля [1, с. 32].

Схожая, но не критичная картина в плане поступления пожертвований наблюдалась и на ст. Шалкар и в г. Уральске. В день «Ураза – байрам» 1980 г. в кассу Уральской мечети



поступило пожертвований на сумму – 2,4 тысячи рублей, на 100 рублей меньше предыдущего 1979 г [2, с. 7].

В Шалкарской мечети в 1978 г. сумма пожертвований составило – 6 227 рублей, в 1979 г. – 6 140 рублей, а в 1980 г. в кассу религиозного объединения поступило – 6 102 рубля [1, с. 32].

В Гурьевской мечети (г. Атырау) наблюдалась иная картина. При видимом резком снижении посещений верующими религиозных собраний зарегистрированного объединения мусульман, показатели доходов с пожертвований не опускались, а шли в рост. Так, в 1979 г. в кассу мечети в день «Ураза – байрам» поступило – 2 271 рубль, а в следующем 1980 г. сумма пожертвований составило – 2 530 рублей [3, с. 5].

На фоне угасания активности зарегистрированных религиозных объединений повсеместно транслировалась пропаганда атеизма, проводились беседы со духовенством с целью профилактики нарушений законодательства о религиозных культах СССР. Широко применялась практика проведения атеистических собраний в предприятиях и учреждениях перед религиозными праздниками, напоминая, что по уставу КПСС, каждый член коммунистической партии был обязан бороться с религией. Параллельно с этим, в уполномоченные органы поступали сведения о деятельности незарегистрированных служителей мусульманской религии, в официальной переписке Совета по делам религий упоминаемые как «безмечетные», «бродячие» либо «незарегистрированные муллы» [1, с. 30], [2, с. 4, 14].

Архивные документы свидетельствуют, что в этот период незарегистрированные муллы организовали бурную деятельность в селах и малых городах Западных областей Казахстана, где не имелось официального мусульманского духовенства. Таким образом, в неохваченной легальной религиозной деятельностью Мангышлаке вся духовная жизнь мусульман области реализовывалась усилиями безмечетных мулл [7, с. 7].

По «Положению о религиозных объединениях в Казахской ССР» незарегистрированная религиозная деятельность была запрещена [8, с. 9]. Местные власти имели широкий набор инструментов общественного, финансового, административного и иных форм воздействия, чтобы перевести нелегальную религиозную деятельность в русло законодательства, либо добиться его полного прекращения. Однако на местах, вопрос реализации религиозной жизни в рамках существовавшего законодательства оказался непростым. Изучая обстоятельства деятельности безмечетных мулл, председатель исполкома Актюбинской области – О. Козыбаев, пришел к некоторым выводам, о чем сообщил в письме от 4 января 1981 г., отрывок которого приводится ниже.

- «Уже как последствия совершающихся фактов, как вещественные доказательства их противозаконной деятельности становимся свидетелями появления т. н. мусульманских кладбищ, увеличивающегося числа больших мавзолеев с исламской атрибутикой, не в малых случаях и над могилами руководящих работников и других негативных явлениях, наносящих немалый ущерб атеистическому воспитанию населения, молодежи.

Каждого незарегистрированного муллу надо знать и взять на учет и потому, что среди них немало людей, недовольных советским законодательством, политикой партии в отношении религии и церкви, фанатиков, лиц с темным прошлым, пройдох, шарлатанов, с экстремистскими действиями некоторых из них нам уже приходится сталкиваться, как это случилось в Алгинском районе.

Большинство райисполкомов по-существу не выполнили и последнее указание облисполкома, данное в его письме от 10 марта 1980 г., где предлагалось в двухмесячный срок изучить религиозную обстановку во всех населенных пунктах, взять на учет всех незарегистрированных мулл, в каждом сельском Совете, принять меры по пресечению их противозаконной деятельности.



Из 147 Советов это указание облисполкома выполнили только 32, совершенно не проведена эта работа в городах Эмба, Октябрьск, райцентрах Уил, Мартук, Батамшинск.

Обращает на себя внимание факт, когда ни один райисполком в своих информациях, представленных в облисполком за 1980 год, не смог сообщить ни одного случая разоблачения противозаконной деятельности мулл и принятых мерах, принятых по их пресечению» [5, с. 2].

Далее в письме, председатель облисполкома потребовал в месячный срок повторно изучить религиозную обстановку в каждом населенном пункте, выслать списки всех незарегистрированных мулл и провести воспитательную работу среди них в духе уважения к советским законам. Также, были даны разъяснение закона о религиозных культах, в рамках которого, районные и городские власти для удовлетворения духовных потребностей местного населения в праве выдвигать из числа выявленных незарегистрированных служителей культа кандидатов на официальное трудоустройство при Актюбинской мечети [там же, с. 3].

Вскоре, изучение деятельности незарегистрированных мулл и примененные меры по их легализации стали положительно отражаться на доходах зарегистрированных объединений мусульман. На «Ураза – байрам» 1981 г. в кассу Актюбинской мечети поступило – 8 024 рубля, что в два раза больше, чем было внесено годом ранее. Вместе с Шалкарской мечетью, сумма пожертвований, поступивших в кассы обеих мечетей в дни «Ураза – байрам» 1981 г. превысило – 14 тысяч рублей [там же, с. 59].

О факте улучшения материального положения Актюбинской мечети, уполномоченный Совета по делам религий по Актюбинской области – Ж. Амиров, в отчете «О прохождении Ураза – байрам» от 12 сентября 1981 г. написал следующее:

- «В Актюбинскую мечеть в этом году на праздник "Ураза" приехали незарегистрированные муллы из Алгинского, Карабутаковского, Исатайского, Хобдинского, Мугоджарского, Уилского, Актюбинского, Ленинского, Мартукского районов. Они, как и в прошлые годы привезли в мечеть деньги от сбора фитр.

В этом году несколько увеличилась сумма денег, поступивших в кассы мечетей в дни "Ураза-Байрам". Это по-моему связано с тем, что за последние два года на местах проводится немалая работа по выявлению подпольно действующих мулл, которые теперь видимо считают неудобным присваивать всю сумму собираемых денег и решаются какую-то часть вносить в мечеть» [там же, с. 56 – 58].

Вскоре был выработан механизм легализации деятельности незарегистрированных мулл. Официально действующие мечети Уральска, Актюбинска и Гурьева (г. Атырау) стали заключать трудовые соглашения с некоторыми из них. В связи с тем, что в Мангышлакской области (Мангыстау) не было зарегистрированного объединения мусульман, муллы из этой области заключали договор с Гурьевской мечетью (г. Атырау) [7, с. 8].

По трудовому договору, муллы были обязаны исполнять следующие требования: 1) проводить религиозные обряды по просьбам граждан согласовывая с сельскими советами, 2) два раза в году отчитываться о своей деятельности исполнительному органу религиозного объединения мусульман, 3) перечислять 70% от суммы всех пожертвований и сборов с проведения обрядов на счет мечети, оставляя 30% себе в качестве заработной платы. В свою очередь, исполнительный орган мечети обеспечивал районных мулл; 1) религиозной литературой, 2) календарями мусульманских праздников, 3) квитанциями [9, с. 13]. Последние, служили инструментом финансового контроля лиц, осуществлявших религиозную деятельность.

Таким образом, в лице тех, кто выразил согласие соблюдать вышеупомянутые требования договора, зарегистрированные объединения мусульман получили возможность создать сеть своих представителей в местах, где по причинам отдаленности официальное духовенство мечетей не всегда могло обеспечивать свое присутствие. Однако попытки



замещения безмечетных мулл лояльными служителями встречали сопротивление со стороны тех, кто предпочитал вести религиозную деятельность в тени, вне рамок закона.

Так, весной 1982 г. группа жителей Алгинского района Актюбинской области обвинила зарегистрированного служителя Актюбинской мечети А. Танабергенова в избиении верующих и других проступках, факты которого не подтвердились. Кроме того, с целью дискредитации в глазах верующих, зарегистрированного муллу обвиняли в том, что по его попустительству некоторых умерших казахов похоронили без отправления джаназа намаза [8, с. 24 – 31], [10, с 62 – 69].

Летом 1984 г. В поселке Жетыбай Ералиевского района Мангышлакской области при исполнении джаназа намаза над умешим, незарегистрированные муллы публично оскорбляли зарегистрированного служителя Гурьевской мечети С. Кашымова за отказ проводить обряд выкупа грехов умершего «даур» [7, с. 9 – 10].

Практика «даур» или «давра» была запрещена в сообществе зарегистрированных служителей ислама, о чем в декабре 1980 г. Духовное управление мусульман Средней Азии и Казахстана (САДУМ) выпустило соответствующую фетву, где этот обряд был назван – вредным суеверием. Суть обряда состоял в том, что грехи умершего выкупали другие люди, за что выкупавшим полагалась плата, которая не имела точного размера [11, с. 2 – 4]. Так, из информационного отчета о религиозной обстановке от 6 июля 1983 г. следует, что один такой незарегистрированный служитель в Темирском районе Актюбинской области получил от родных умершего 70 рублей, из которых 20 ему заплатили за исполнение запрещенного обряда «даур» [12, с. 11]. Однако, фетва свидетельствует, что в некоторых случаях за «даур» незарегистрированные служители просили несколько тонн зерна или жилой дом [11, с. 3].

Подсчет и последующая легализация незарегистрированных служителей религии была непростой задачей. В 1983 г. по Актюбинской области на учете состояло более 100 безмечетных мулл. По мере изучения этого вопроса их число постоянно увеличивалось. Например, выездная комиссия содействия соблюдения закона о религиозных культах выявила в Темирском районе 18 подпольно действующих мулл, когда как местный райисполком отчитывался лишь о 6 из них [12, с. 7 – 10].

Среди архивных документов, имеются сведения и о деятельности незарегистрированных служителей религии, прибывавших из соседних республик. Так, в 1981 г. власти Каратобинского района Уральской области (ЗКО) обращались к уполномоченному Совета по делам религий А. Шукову за разъяснением положения закона о религиозных культах в свете появления в районе безмечетного муллы А. Нагимуллина, прибывшего из Ульяновской области РСФСР (РФ) для ведения религиозной деятельности [11, с. 272].

В июне 1984 г. во время прохождения поста Ураза в Гурьевской области (Атырау) была выявлена незаконная деятельность трех семейных групп сборщиков фитр-садака из Узбекской ССР. Две группы действовали у рынка сельхоз продукции г. Гурьева (Атырау). Третья – разъезжала по населенным пунктам Балыкшынского района. В результате, они были выдворены за пределы области [13, с. 6].

Выявленные служители мусульманской религии в Мангышлакской области (Мангыстау) на две трети состояли из лиц, прибывших в область из Каракалпакской АССР и Туркменской Республики. Например, в г. Жана-Озен из трех зарегистрированных мулл, двое были приезжими. По наблюдению уполномоченного по делам религий Ж. Курмашева такая картина сложилась в связи с тем, что за предыдущие два десятилетия на Мангышлак прибыло на заработки немало семей из соседних республик [14, с. 180].

Всего по области на учете у уполномоченного по делам религий было 47 служителей мусульманской религии, из которых 20 изъявили желание пройти процедуру регистрации. В марте 1984 г. для проведения собеседования на знания религии и шариата на Мангышлак из Алматы прибыл казий по Казахстану Р. Нысанбаев, в результате которого 17 получили



одобрение на официальное трудоустройство при Гурьевской мечети (Атырау). За год официальной деятельности, ими было собрано с обрядов и пожертвований более 8 000 рублей, которые были перечислены на счет религиозного объединения. Однако, делу по легализации деятельности служителей религии был нанесен существенный урон. Руководствуясь положением Министерства Финансов СССР от 23 декабря 1983 г. о порядке начисления пенсий работающим пенсионерам, органы социального и финансового обеспечения проводили практику сокращения пенсионных выплат, в ходе которой, муллы, зарабатывавшие с проведения обрядов менее 100 рублей в месяц стали получать пенсию в размере 15 рублей, а тем, чей доход превышал указанную сумму – отменяли выплаты пенсий совсем. Так как в основном, служителями мусульманской религии были люди пенсионного возраста, официальная религиозная деятельность превращалась в причину потери государственного социального страхования. В свете сложившихся обстоятельств, зарегистрированный мулла г. Шевченко (Актау) заявил о прекращении своей деятельности, о чем уполномоченный Совета по делам религий Ж. Азимбаев в июне 1985 г. сообщал своему руководству в Москве, с тревогой прогнозируя прекращения деятельности и других зарегистрированных служителей мусульманской религии, с последующим возвращением всей религиозной жизни жителей области вновь безмечетным муллам [7, с. 9 – 11].

Точно неизвестно, имелась ли практика сокращения пенсионных выплат и в других областях Западного Казахстана, однако по имеющимся архивным документам можно заметить снижение сборов фитр-садака и других сборов в Ураза-байрам. Особо ощутимые показатели снижения демонстрируют данные Актюбинской и Шалкарской мечетей. Если в 1983 г. (до принятия положения министерства финансов) оба зарегистрированных объединения мусульман Актюбинской области вместе собирали в день «Ураза – байрам» 15 050 рублей, то в следующем 1984 г. в кассы зарегистрированных объединений поступило всего лишь 12 560 рублей [15, с. 9].

Совет по делам религий при Совете Министров СССР уделял особое внимание финансовым поступлениям в кассы зарегистрированных религиозных объединений, так как они выступали донорами различных международных фондов и организаций формировавшие образ Советского Союза в мире. Из этого следует, что от их материального положения зависели международные инициативы СССР.

Все зарегистрированные религиозные объединения мусульман Казахстана переводили часть своих средств на счет Духовного управления мусульман Средней Азии (САДУМ) в г. Ташкент, где выпускался журнал «Мусульмане Советского Востока». Издание было многоязычным и предназначался для иностранного читателя [16]. Также, мечети проводили отчисления в различные фонды. Например, исполнительный орган Уральской мечети в 1986 г. перечислил в отдел международных связей мусульманских организаций СССР – 4,5 тысяч рублей для поддержания инициатив советского государства в рамках международной исламской конференции [17, с. 6]. Для этого религиозного объединения такая сумма была весомым вкладом, так как собираемых средств хватало лишь на поддержание текущих нужд мечети.

Статистические данные Совета по делам религий при Совете Министров СССР за 1981 г. показывают, что по суммам пожертвований в фонд «Мира» среди мусульманских объединений Западного Казахстана лидировала Гурьевская мечеть (Атырау). В указанном году исполнительным органом этого религиозного объединения было перечислено в фонд – 22 тысяч рублей. При этом, общий годовой доход Гурьевской мечети составлял 113,9 тысяч рублей. Два объединения мусульман Актюбинской области совместными усилиями в упомянутый год собрали с пожертвования и проведения обрядов 47,5 тысяч рублей из которых 2673 рубля были переведены на счет фонда «Мира». А от Уральской мечети, в пользу упомянутого фонда сумма пожертвований не превысили 500 рублей, так как общий годовой доход религиозного объединения не превышал 9 тысяч рублей [4, с. 15, 36, 127].



В 1990 г. число зарегистрированных объединений мусульман в областях Западного Казахстана достигло – пяти По одному в Уральске и Гурьеве (Атырау). В Актыбинской области – три. Число практикующих служителей достигло 161, из которых 78 были зарегистрированные, 83 незарегистрированные. Наиболее лучшее значения зарегистрированных служителей религий по соотношению к безмечетным муллам в упомянутом выше году сложилось в Уральской области (ЗКО). На 32 зарегистрированных мулл приходилось 8 незарегистрированных, что позволило выправить экономическое состояние религиозного объединения и начать в 1990 г. капитальный ремонт здания мечети. В Гурьевской области (Атырау) при 19 зарегистрированных служителей религии на учете находилось 15 безмечетных мулл. Показатели по Актыбинской области были слабее, чем в двух упомянутых выше областях. При трех зарегистрированных религиозных объединениях мусульман число зарегистрированных служителей в области достигло 25, когда как незарегистрированных на учете состояло 60 человек [18 с. 5, 21].

Заключение

Приведенные в рамках исследовательской работы документальные сведения показывают, что коренное население областей Западного Казахстана обращалась к исповедованию ислама как к элементу национальной идентичности. При этом, в Советском Союзе главенствовала идея научного атеизма, пропаганда которой рассматривалась как инструмент борьбы с религиями. Борьба не сделала людей менее верующими, а скорее поспособствовала уходу религиозной жизни граждан в тень.

По нашему мнению, на деятельность зарегистрированных объединений мусульман в упомянутый период времени оказывали влияние множество факторов. Малочисленность действующих мечетей, большие расстояния между населенными пунктами, недостаточное число зарегистрированных мулл, пожилой возраст актива мечетей, противодействия со стороны безмечетных мулл, игнорирование фактов деятельности незарегистрированных служителей религии со стороны районных и сельских властей, а также противоречивая политика советского государства в адрес религиозных служителей, которая могла выражаться в несогласованной работе ведомств в смежных вопросах так, что делало ведение легальной религиозной деятельности крайне непростой миссией.

ЛИТЕРАТУРА

- [1] ГА РФ Ф.Р6991 Оп.6 Д.1914
- [2] ГА РФ Ф.Р6991 Оп.6 Д.1928
- [3] ГА РФ Ф.Р6991 Оп.6 Д.2161
- [4] ГА РФ Ф.Р6991 Оп.6 Д.2216
- [5] ГА РФ Ф.Р6991 Оп.6 Д.2157
- [6] ГА РФ Ф.Р6991 Оп.6 Д.2174
- [7] ГА РФ Ф.Р6991 Оп.6 Д.3039
- [8] ГА РФ Ф.Р6991 Оп.6 Д.2413
- [9] ГА ЗКО Ф.526 Оп.1-доп Д.29
- [10] ЦГА РК Ф.2079 Оп.1 Д.241
- [11] ЦГА РК Ф.2079 Оп.1 Д.221
- [12] ГА РФ Ф.Р6991 Оп.6 Д.2643
- [13] ГА РФ Ф.Р6991 Оп.6 Д.2866
- [14] ЦГА РК Ф.2079 Оп.1 Д.284
- [15] ГА РФ Ф.Р6991 Оп.6 Д.2862

[16] Ахмадуллин В.А. Деятельность партийно-государственного аппарата СССР и Духовного управления мусульман Средней Азии и Казахстана по изданию и распространению мусульманских журналов в 1945 – 1991 гг. – 4 выпуск. – Вестник Дагестанского государственного университета, 2014. – С. 97 – 105.



[17] ГА РФ Ф.Р6991 Оп.6 Д.3283

[18] ГА ЗКО Ф.289 Оп.1-доп Д.25

REFERENCES

- [1] Gosudarstvennyj arhiv Rossijskoj Federacii. F.R6991 Op.6 D.1914 [The State Archive of the Russian Federation. F.R6991 Op.6 D.1914]. [in Russian].
- [2] Gosudarstvennyj arhiv Rossijskoj Federacii. F.R6991 Op.6 D.1928 [The State Archive of the Russian Federation. F.R6991 Op.6 D.1928]. [in Russian].
- [3] Gosudarstvennyj arhiv Rossijskoj Federacii. F.R6991 Op.6 D.2161 [The State Archive of the Russian Federation. F.R6991 Op.6 D.2161]. [in Russian].
- [4] Gosudarstvennyj arhiv Rossijskoj Federacii. F.R6991 Op.6 D.2216 [The State Archive of the Russian Federation. F.R6991 Op.6 D.2216]. [in Russian].
- [5] Gosudarstvennyj arhiv Rossijskoj Federacii. F.R6991 Op.6 D.2157 [The State Archive of the Russian Federation. F.R6991 Op.6 D.2157]. [in Russian].
- [6] Gosudarstvennyj arhiv Rossijskoj Federacii. F.R6991 Op.6 D.2174 [The State Archive of the Russian Federation. F.R6991 Op.6 D.2174]. [in Russian].
- [7] Gosudarstvennyj arhiv Rossijskoj Federacii. F.R6991 Op.6 D.3039 [The State Archive of the Russian Federation. F.R6991 Op.6 D.3039]. [in Russian].
- [8] Gosudarstvennyj arhiv Rossijskoj Federacii. F.R6991 Op.6 D.2413 [The State Archive of the Russian Federation. F.R6991 Op.6 D.2413]. [in Russian].
- [9] Gosudarstvennyj arhiv Zapadno-Kazahstanskoj oblasti. F.526 Op.1-dop D.29 [The State Archive of the West Kazakhstan region F.526 Op.1-dop D.29]. [in Russian].
- [10] Central'nyj gosudarstvennyj arhiv Respubliki Kazahstan. F.2079 Op.1 D.241 [Central State Archive of the Republic of Kazakhstan. F.2079 Op.1 D.241]. [in Russian].
- [11] Central'nyj gosudarstvennyj arhiv Respubliki Kazahstan. F.2079 Op.1 D.221 [Central State Archive of the Republic of Kazakhstan. F.2079 Op.1 D.221]. [in Russian].
- [12] Gosudarstvennyj arhiv Rossijskoj Federacii. F.R6991 Op.6 D.2643 [The State Archive of the Russian Federation. F.R6991 Op.6 D.2643]. [in Russian].
- [13] Gosudarstvennyj arhiv Rossijskoj Federacii. F.R6991 Op.6 D.2866 [The State Archive of the Russian Federation. F.R6991 Op.6 D.2866]. [in Russian].
- [14] Central'nyj gosudarstvennyj arhiv Respubliki Kazahstan. F.2079 Op.1 D.284 [Central State Archive of the Republic of Kazakhstan. F.2079 Op.1 D.284]. [in Russian].
- [15] Gosudarstvennyj arhiv Rossijskoj Federacii. F.R6991 Op.6 D.2862 [The State Archive of the Russian Federation. F.R6991 Op.6 D.2862]. [in Russian].
- [16] Ahmadullin, V.A. (2014). Deyatel'nost' partijno-gosudarstvennogo apparata SSSR i Duhovnogo upravleniya musul'man Srednej Azii i Kazahstana po izdaniyu i rasprostraneniyu musul'manskih zhurnalov v 1945 – 1991 gg. [The activity of the party-state apparatus of the USSR and the Spiritual Administration of Muslims of Central Asia and Kazakhstan in publishing and distributing Muslim magazines in 1945-1991]. *Vestnik Dagestanskogo gosudarstvennogo universiteta – Bulletin of Dagestan State University* [in Russian].
- [17] Gosudarstvennyj arhiv Rossijskoj Federacii. F.R6991 Op.6 D.3283 [The State Archive of the Russian Federation. F.R6991 Op.6 D.3283]. [in Russian].
- [18] Gosudarstvennyj arhiv Zapadno-Kazahstanskoj oblasti. F.289 Op.1-dop D.25 [The State Archive of the West Kazakhstan region. F.289 Op.1-dop D.25]. [in Russian].



Жумагазиев А. М.

1980 ЖЫЛДАРДЫҢ БАТЫС ҚАЗАҚСТАНДЫҚ МҰСЫЛМАН ДІНІНІҢ РЕСМИ ҚЫЗМЕТШІЛЕРІ МЕН ТІРКЕЛМЕГЕН МОЛДАЛАР БЕЛСЕНДІЛІГІ.

Аңдатпа. Осы мақаланың басты назарында 1980 жылдары Батыс Қазақстанда мұсылмандардың ресми бірлестіктер қызметшілер мен және тіркелмеген мешітсіз молдалар қызметі қарастырылады. Автор әртүрлі мұрағат құжаттардан алынған мәліметтерді талдау негізінде діни ахуал бойынша қорытынды жасайды. Мақалада мешіттерге келушілердің саны және олардың қайырмалдықтары туралы мәліметтер келтірілген, сондай-ақ Кеңес Одағының дінге қатысты саясаты сипатталған. Қалаларда тіркелген діни бірлестіктердің белсенділігінің жойылуы атеизмнің кеңінен насихатталуымен байланысты екені анықталды, ал ресми мұсылман дінбасылары болмаған Қазақстанның батыс облыстарының ауылдары мен шағын қалаларында тіркелмеген молдалар қызу жұмыс жүргізді. Сондай-ақ, тіркелмеген діни қызметшілерді заңдастыру және олардың кейбір өкілдерін мұсылмандардың тіркелген діни бірлестіктерінің қызметіне біріктіру әрекеттері Батыс Қазақстан облыстарындағы діни ахуалға пайдалы әсер ету мысалдарына ие болып, ресми жұмыс істеп тұрған мешіттердің экономикалық жағдайын жақсартуға ықпал еткені атап өтілді.

Кілт сөздер: діни; бірлестіктер; мұсылмандар; молдалар; салт-дәстүрлер; Ораза-байрам; тіркелген; тіркелмеген; кеңес; уәкілетті; беймәлім; жиын.

ZHumagaziev Arman

THE ACTIVITIES OF OFFICIAL SERVANTS OF THE MUSLIM RELIGION AND UNREGISTERED ANONYMOUS MULLAHS IN THE 1980s. IN WESTERN KAZAKHSTAN

Annotation. The focus of this article is on the activities of ministers of official religious associations of Muslims and unregistered non-mosque mullahs in the 1980s. in Western Kazakhstan. Author draws conclusions on the religious situation based on an analysis of information from various archival sources. Article provides information on number of mosque parishioners and amounts of their contributions, and also describes the policy of the Soviet Union regarding religion. It was revealed that decline of activity of registered religious associations in cities was associated with the widespread atheism propaganda, while in the villages and small towns of the Western regions of Kazakhstan, where there was no official Muslim clergy, unregistered mullahs were vigorously active. It is also noted that the process of legalizing activities of non-mosque mullahs and attempts to integrate some of their representatives into the activities of registered Muslim religious associations had examples of a beneficial effect on the religious situation in the regions of Western Kazakhstan and contributed to improving the economic condition of officially operating mosques.

Keywords: religious; associations; Muslims; mullahs; rite; Eid al-Fitr; registered; unregistered; council; authorized; unmarked; collection.

УДК 395
МРНТИ 03.61.91
DOI 10.37238/1680-0761.2023.92(4).79

Стасевич И. В.

**Музей антропологии и этнографии им. Петра Великого (Кунсткамера) РАН
Санкт-Петербург, Россия**

E-mail: stinga73@mail.ru

ОРУЖИЕ В КАЗАХСКОМ СОБРАНИИ ПОДАРКОВ ЦЕСАРЕВИЧУ НИКОЛАЮ РОМАНОВУ (ИЗ ФОНДОВ ПЕТЕРБУРГСКОЙ КУНСТКАМЕРЫ)

***Аннотация.** В собрании Музея антропологии и этнографии им. Петра Великого (Кунсткамера) РАН хранится коллекция даров Цесаревичу Николаю Романову (будущему и последнему императору России Николаю II) преподнесенных во время его путешествия по Востоку в 1890-1891 гг. Путь будущего императора пролег по многим странам и городам, а на обратном пути в Петербург он посетил казахские земли. Одна из самых ценных коллекций в казахском собрании Петербургской Кунсткамеры – дары наследнику престола от жителей казахских степей. Основу этого собрания составляет оружие, в основном топоры.*

Цель настоящей статьи ввести в широкий научный оборот эту уникальную коллекцию казахского оружия. Статья основана на результатах научного аннотирования предметов из фонда МАЭ РАН. В качестве дополнительных источников привлекались данные музейной документации (музейные описи), научные публикации по теме исследования.

В исследовании использованы методы сравнительно-исторического анализа. Научная атрибуция коллекции, основанная на этнографическом анализе, выполнена автором статьи.

***Ключевые слова:** Казахстан; казахи; оружие; Цесаревич Николай; путешествие на Восток; музейные фонды; Музей антропологии и этнографии им. Петра Великого (Кунсткамера) РАН.*

Введение

Музей антропологии и этнографии им. Петра Великого (Кунсткамера) РАН (далее МАЭ РАН) – наследник первого российского государственного публичного музея, знаменитой Петровской Кунсткамеры, основанной по указу Петра I в 1714 году. Ныне Музей хранит уникальное собрание предметов и фото-иллюстративных материалов по этнографии народов мира. История формирования собрания МАЭ РАН по традиционной культуре казахов насчитывает уже более двух веков.

Первые сведения о казахских вещах в собрании Петербургской Кунсткамеры содержатся в путеводителе-каталоге по Музею 1800 г. К сожалению, в архивных материалах и публикациях не сохранилось сведений о том, какие предметы казахского быта были представлены в экспозициях Кунсткамеры.

В настоящее время в фондах МАЭ РАН хранится около одной тысячи предметов по казахской культуре. Одна из самых ценных коллекций в собрании МАЭ – подарки, преподнесенные Его Императорского Высочества наследнику Цесаревичу Николаю (будущему и последнему императору России Николаю II) во время его путешествия по Востоку в 1890-1891 гг. Начиная со времени Петра I, дальние зарубежные поездки членов императорской семьи стали важным этапом образования и знакомства представителей



правящей династии с зарубежными странами. С царствования Николая I начинаются поездки членов царствующей династии по европейской части России и Сибири. Путешествие законного наследника русского престола, будущего императора Николая II на Восток имело государственное значение, оно открыто демонстрировало мощь Российской Империи, в первую очередь русского военно-морского флота, и политические приоритеты России конца XIX века. Император Александр III, отец Цесаревича, придавал этой поездке большое значение, рассматривая ее как важный этап в ознакомлении наследника с иностранными державами и со своей империей. Цесаревич получил редкую возможность установить личные контакты с представителями правящих династий Сиам и Японии, а также с элитой колониальной администрации в странах, зависимых от Британской короны, и тем самым укрепить международный престиж России [1, с.18]. Путь делегации пролег через Грецию, Египет, Индию, Сингапур, Цесаревич посетил остров Ява, Сиам (Тайланд), Китай и Японию. После инцидента в Оцу, когда Цесаревич Николай был ранен при попытке убийства, он отправляется во Владивосток, где принимает участие в мероприятиях по открытию Великой Сибирской железной дороги, стратегического пути, который должен был связать Дальний Восток и Восточную Сибирь. Именно участие в этом событии было основной миссией путешествующего наследника русского престола. После всех торжественных мероприятий, 21 мая 1891 года он покидает Владивосток, отправляясь через Сибирь в Петербург. С этого момента начинается завершающая часть его путешествия через всю Россию в столицу. Путь Цесаревича пролег через Хабаровск - Благовещенск - Читу - Иркутск - Красноярск - Томск - Тобольск - Омск - Оренбург - Самару - Пензу - Рязань - Москву - Петербург и завершился 4 августа 1891 года. На этом пути будущего императора России ожидали встречи не с туземцами «чужеземного Востока», а с собственным народом, с жителями городов и сел, степей и лесов, с представителями разных религиозных конфессий.

Цель настоящей статьи ввести в широкий научный оборот уникальную коллекцию казахского оружия, составляющую основу казахского собрания подарков Цесаревича Николая, ныне хранящуюся в фондах Музея антропологии и этнографии им. Петра Великого (Кунсткамера) РАН. Среди предметов вооружения – боевые топоры, нагайка, огнестрельное ружье, ножи.

Исследователи казахской культуры писали, что в XIX в. основу вооружения казахского воина составляло холодное оружие, однако ружья имели хождение в степи, но встречались не так часто. Так А. Левшин пишет: «Киргиз-кайсаки сражаются копьями, саблями, стрелами, ружьями и чеканами» [2, с. 49]. Наиболее полное описание традиционного казахского оружия, его типов, названий приводит в своей известной работе Ч. Ч. Валиханов [3, с. 463-468]. Он же включает в вооружение казахов нагайки, которые использовались в качестве ударного холодного оружия при ссорах между собой, поединках, во время охоты и *барымты*. При ближнем бое использование нагайки сводило к минимуму возможность смертельного исхода поединка.

Современные исследователи изучают как предметные фонды музеев, так и археологические, этно-лингвистические, фольклорные данные, связанные со спецификой вооружения казахских воинов [4, 5, 6, 7 и др.]

Многие поколения исследователей собирали предметы традиционной казахской культуры, аннотировали их, составляли научные музейные описи. Историю формирования фондов отдела Центральной Азии Музея антропологии и этнографии им. Петра Великого (Кунсткамера) РАН детально описала сотрудница Отдела В. А. Прищепова. В ее монографии [8] история формирования казахского собрания МАЭ РАН предстает как длительный и многомерный процесс развития взаимоотношений между Россией и Казахстаном.

Материалы и методы исследования

Статья основана на результатах научного аннотирования предметов из фонда Музея антропологии и этнографии им. Петра Великого (Кунсткамера) РАН. В качестве



дополнительных источников привлекались данные музейной документации (музейные описи), научные публикации по теме исследования.

В исследовании использованы методы сравнительно-исторического анализа. Научная атрибуция коллекции, основанная на этнографическом анализе, выполнена автором статьи.

Результаты исследования

Путешествие Цесаревича оставило заметный след в истории императорской семьи, оно было беспрецедентным по своей продолжительности и географическому охвату. Кроме того, оно имело и культурно-исторический интерес, о чем свидетельствует иностранная пресса того времени. Но в историю этнографической науки путешествие Цесаревича Николая вошло, в первую очередь, как поездка, связанная с комплектованием уникальной коллекции предметов «приобретенных на Востоке или принятых в дар как выражение искреннего чужеземного привага или трогательнейших верноподанных чувств» [9, с.1]. По всему пути следования наследника русского престола принимали по высшему рангу, в этикет торжественных встреч почетной делегации обязательно входило одаривание Цесаревича дорогими подарками местного производства.

В путешествии Цесаревича сопровождал князь Эспер Эсперович Ухтомский, русский дипломат, известный ориенталист, публицист, поэт и переводчик. Свои путевые наблюдения и впечатления он описал в своем сочинении о путешествии на Восток наследника русского престола Цесаревича Николая. Первый том под названием «Путешествие на Восток Его Императорского Высочества Государя Наследника Цесаревича. 1890—1891» вышел в свет в 1893 году; второй и третий тома - в 1895 и 1897 гг. уже под названием «Путешествие Государя Императора Николая II на Восток (в 1890-1891)». Книга вызвала немалый интерес у широкой общественности, и сразу же после выхода в свет была переиздана на английском, немецком и французском языках. После возвращения из путешествия Э. Э. Ухтомский был избран членом Русского географического общества. Текст книги Ухтомского содержит немаловажные сведения по истории, этнографии и религии народов Востока, кроме описания официальных приемов и делегаций заинтересованный читатель мог найти в нем подробные и красочные описания быта и нравов туземного населения. В немалой степени успеху книги способствовали сопровождающие ее иллюстрации, выполненные известным художником-ориенталистом Николаем Николаевичем Каразиным, членом Русского географического общества, участником научных экспедиций в бассейн Амударьи, путешественником и писателем-этнографом, получившим мировое признание именно благодаря своим художественным работам, посвященным Средней Азии. Излюбленные его сюжеты – природа Средней Азии и азиатские типы.

В составе команды фрегата "Память Азова", на котором совершал водную часть своего путешествия Цесаревич, находился Василий Дмитриевич Менделеев, сын известного химика, фотограф-любитель. Именно он сумел составить своеобразную фотографическую летопись путешествия на Восток наследника престола. Коллекция уникальных фотоснимков в настоящее время хранится в Российской национальной библиотеке.

В сочинении Э. Э. Ухтомского приводится подробное описание посещения Цесаревичем Николаем киргизского² (казахского – И. С.) аула, расположенного близ города Омска. Описание основывается на сведениях надворного советника фон Герна. Позволим себе кратко рассказать об этом приеме. 15 июля 1891 года Цесаревич прибыл к намеченному месту встречи на пароходе «Николай» по реке Иртыш. Весь путь, по которому ожидалось шествие высокого гостя, от пристани, был устлан лучшими казахскими коврами. «Как только вдали показался белый пароход... народ стал стекаться к берегу. Особенно густые массы киргиз собрались к шпалерам одетых в жалованные халаты и лучшие одежды депутатов. Степняки с вниманием следили за каждым движением украшенного флагами белого

² В Российской Империи казахов называли киргизами или киргиз-кайсаками.



парохода и как только он стал приближаться к пристани, устроенной против аульной беседки, дружное, несмолкаемое «ура»! и «мах-раба»! киргиз огласило воздух» [10, с. 178]. При вступлении на берег Его Императорского Высочества старейший из депутатов Акмолинской области полковник султан Чингис Валиханов в сопровождении ассистентов от Семипалатинской и Семиреченской областей поднес ему на серебряном блюде кумыс как знак благопожелания и уважения. Добавим, что Чингис Валиханов (Чингис Валиев), отец известного казахского ученого-востоковеда Чокана Валиханова, был выдающейся фигурой – внук знаменитого Абылай-хана, прославившегося в борьбе с захватчиками-джунгарами – он долгие годы активно сотрудничал с научными учреждениями России, помогая в сборе этнографических музейных экспонатов, фольклорных материалов по традиционной культуре казахов.

В честь Цесаревича в казахском ауле была устроена своего рода выставка, где наследник русского престола смог познакомиться с образцами казахского искусства, отведать блюд национальной кухни, пообщаться с представителями казахской элиты и простыми казахами. Юрты были установлены полукругом. Цесаревич Николай начал осмотр с юрты богатого казаха Акмолинского уезда Нурмухамета Саганаева. Снаружи юрта была расшита разноцветным сукном, внутри украшена коврами и парчой. Вокруг юрты развесили богато украшенную национальную казахскую одежду. Внутри юрты цесаревич смог увидеть казахскую невесту в традиционном головном уборе *саукеле*, украшенном серебряными позолоченными бляхами со вставками из сердолика, нитками кораллов и жемчуга. В этой же юрте вместе с невестой находилось несколько казахских девушек, занимающихся домашним рукоделием – шитьем и вышиванием

Затем наследник русского престола отправился к месту выставки наружной обстановки казахского хозяйства. Здесь ему продемонстрировали процессы приготовления казахских сыров *курт* и *иримшик*, обработки кож для изготовления посуды, способы ткачества, доение овец и кобылиц, стадо двугорбых верблюдов.

После этого Цесаревич и сопровождавшие его гости вошли в юрту атбасарского казаха Майрама Джанайдарова, в которой были выставлены предметы казахского вооружения, одежды и модели юрт. Э.Э. Ухтомский сообщает, что кроме кольчуг, шлемов, пик и сабель, луков и колчанов со стрелами в этой же юрте были выставлены «некоторые интересные исторические памятники»: соболя шуба, парчовый пояс и сабля, украшенная ценными камнями, пожалованная 24 мая 1782 года Императрицей Екатериной Великой султану Вали³, по случаю утверждения его в этот день «ханом Средней орды», как и значилось в надписи, выполненной золотыми буквами на клинке сабли.

В следующей юрте почетным гостям были предложены всевозможные блюда казахской кухни: вареная баранина, блюдо с которой увенчивалось бараньей головой – непременной принадлежностью почетного угощения, *баурсак*, *казы*, *каурдак*, *палау*.

Далее Цесаревич ознакомился с предметами и способами казахской охоты, со столярным, кузнечным, слесарным и ювелирным ремеслами, свое умение продемонстрировала казахская мастерица за ткацким станком и узорщик, делающий вырезки из сукна и материй для украшения кошм и юрт. Гости выслушали приветственные песни казахских певцов и импровизаторов, игру музыкантов на национальных инструментах. По словам князя Ухтомского, «некоторые киргизы-мастера удостоились счастья поднести Государю Цесаревичу свои изделия» [11, с. 180].

Кроме этого почетные гости посетили специально оборудованную научную экспозицию. В одной из юрт были размещены коллекции музея Семипалатинского областного статистического комитета, которые включали этнографическое собрание,

³ Уали-хан, султан Вали Бахадур, (1741-1819), хан Среднего Жуза (1781-1819), старший сын и приемник Абылай-хана, отец Чингиса Валиханова.



археологические и зоологические предметы. Отдельно была представлена коллекция произведений киргизских (казахских – *И.С.*) кустарей.

В конце своего визита наследник русского престола посетил юрту, в которой были подготовлены предметы, предназначенные ему в подарок. «Государь Цесаревич милостиво принял подношения киргиз и удостоил расспросами подносящих» [12, с. 182].

По окончании осмотра выставки гости наблюдали театрализованное действие - казахскую перекочевку (*көш*) богатой семьи со скотом и имуществом на разукрашенных верблюдах и лошадях и перекочевку бедной семьи на двух-трех арбах.

На обратном пути в Омск, в пяти верстах по Петропавловскому тракту Цесаревич с делегацией почетных гостей наблюдал охоту с беркутами и национальную казахскую игру *көк бөрі*.

Омское общество любителей конского бега для ознакомления Высокого Гостя с местными традициями конских состязаний, пригласила Цесаревича на скачки, в которых участвовали владельцы табунов, находящиеся в пределах Акмолинской и Семипалатинской областей. Дистанции для скаковых испытаний были назначены самим Цесаревичем, который во время скачек с большим интересом наблюдал за состязаниями и неоднократно выражал одобрение резвости и выносливости скакунов и лихих наездников [13, с. 178-185].

Не менее торжественную встречу «сыну Ак-Паши» или «Белого Царя», как именовали Цесаревича степняки, устроили казахи в окрестностях города Уральска. Во время приема Николаю Александровичу старшие и знатнейшие из казахов Уральской области поднесли на серебряном блюде в виде полумесяца кумыс и подвели в дар двух лошадей в богато расшитых пополах. Самым дорогим подарком стала юрта, роскошно украшенная дорогими персидскими коврами и лучшими образцами изделий центральноазиатских мастеров. Для увеселения Цесаревича были вновь устроены скачки, продемонстрирован обычай похищения невесты, накрыт богатый *дастархан* [14, с. 237].

Так произошло знакомство русского Цесаревича с жизнью казахских степей. По признанию самого Николая Александровича казахи произвели на него «отличное и приятное впечатление» [15, с. 44]. Впереди его ждал еще длительный путь в Санкт-Петербург, а жители города Омска, Уральска, степняки и казаки оставили в своей памяти воспоминание об этом визите будущего императора России Николая II.

Вернемся на берега Невы. По сообщению князя Э. Э. Ухтомского, коллекции вещей «приобретенных на Востоке» в течение двух зим хранились в Аничковом и Зимнем дворцах и по предложению Главного правления Императорского Российского Общества спасения на водах наследник Цесаревич Николай разрешил устроить выставку этих предметов, чтобы дать возможность всем желающим обозреть эти в высшей степени ценные и художественные вещи. Выставка была организована с благотворительными целями генерал-адъютантом К. Н. Посьетом и Н. А. Сытенко - уполномоченными этого общества. Весь сбор с выставки передавался в распоряжение Общества спасения на водах. Экспозиция была устроена зимой 1893-1894 гг. в Рафаэлевских лоджиях Зимнего дворца и оформлялась художницей Е.П. Самокиш-Судковской. Был издан каталог выставки, составленный в Управлении Собственным Его Величества дворцом В. И. Сигелем и г. Пехом под непосредственным наблюдением генерал-лейтенанта А. С. Васильчикова, в котором было дано описание 1313 предметов. В 1897 г. по распоряжению Николая II этнографическая часть коллекции была передана в Музей антропологии и этнографии Императорской академии наук (МАЭ), а остальные остались в императорских дворцах, после революции попали в Государственный Музейный фонд, где были сосредоточены культурные ценности из петербургских дворцов и особняков. В 1930-е годы часть из них была распределена между Государственным Эрмитажем, этнографическим отделом Государственного Русского музея, музеями-дворцами пригородов Ленинграда. Какая-то часть, в основном предметы из драгоценных металлов и с драгоценными камнями, по-видимому, были проданы [16, с. 1; 17, с. 18; 11].

Среди предметов коллекции, переданной в МАЭ (коллекция МАЭ № 313), есть уникальные образцы искусства народов Африки, Индии, Китая, Японии, но особый интерес представляет собрание по народам, населявшим Российскую Империю. Казахская часть собрания представлена дарами жителей Акмолинской области, среди них богатое парадное оружие как огнестрельное (ружье), так и холодное (топорики), искусно украшенная нагайка, ножи, предметы быта (чугунный с серебряной насечкой *бақан*, ковш для разливания кумыса *ожау*).

Коллекция даров Николая II, несомненно, имеет свою специфику. Все составляющие ее вещи парадные, богато украшенные, что с одной стороны позволяет говорить об их принадлежности элитарным слоям общества, с другой - рассматривать их как уникальные образцы казахского народного искусства. Однако, в собрании есть исключения – образцы работы не только казахских мастеров. Так охотничье гладкоствольное ружье под номером 313-111 было изготовлено на Императорском Тульском Оружейном заводе, но доработано и декорировано казахскими мастерами и уже в таком виде преподнесено в подарок Цесаревичу Николаю как предмет знаковый, высоко ценимый, а, следовательно, достойный стать даром для будущего императора России.

Так сами вещи доносят до нас представления о ценностных категориях того времени, рассказывают нам что считалось в то время интересным и ценным, достойным внимания наследника Белого Царя. Подарки для него готовились заранее, оружие заказывалось у лучших мастеров, роскошные украшения для юрт везли из разных уголков Центральной Азии, специально готовились к охоте с ловчими птицами, к скачкам. Вот что пишет Э. Э Ухтомский: «Появились разные мастера и мастерицы, об искусстве которых в области и понятия никто не имел, и началось изготовление подарков: киргизы точили, сверлили и проделывали работы, совершенно новые и своеобразные. Султанши принялись вышивать шелками, золотом и исполняли все с таким искусством, что оставалось только удивляться их тщательным работам»[19, с. 230].

Описание коллекции:



МАЭ № 313-111 - Подарочное гладкоствольное охотничье ружье калибра 13 мм с капсюльным ударным замком. Ствол и замок взяты от русского драгунского ружья образца 1828-1844 гг., выпущенного Императорским Тульским Оружейным заводом в 1838 году. Ложа, прибор ложи, казенный винт с хвостовиком и декор выполнены кустарным способом казахскими мастерами.

В предмет были внесены конструктивные изменения и дополнения: срезано подствольное основание штыка; заново изготовлены ложа и её прибор.

На ружье нанесен подарочный декор. Курок, хвостовик казенного винта, верхняя часть затыльника приклада, шомпольное кольцо цевья и накладка спускового крючка

украшены растительным орнаментом в технике ручной двухмерной гравировки. На верхнюю грань патронника в технике врезной таушировки серебром нанесен растительный орнамент⁴.

На ружье имеется клеймо в виде букв «Н.А.», означающее инициалы Цесаревича Николая: «Николай Александрович». На замочной доске выбито клеймо: «Тула 1838».

Общая длина ружья – 115, 5 см.



МАЭ № 313-112 – Топор боевой *айбалта*⁵. Плоскообушный с треугольным клинком. Состоит из двух основных частей: стальной лопасти с лезвием с одной стороны и обухом с другой и длинной деревянной рукояти. Топорик стальной, изготовленный в технике литья, по сравнению с рукоятью маленький, узкий, вытянутый.

Топор полностью (кроме самого лезвия) покрыт орнаментом в технике набивной насечки с чернением, фон проработан штриховой насечкой. На обушке орнамент геометрический, сама лопасть топора покрыта растительным орнаментом. Рукоять деревянная, тонкая, длинная, обтянута коричневой кожей, покрыта лаком. Кожаная обтяжка состоит из 6 кусков разной длины, верхний и нижний куски - зеленая кожа (шагрень). С двух сторон ручки с помощью гвоздей прикреплены узкие стальные, почти во всю длину рукояти (до обкладок), пластины. Нижний конец пластин входит в медный наконечник рукояти. На пластины нанесен орнамент в технике набивной насечки с чернью. Со стороны обушка - орнаментальная композиция растительного характера - волнистая линия с завитками-листочками; на другой стороне - геометрическая, состоящая из ряда треугольников в обрамлении тонких прямых линий. У верхней части рукояти на обеих сторонах по четыре

⁴ Описание выполнено на основе данных научной описи коллекции МАЭ РАН № 313 и научной атрибуции А. Е. Финченко.

⁵ Такого рода топоры (МАЭ № 313-112, 114, 116, 117, 119) исследователи называют еще *шакан*. Название происходит от корня глагола *шақу* (*шағу*) что значит «резать, колоть» [Ахметжан, 114; Бобров]. Топоры *шакан* имеют, в отличие от секиры *айбалта*, клинок в форме равнобедренного треугольника, поэтому я склонна отнести топоры из коллекции МАЭ № 313 к типу *шакан*, но в тексте статьи сохраняю название в соответствии с музейной описью. Самый ранний экземпляр доступной нам описи выполнен В. Екимовой в 1939 г.

серебряные штампованные бляшки: три в виде 6-лепестковых вытянутых цветка и одна в виде 9-лепестковой вихревой розетки (на зеленой коже у самого топора) .

На конце рукояти латунная двучастная обкладка нижняя ее часть в виде цилиндра с доньшком, верхняя в виде широкой обоймы. В верхний конец рукояти вбита серебряная треугольная заклепка. Заклепки стальные.

На металлической пластинке с тыловой стороны топора имеется надпись: "серебр. таксанбай татеневь".

Общая длина топора – 80,5 см.



МАЭ № 313-113 – Нож *нышақ*. Нож стальной с длинным постепенно закругляющимся к окончанию лезвием. Лезвие имеет одностороннюю заточку, с желобками на обеих сторонах. Рукоять костяная, более узкая чем клинок, смещена в сторону спинки, является ее продолжением, так что тыльная часть лезвия ножа и рукоять составляют прямую линию. Нижняя пята клинка выступающая, с незначительным скосом по дуге, образует препятствие соскальзыванию рук. На пяте клинка, на белом металле, гравированный орнамент (две горизонтальные линии разделенные короткими вертикальными линиями на прямоугольники). Рукоять из белой кости, составная, полированная, сделана из четырех костяных пластин. Части рукояти заклепаны восьмью медными заклепками. На конце рукояти полукруглое утолщение (наконечник) в сторону лезвия. Между черенком ножа и костяными пластинами тонкая прокладка из желтого металла. Рукоять украшена припаянными к черенку ножа полукольцами из белого металла с гравированным орнаментом (две горизонтальные линии, разделенные короткими вертикальными линиями на прямоугольники). Между металлическими полукольцами и белой костью рукояти сделаны тонкие прокладки из черной кости⁶.

Общая длина ножа – 25,8 см.



⁶ Описание предметов под №№ 313-312 – 313-121 выполнено на основе данных научной описи коллекции МАЭ РАН № 313 и научной атрибуции И. В. Стасевич.

МАЭ № 313-114 – Топор *балта*. Топор стальной, треугольной формы с бородкой, с треугольным отверстием для насадки на рукоять, обух со скосами. Топорище отсутствует.

Длина топора – 18,7 см.



МАЭ № 313-115/1,2 – Нагайка (*қамши*) с ножиком 1) Хлыст сплетен из тонких полосок провощенной кожи. На конце два серебряных кольца на расстоянии друг от друга 3 см. В нижней тыловой части ручки – потайное углубление, в котором лежит нож (2) в металлическом чехле, который навинчивается на нож и образует ручку.

Ручка деревянная с выдолбленной серединой для ножа. Дерево ручки обложено с обоих концов серебряными листами; середина ручки покрыта двумя медными пластинками, на середине ручки одето серебряное кольцо с мелкими насечками по краям и с отходящими от кольца в обе стороны фестонами. На одной из медных пластинок выгравирован узор из завитков с листиками, на другой пластинке надпись: "zoptetogпнговъ" (?) "чопче жорпаков" «Чопче Торпаков», возможно имя мастера. Интересно, что та же фамилия (Турпаков) нанесена на другом предмете этой коллекции – топорике (№ 313-116). На обоих концах серебряных пластинок кольца с мелкими насечками; от колец соединяющих серебряные и медные пластинки отходят мелкие фестоны в сторону медных пластинок. На конце ручки, примыкающем к хлысту крышечка с пятью серебряными бусинами (четыре внизу и одна сверху). На другом конце ручки крышка, открывающаяся на петле, и кнопка, при нажатии которой открывается сама крышка. На конце ручки, противоположном хлысту, одето серебряное кольцо с расходящимися, загнутыми вверх концами. Кольцо свободно скользит по ручки, в дырочки на концах кольца продето другое тонкое кольцо.

Металлические листы прикреплены к деревянной ручки шестью гвоздиками с округлой шляпкой.

Хлыст прикреплен к ручке с той стороны, где соединяются металлические листы, следующим образом: на конце хлыста одето серебряное кольцо с двумя углубленными полосками и фестонами в обе стороны. Конец хлыста вставлен между двумя рядами толстой кожи, пришитой суровыми нитками по краям и в середине, сверху наложено серебряное украшение в форме неправильного, вытянутого треугольника, в центре которого вставлен круглый сердолик. На пластинке выгравирован растительный орнамент; пластинка прикреплена к коже тремя гвоздями и заклепками. Кожа вдоль ручки покрыта серебряной пластиной. На верху пластинки нанесены два фестона. Пластинка покрыта чеканным орнаментом с чернью. На верху пластины два фестона. Пластинка прикреплена к дереву шестью медными гвоздями.

Общая длина плети – 55 см.



МАЭ № 313-116 – Топор стальной, с клинком треугольной формы, с трехгранным плоским обухом и фигурными вырезами по краям (слесарная обработка). Топорик с обеих сторон и на обухе покрыт растительным орнаментом, выполненным в технике набивной насечки, фон проработан штриховой насечкой, матирован. Орнамент с одной стороны топора в отдельных местах усложнен гравированной линией. Такая же линия, но волнистая, проходит с двух сторон топора по лезвийной части. На обухе, в той же технике набивной насечки, нанесены буквы «Н.А.». На гранях обуха нанесен орнамент в виде волнистой линии в технике насечки, фон проработан штриховой насечкой (на одном ребре обуха орнамент плохо проработан). Ручка короткая, деревянная, изогнутая, полированная, с фигурным вырезом на конце. Со стороны обуха в рукоять врезана металлическая пластина (на протяжении 2 см. идущая по ширине пластины и суживающаяся "язычком" к концу), на ней надпись «Турпаковъ». Композицию продолжает волнистая линия, в верхней части - элементы растительного орнамента. Сверху топорик крепится к рукояти трехгранной металлической пластиной, прикрученной к рукояти 2 винтами. Пластина покрыта растительным орнаментом в технике набивной насечки, фон проработан штриховой насечкой.

Общая длина топора – 29 см.



МАЭ № 313-117/1,2 – Топор боевой, айбалта с кинжалом. Высокообушный. Топорик стальной (1), клинок треугольной вытянутой формы. На лезвие топора наложен серебряный лист, не захватывающий только лезвийную часть. Он покрыт растительным гравированным орнаментом, фон проработан гравированной зигзагообразной линией, патинирован. Орнаментальная композиция на топорике растительно-геометрического характера, фон затемнен, по краю проходит кайма из поперечных линий, выполненных в технике гравировки. Лопасть топора со стороны обуха оформлена в виде подковы (или круто

загнутого рога), завершающейся в форме нижнего сустава ноги лошади с копытом. По всему завитку и внутренней поверхности копыта идут поперечные гравированные полосы. Ручка топора круглая деревянная, покрыта лаком, с черными полосами в верхней и нижней частях, состоит из двух частей: самой ручки и вставленного в нее кинжала (2). Кинжал вставлен в полый торец рукояти. Положение кинжала фиксируется с помощью своеобразного замка, имеющего "т"-образную форму. На конце рукояти в месте, где вставлен кинжал - кольцо из серебра с гравированным растительным орнаментом с чернью. На верху рукояти (у топорика) по обе стороны крепятся тонкие серебряные пластинки, покрытые гравированным растительным орнаментом с чернью. Топорик крепится к рукояти круглой серебряной бляшкой с растительным орнаментом, выполненным в технике гравировки с чернью.

Наличие потайного кинжала, вставляющегося в рукоятку позволяет говорить о том, что перед нами не столько секира, сколько чекан (так назывались у русских боевые топоры со вставленными в их рукоятку кинжалом) [20, с. 42-43].

Общая длина топора – 80,5 см, длина кинжала – 41 см.



МАЭ № 313-119 – Топор боевой *айбалта*. Плоскообушный с треугольным клинком. Состоит из двух основных частей: стальной лопасти с лезвием с одной стороны и обухом с другой и длинной деревянной рукояти.

Форма топора подтреугольная, лопасти полностью покрыты орнаментом в технике набивной насечки, фон проработан штриховой насечкой, матирован, орнамент растительный. Крупная фигура в центре с четырьмя замкнутыми побегам в обрамлении каймы в виде волнистой линии, образующей затемненные треугольники. Рукоять целиком покрыта листовым металлом светлого цвета (низкопробным серебром) с чеканным орнаментом, на конце набалдашник сферической формы с тем же чеканным орнаментом. Орнамент рукояти: растительный, состоит из десяти "поясков" многолепестковых побегов в центре; между ними находятся "пояски" колец, выполненных в технике вдавления. В местах соединения металлических листов расположены семь "колец" скани (проволока намотана на стержень). Внизу рукояти на металлической шпильке крепиться металлическое кольцо с чеканным орнаментом по краям. У верхней части рукояти с внутренней стороны крепиться острая стальная пластина; с одной стороны она входит в топорик с другой - прикреплена к рукояти гвоздем с круглой шляпкой. На пластине орнамент в виде "пояска" с волнистой линией, образующей затемненные треугольники, выполненный в технике набивной насечки, с фоном проработанным штриховой насечкой. С внешней стороны расположена вторая пластина, продолжающая обух топора с аналогичным орнаментом на узкой части. На широкой части пластины орнамент растительный выполненный в той же технике. Сверху топорика, в месте

вхождения рукояти в отверстие обуха, находится пластина светлого металла с растительным орнаментом, выполненным в той же технике.

Общая длина топора – 83 см.



МАЭ № 313-120 – Нож (*нышақ*) со стальным лезвием и рукоятью из черного полированного рога. Лезвие с односторонней заточкой, закругляется к концу с одной стороны; обух прямой; перекрестье между клинком и рукоятью отсутствует. На рукояти две серебряные накладки: нижняя в виде кольца, верхняя в виде цилиндра. К серебряному кольцу с обеих сторон припаяны две лопасти из светлого металла, в которые входит лезвие ножа (в районе пятки клинка). Серебряные накладки орнаментированы в технике гравировки по серебру с дополнительной проработкой фона гравировкой (зигзагообразная линия), чернение нанесено по гладкой поверхности. Орнамент накладок растительный. На цилиндрической накладке одна розетка с шестилепестковым цветком и парами стилизованных листьев, также виньетка, буква "Н" и царская корона. На торце цилиндрической наклейки пятилепестковый цветок.

Общая длина ножа – 21,7 см

Заключение:

В коллекции даров цесаревичу Николаю, преподнесенных ему казаками преобладает оружие, большей частью топоры – наступательное холодное оружие ближнего боя. Боевой топор в представлении казахов являлся неотъемлемым атрибутом война, символом воинской силы, а также знаком власти и социального статуса. Ножи (*нышақ*) были личным боевым оружием казахского война. Мало того, они были у каждого казаха и широко употреблялись в быту.

В этой связи уместно вспомнить, что по положению казахского хана Тауке равноправным членом казахского общества мог считаться только тот мужчина, который имел оружие [21, с. 177]. Трудно представить себе вольного кочевника степей без коня и безоружного. Оружие в традиционном сознании казахов обладало высоким функциональным и символическим статусом. Поэтому неудивительно, что именно оружие стало основными и самыми ценными подарками для наследника русского престола.

Боевые топоры, представленных в коллекции типов, использовались казахскими воинами до второй половины XIX века, хотя богатый декор данных образцов говорит в пользу того, что перед нами все-таки парадное оружие, изготовленное в качестве статусного



подарка. Выбранные заказчиком виды традиционного для казахской культуры декора говорят о его эстетических предпочтениях и о его понимании «национального колорита» такого рода подарка, так как для наследника российского престола подарки, которые он получал от представителей властной элиты, готовились именно в расчете на демонстрацию культурных особенностей того или иного народа.

В конце XIX века огнестрельное оружие имело хождение в Степи. Но как справедливо замечает Ч. Ч. Валиханов, ружье «было редкостью в степи и переходило из рода в род, и имело собственные имена: коз-кеч, кульдур-мамай» [22, с. 466].

Казахи покупали ружья у центральноазиатских ремесленников, были и местные мастера, которые изготавливали ружья сами. Ружье, подаренное Цесаревичу Николаю, как уже упоминалось, было изготовлено на Тульском Оружейном заводе, однако весь декор выполнен казахскими мастерами, что и придает этому подарку по-настоящему национальный колорит. Такое ружье, несомненно, высоко ценилось среди казахской элиты и подтверждало высокий социальный статус его владельца.

Заканчивая свой рассказ о казахских подарках Цесаревичу Николаю в собрании Петербургской Кунсткамеры, можно еще раз отметить, что все предметы этой коллекции, являются удивительными образцами казахского прикладного искусства и кроме своей практической функции имеют глубокое семантическое значение, раскрывающееся в контексте традиционной культуры казахов.

ЛИТЕРАТУРА

- [1] Панорама империй: Путешествие цесаревича Николая Александровича на Восток в 1890-1891 гг. М., 2011. – 47 с.
- [2] Левшин А. Описание киргиз-казачьих или киргиз-кайсацких орд и степей. СПб., 1832. Ч. III. – 304 с.
- [3] Валиханов Ч. Ч. Вооружение киргиз в древние времена и их военные доспехи // Собр. соч. Алма-Ата. 1961. Т. I. – С. 463-468.
- [4] Кайдаров А.Т. Доспехи и вооружения воина-батыра в казахском эпосе и их этнолингвистическое объяснение // Известия АН КазССР. Серия общественных наук. 1973. № 6. – С. 25-34
- [5] Курылев В. П. Оружие казахов // Материальная культура и хозяйство народов Кавказа, средней Азии и Казахстана. Сборник МАЭ XXXIV. СПб., 1978. – С. 4-22.
- [6] Ахметжан К.С. Этнография традиционного вооружения казахов. Алматы. 2007. – 216 с.
- [7] Бобров Л.А. Казахские боевые узколезвийные топоры «шакан» XVIII – XIX вв. // Археология, этнография и антропология Евразии. Том 43, № 4, 2015. – с. 106-113.
- [8] Прищепова В. А. Коллекции заговорили. История формирования коллекций МАЭ по Средней Азии и Казахстану (1870-1940). Санкт-Петербург, 2000. – 269 с.
- [9] Ухтомский Э. Э. Путешествие Государя Императора Николая II на Восток (в 1890-1891 гг.). СПб. Лейпциг. 1897. Т. III. Ч. V.
- [10] Ухтомский Э. Э. Путешествие Государя Императора Николая II на Восток (в 1890-1891 гг.). СПб. Лейпциг. 1897. Т. III. Ч. VI.
- [11] Ухтомский Э. Э. Указ. соч. Т. III. Ч. VI.
- [12] Ухтомский Э. Э. Указ. соч. Т. III. Ч. VI.
- [13] Ухтомский Э. Э. Указ. соч. Т. III. Ч. VI.
- [14] Ухтомский Э. Э. Указ. соч. Т. III. Ч. VI.
- [15] Панорама империй... Указ. соч.
- [16] Ухтомский Э. Э. Указ. соч. Т. III. Ч. V.
- [17] Прищепова В. А. Указ. соч.



[18] Терюков А. И. Путешествие на Восток. [Электронный ресурс]. Режим доступа: <http://www.avit-centre.spb.ru/exb/06/kor/k2.htm>.

[19] Ухтомский Э. Э. Указ. соч. Т. III. Ч. VI.

[20] Курьлев В. П. Указ. соч.

[21] Левшин А. Указ. соч.

[22] Валиханов Ч. Ч. Указ. соч.

REFERENCES

[1] Panorama imperij: Puteshestvie cesarevicha Nikolaja Aleksandrovicha na Vostok v 1890-1891 gg. (2011) [*Panorama of empires: The journey of Tsarevich Nikolai Alexandrovich to the East in 1890-1891*]. Moscow. [in Russian].

[2] Levshin A. (1832) Opisanie kirgiz-kazach'ih ili kirgiz-kajsackih ord i stepej [*Description of the Kyrgyz-Cossack or Kyrgyz-Kaisak hordes and steppes*]. Part III. St. Petersburg [in Russian].

[3] Valihanov Ch. Ch. (1961) Vooruzhenie kirgiz v drevnie vremena i ih voennye dospehi [*Armament of the Kyrgyz in ancient times and their military armor*]. Vol. I. Alma-Ata. [in Russian].

[4] Kaidarov A.T. (1973) Dospekhi i vooruzheniia voina-batyr v kazakhskom epose i ikh etnolingvisticheskoe ob"iasnenie [Armor and weapons of the warrior-batyr in the Kazakh epic and their ethnolinguistic explanation] // *Izvestiia AN KazSSR. Serii obshchestvennykh nauk – Izvestia of the Academy of Sciences of the KazSSR. Social Science Series*. 6, 25-34

[5] Kurylev V. P. (1978) Oruzhie kazahov [Weapons of the Kazakhs] // *Material'naja kul'tura i hozjajstvo narodov Kavkaza, srednej Azii i Kazakhstana. Sbornik MAE XXXIV - Material culture and economy of the peoples of the Caucasus, Central Asia and Kazakhstan. Digest of MAE XXXIV*, 4-22 [in Russian].

[6] Akhmetzhan K.S. (2007) Etnografiia traditsionnogo vooruzheniia kazahov [*Ethnography of traditional Kazakh weapons*]. Almaty [in Russian].

[7] Bobrov L.A. Kazahskie boevye uzkoledziinye topory «shakan» XVIII – XIX vv. [Kazakh narrow-bladed combat axes “shakan” of the 18th – 19th centuries] // *Arkheologiya, etnografiia i antropologiya Evrazii – Archeology, ethnography and anthropology of Eurasia*. Vol. 43, No. 4, 106-113.

[8] Prishhepova, V.A. (2000) Kollekcii zagovorili. Istorija formirovaniia kolekcij MAE po Srednej Azii i Kazahstanu [*Collections speaking. History of MAE's Central Asia and Kazakhstan collection*]. St. Petersburg. . [in Russian].

[9] Uhtomskij Je. Je. (1897) Puteshestvie Gosudarja Imperatora Nikolaja II na Vostok (v 1890-1891 gg.) [*Journey of Sovereign Emperor Nikolai II to the East (in 1890-1891)*]. Saint Petersburg. Lejpig. Vol. III. Part.V [in Russian].

[10] Uhtomskij Je. Je. (1897) Puteshestvie Gosudarja Imperatora Nikolaja II na Vostok (v 1890-1891 gg.) [*Journey of Sovereign Emperor Nikolai II to the East (in 1890-1891)*] Saint Petersburg. Lejpig. Vol. III. Part VI.

[11] Ibid.: Uhtomskij Je. Je. (1897). Vol. III. Part VI.

[12] Ibid.: Uhtomskij Je. Je. (1897). Vol. III. Part VI.

[13] Ibid.: Uhtomskij Je. Je. (1897). Vol. III. Part VI.

[14] Ibid.: Uhtomskij Je. Je. (1897). Vol. III. Part VI.

[15] Ibid.: Panorama imperij...

[16] Ibid.: Uhtomskij Je. Je. (1897). Vol. III. Part V.

[17] Ibid.: Prishhepova, V.A.

[18] Terjukov A. I. Puteshestvie na Vostok [*The journey to the East*]. [avit-centre.spb.ru](http://www.avit-centre.spb.ru). Retrieved from <http://www.avit-centre.spb.ru/exb/06/kor/k2.htm>

[19] Ibid.: Uhtomskij Je. Je. (1897).). Vol. III. Part VI.

[20] Ibid.: Kurylev V. P.

[21] Ibid.: Levshin A.

[22] Ibid.: Valihanov Ch. Ch.



Stasevich Inga

WEAPONS IN THE COLLECTION OF GIFTS TO THE TSRESAREVICH NIKOLAI ROMANOV (FROM THE FOUNDATIONS OF PETERSBURG'S KUNSTKAMERA)

Annotation. *A collection of gifts to Prince Nikolai Romanov (the future and last Emperor of Russia Nikolai II) presents in the assembly of the Peter the Great Museum of World Anthropology and Ethnography (Kunstkamera) of the Russian Academy of Sciences. These gifts were presented him during his trip to the East in 1890-1891. The future emperor's path took him through many countries and cities, and on his way back to St. Petersburg he visited Kazakh lands. One of the most valuable collection - gifts to the heir to the throne from the inhabitants of the Kazakh steppes. The basis of this collection is weapons, mainly axes.*

The purpose of this article is to introduce this unique collection of Kazakh weapons into wide scientific circulation. The article is based on the results of scientific annotation of objects from the collections of the MAE RAS. Data from museum documentation (museum inventories) and scientific publications on the research topic were used as additional sources.

The study used methods of comparative historical analysis. Scientific attribution of the collection, based on ethnographic analysis, was carried out by the author of the article.

Keywords: *Kazakhstan; Kazakhs; weapons; Prince Nicholas; journey to the East; museum collections; Peter the Great Museum of World Anthropology and Ethnography (Kunstkamera) RAS.*

Стасевич И. В.

ҚАЗАҚ ЖИНАЛЫСЫНДА НИКОЛАЙ ЦЕСАРЕВИЧ РОМАНОВҚА ҚАРУ СЫЙЛЫҚТАР (САНКТ-ПЕТЕРБУРГ КУНСТКАМЕРА ҚОРЛАРЫНАН)

Аңдатпа. *Антропология және этнография мұражайының жинағында. Ұлы Петр (Кунсткамера) РҒА 1890-1891 жылдары шығысқа сапары кезінде ұсынылған Царевич Николай Романовқа (Ресейдің болашақ және соңғы императоры Николай II) сыйлықтар жинағы сақталған. болашақ императордың жолы көптеген елдер мен қалалар арқылы өтті, ал Санкт-Петербургке қайтар жолда ол қазақ жерлерін аралады. Санкт-Петербург Кунсткамерасының қазақ жинағындағы ең құнды коллекциялардың бірі-қазақ даласының тұрғындарынан тақ мұрагеріне сыйлықтар. Бұл жиналыстың негізі-қару-жарақ, негізінен балта.*

Осы мақаланың мақсаты қазақ қаруының осы бірегей топтамасын кең ғылыми айналымға енгізу. Мақала МАЭ РҒА қорынан алынған заттарды ғылыми аннотациялау нәтижелеріне негізделген. Қосымша дереккөздер ретінде мұражай құжаттамасының деректері (мұражай тізімдемелері), зерттеу тақырыбы бойынша ғылыми жарияланымдар тартылды.

Зерттеу Салыстырмалы тарихи талдау әдістерін қолданды. Этнографиялық талдауға негізделген жинақтың ғылыми атрибуциясын мақала авторы жасаған.

Кілт сөздер: *Қазақстан; қазақтар; қару-жарақ; Царевич Николай; Шығысқа саяхат; мұражай қорлары; антропология және этнография мұражайы. Ұлы Петр (Кунсткамера) РАН.*

UDC 94 (574.1)
IRSTI 03.20.00
DOI 10.37238/1680-0761.2023.92(4).80

Sdykov M.N.

M.Utemisov West Kazakhstan University, Uralsk, Kazakhstan

E-mail: msdykov@mail.ru

THE SARMATS OF THE WESTERN KAZAKHSTAN

Annotation. *This article is devoted to the study of the history and culture of the early nomads of Western Kazakhstan - the Sarmatian tribes, who inhabited this region for a long time – from the middle of the I millennium BC to the III century AD.*

The article describes all the archaeological expeditions conducted here from the XIX century to our time. The results and achievements of scientists in the study of Sarmatian subjects are revealed. The main topical issues that have been the focus of attention of historians and archaeologists are shown. As a result, the article examines the process of formation of dentistry as a scientific direction in the archaeology of nomadism. The article has theoretical and applied significance in the history and archeology of not only Kazakhstan, but also the entire steppe Eurasia.

Keywords: *Kazakhstan; history; Sarmatians; culture, political associations; tribal unions; women; men.*

Introduction

The Western Kazakhstan takes a special place in the history of Kazakhstan. The geographical peculiarities of the region, special natural and ecological habitat of a man defined the character and direction of the historical and cultural processes. At the beginning of the first millennium B. C. the main type of agricultural activity became the nomadic cattle-farming, which was the main characteristic of the historical development of the given region. This land was on the territory of the main steppe empires of the proud and warlike nomads who conquered many peoples and countries.

They entered the history through the written sources of the ancient authors and also through the numerous monuments of the material and spiritual culture which became the heritage for descendants after archaeological excavations as the arms, household goods and decorations reflecting the customs, traditions, religious beliefs and culture.

The consecutive picture of changing ethnic groups was restored on the basis of the known information and it depended on both the outer invasion and difficult inner processes of development. The formation and existence of every commonality is a rather long period of time, from the beginning of development and evolution to the change of new cultural and military quality. The nomads didn't live in the isolated world; they interacted with outer neighbours taking or giving something actively, i. e. changing their culture, life and beliefs. There was a constant war between tribes and clans for lands and pastures in the nomadic world and it was the power of the new military and political union. The basis of such a union was a new ethnic commonality, the culture and characteristics of which were formed and worked out in the course of active processes of assimilation in the nomadic habitat.

Materials and methods

Moving to the nomadic cattle-breeding was at the beginning of the first millennium B. C. Andronic culture with settled cattle-breeding and land-farming as the main kind of activity was



followed by the culture of the early nomads. During this epoch the formation of new relations began, and of course, changing of the whole ethnical and political map of the region.

To our opinion, the first large association of the nomads in the Western Kazakhstan in the seventh - fourth centuries B. C. were Savromats, then Sarmats prevailed in the steppes till the fourth century A. D.

Their appearing and forming as the independent ethnic group was connected with the early history of Scythians, Scythian front-Asian invasions and Midian Kingdom, judging by the messages of Roman and Greek authors. As the written documents told us, at this time in the Southern part of Ural there were settlements of such tribes as Massages, Issedons, Aorses, Roksolans, Dakhs. Their culture began from the culture of the Iranic language tribes, which inhabited Middle Asia at that time. The closeness of Ural nomads with Volga ones is defined. This fact reflected archaeological monuments, which were united into the whole Savromatian archaeological culture by specialists.

Since the fifth-fourth centuries B. C. Sarmatian commonality began to form in the steppes between the Volga and the Ural. The common ethnonym is Sarmats, it signed the mass of the tribes who lived to the Tanais-river. The centre of forming a new political and cultural unity of nomads was in the Eastern districts of south Ural steppes from there they went to the west, first on the banks of the Volga then to the Dnieper. The culture of these tribes was named Early Sarmatian because it was formed out of Savromatian commonality at the same time, many researchers prove the existence of the united Savromat-Sarmatian world in that time without dividing these political unions. Later, ancient authors in the crowd of nomads began to define the separate large tribes: Yazygs, Roksolans, Aorses, Siraks. This period is the time of existence middle Sarmatian culture (the second century B. C. - second century A. D. In the second half of the first century A. D., Alans began to appear on the historical stage and they could unite all the nomadic Sarmatian tribes and give them their name. A bit later (on the border of the first-second centuries A. D.), Late Sarmatian culture began to form and then lasted till the last quarter of the fourth century.

It is important to tell that their genetic interrelationship is traced down at changing the nomadic cultures. I. e., it is possible to propose if they are not identical, their considerable likeness (similarity) of religious and mythological ideas of Savromat - Sarmatian tribes in the course of the whole history of theirs. In the early Prokhorov period the steppes became the territory which was inhabited by the tribes of Ural origin. The large political unites of Sarmats went out of tribal unions of Savromats and they played a significant role in the ancient history of both Kazakhstan and Middle Asia, North Caucasus and the shore of the Black Sea where Sarmats in the second - first centuries B. C. conquered the largest part of Scythia.

The successors of nomadic culture became the Turks, whose military and political union under the name of the Western Turkic Kaganat, will go out to the historical stage in the middle of the first millennium A. D.

Research results and discussion

So, for more than a thousand years a new commonality of nomadic tribes which took the culture of nomadic cattle-farming, traditions of handicraft in making arms, clothes, harness for horses; social organization based on a dominant role of a clan; beliefs based on the nature power, sky and Earth as the base of cultural and religious values, will replace the existing commonality. Therefore, for the given period Western Kazakhstan steppes became the area of inhabitation of nomadic tribes, many customs, jobs and traditions of which came to Kazakhs as inherits of nomadic culture, which has its beginning in the world of Savromats and Sarmats.

Archeological excavations on the territory of the Western Kazakhstan have been held since the nineteenth century - firstly by Russian researchers, then by the representatives of Soviet archaeology. The excavations by Kazakhstani scientists began to be held since the sixties of the twentieth century, at first occasionally, then systematically and according to scientific plans of the Academy of Sciences of the Kazakh Soviet Socialist Republic and Uralsk Pedagogical Institute . Since the beginning of the new twenty first century all the investigations in the history and culture



of the early nomads are held by the Western Kazakhstan regional Centre of History and Archaeology within the limits of the state Programme “Cultural heritage” (M. N. Sdykov).

The History of Savromats and early Sarmats

The History of Savromats and early Sarmats doesn't have distinct understanding in the circle of researchers till now. In the first instance it concerns such problems as the origin of the early nomads, the region of their forming and the territory of their settling.

Gerodot tells an interesting legend of the origin of Savromats. Judging by his words, the legendary Amazons were defeated in the battle with Greeks at the Termodont - river (the river in Kappadoky is the place where Cimmerians lived), and they were forced to sail to the seaside of Meotida (the Asov Sea), where the Scythians lived later they married to Scythian youths. It happened on the northern shore of Meotida, at the place of Kremna, not far from the Tanais - river (the Don). After their marriages the young couples of the Savromats' ancestors left Scythia not willing to stay on the territory of Scythians. Then Gerodot informs: "Crossing over the Tanais, they went to the east three days later from the Tanais and the same three days from the lake of Meotida to the north. When they came to the place where they live now, they settled there. From of old Savromatian women had their own way of life: they rode horseback with their husbands without them to hunt, they waged war and wore the same clothes as their men did." Here is Gerodot's version of the origin of Savromats. Taking into account of tradition of the Greek authors to unite myths and realities together, and also their ideas about the world, it is rather possible that this legend of the origin of Savromats has the formation of a new union of the related nomadic tribes. In any case, the legend consolidated the fact that Savromats came to the Ural steppes from the west. In the history of early nomads there are still many questions disputed and little examined. Thus, the questions of origin, habitat and also periodization and chronology of some stages of Savromats and Sarmats' history stay actual till now. Modern archaeologists work hard over studying archaeological complexes or cultures, defining the time borders of periods and explaining the mechanism of going from one Sarmatian culture to the other, especially in Asian part of Sarmatia.

On the basis of the known archaeological material you can suppose that on the border of Bronze epoch and early Iron Age in the steppes of the Volga and Southern Ural there were the main features of the material culture of Savromats, their ethnic originality, especially expressed in the funeral ceremony. So, we think, the development of Savromats tribes is observed for nearly half millennium from the time of their forming to the beginning of their moving off their first territory. In the seventh -fifth centuries B. C. the nomadic tribes with their own material and spiritual culture came to the territory of the Western Kazakhstan. Autochthonous population was partially forced out or assimilated, that reflected on some peculiarities of Savromatian culture of the banks of the Ural. Coming of Savromats brought to establishing the long mastery of the new way of life in the Western Kazakhstan steppes - nomadic cattle-farming and it meant the radical turning in the history of Kazakhstan.

The epoch of the early nomads began; the largest of them were savromats. They left their own rich trace as numerous burial mounds which are situated on the whole territory of western Kazakhstan oblast. On the lands of neighboring oblasts of Russia, such as Orenburgskaya, Saratovskaya, Samarskaya, Astrakhanskaya, Volgogradskaya and Chelyabinskaya there are many burial mounds which are also situated from the east to the west drawing the borders of expansion of Savromatian, and then Sarmatian tribes on the common Eurasian territory. But it is necessary to clarify the idea of Savromats known in our literature. It is acceptable as the common name for the whole group of early Sarmatian tribes united by the single archaeological culture and, probably, by the relation of the language, as far as Savromats of Gerodot formed the considerable western part of the early Sarmatian world and were genetically connected with Ural tribes and later Sarmatian unions Ancient literary tradition didn't know the other common name for the eastern neighbours of Scythians till the third - second centuries B. C. Many of the ancient authors of the late ellinism and Roman time took the old name of this western part of Sarmatian tribes on all Sarmats, because they



imagined indissoluble connection with other Sarmatian tribes and unions of tribes. Modern excavations in the Western Kazakhstan and in neighbouring Russian territories allowed to discover the row of new bright monuments that widened our understanding of historical processes of that far time.

Origin.

The historians call settled and nomadic nationalities as Savromats close to Scythians and Saks, who lived in the seventh - fourth centuries B. C. in the steppes of the Volga and the Ural. The traces of their residence were four only in the Western Kazakhstan oblast on the territory of modern Kazakhstan it became later a place for living of Sarmatian tribes.

The word itself "Savromats" is translated from Greek into English as "the eyes of lizard." This ethnonym later took the same indefinite character, as the word "Scythians" had before. I. Marquart connects the origin of the ethnonym "Savromat" with an avestian name of the people as "sairima or sarima, as the variant of the name "Savromats". He analyzes the text "Avests" in which the men of the righteous sairima, but doesn't point to their location. That is, the scientist went into ages, supposing the opportunity of existence of savromats in Europe and Asia since the fourth century B. C.

The first explorers didn't differ Savromats from Sarmats. The formation of Sarmatian tribes was related to the deep antiquities as the origin of Scythians. Modern historians connect the first stage of the historical development of Sarmats with Savromats, neighbours of Scythians in the east, and by time this process coincides with flourishing of Scythian culture on the Northern shore of the Black Sea. The archaeological shore monuments of Savromats are close to Scythian ones. That is why they can't manage to pick them out of the large group of monuments, which were united for a long time under the common conception of antiquities of Scythian culture. Grakov B. N. considered that Iranian speaking Savromats were formed as a result of assimilation of Scythians, who had broken away their basic world, some group of Asov Meoths. This version was close to Mishchenko F. G., but he saw Meoths as Cimmerians who had been conquered by Scythians. The same ideas has Rostovtsev M.I. who considers Savromats as the concrete tribe connected with the ancient Asov population by origin and they mixed with Scythians partially and took their language and culture.

That is why the material culture of Savromats is in that sort as it is shown to us was formed on the basis of the known archaeological material, very close to the Scythian one so, for instance, the daggers and swords of the sixth - fourth centuries B. C. are very like Scythian ones by their type. The same can be said about the horse set and the objects made in the animal style and so on. But on the territory of Savromats there were many things of the foreign - Iranian and Greek - origin. It is quite accorded with the information given by some ancient writers. In the seventh - fourth centuries B. C. Savromats represented a large group of tribes related by the language and close by the culture. It was divided into some tribes of different of different origin, with their own peculiarities of the material culture and probably with their tribal dialects. The many - tribe peculiarity was told by many Greek and Latin authors beginning with Plinius (Natural History, VI, p. 19). They kept the only name "Savromats", under which they means both a separate tribe and a large group of tribes. It is unknown till now if the term "Savromats" was the self-naming or it was known by all tribes. The form itself seems to find its explanation from the Iranian language.

There were two main versions of the origin of Savromats in the Soviet archaeology. The first group where Rostovtsev M.I. is believes that savromats formed the separate tribes which located near the Asov Sea and disappeared from the historical stage as the results of the attack of new Sarmatian tribes from the east.

The followers of the second version confirm that Savromats are the group of different tribes, mainly nomadic ones, formed out of the descendants of the Steppe Bronze Age tribes during the VIIIth - VIIth centuries B.C. in the eastern steppes near the Don, in Trans Volga and the southern Ural steppes. As the scientists thought, that in the west the history of Savromats was closely linked with the Scythians and other tribes of the Northern Caucasus, and in the east Savromats had genetic and cultural connections with Saks and Massagets.



Some funeral customs tell us about the fact that Savromats - Sarmats are the direct descendants of Andronic and felling tribes of the Southern Urals who inhabited in the second century B. C. Some elements of the burial, which were characteristics of felling and Andronic funeral two thousand years B.C., got their development and in Savromats -Sarmatian time. For example, using the paint, ochre, lime and coal at covering the bottom of the grave; on the sides there are earthenware pots with swastika.

The origin of Savromats from the Volga and nomads from the Southern Urals, and also the sources of their culture and the processes of its forming is a problem, causing a discussion and undiscovered completely till now. There is a hypothesis about the nomadic culture of the seventh - fourth centuries B. C. the Volga - Ural valley. It says, that this nomadic culture was founded on the basis of previous cultures in the Bronze Age - felling in the Volga steppes and andronic - in the steppes of the Ural. Savromats were the direct descendants of these tribes of the Bronze Age (Smirnov K. F., 1964, p. 182 -188). But now this conception causes some definite objections. Recent exploration of the monument of the Late Bronze Age in the Middle and Lower Volga don't give us necessary grounds for the dating later than fifteenth century B. C. (Agapov S. A., Vassiliyev I. B., Kuzmina O. V., Semyonova A. P., 1983; Malov M. M., 1987). Moreover, lately on this territory there was a row of cultures which demonstrated distinctive development of culture traditions which is different from the felling monuments. They appeared in the period from the thirteenth - twelfth centuries B. C. to the ninth-eighth centuries B.C. (Chernykh . N., 1983, p. 81-89; Kolev Yu. I., 1988, p. 103, 110; Kolev Yu. I., 1991, p. 162-206).

Ethnogenetic connection of the culture of the final Bronze Age and Savromatian culture is rather problematic (Zhelezchikov B.F., 1997, p.12). The monuments of Cimmerian time appeared not long before Savromatian culture. (Dvornichenko V.V., Korenyako V.A., 1989, p. 148-152) In whole, the culture of the population of the Volga steppes in Cimmerian time deeply differs from the nomadic culture of Savromatian period. That is why only trivial groups, formed this population, took part in in the formation of ethnopolitical union of Savromats. (Zhelezchikov B.F., Sergatskov I.V., Skripkin A.S., 1995, p.57 - 57). Alternative hypothesis about migration of nomads with the formed culture leaves the question about the motherland of migrants open (Zhelezchikov B.F., Pshenichnyuk A.Kh., 1994, p. 5 - 6) or initial territory is defined hypothetically. It is supposed that the sources of Ural nomads should be looked for in the east or in the south, Volga and Don nomads in the Caucasus or in protoscythian world (Zhelezchikov B.F., 1997 a, p. 12, 13). But there are no monuments identical to the most of Savromatian complexes by the character of the burial and things of material culture in the given regions.

Identification of the Volga nomads of the VI - IVth centuries B.C. or some part with Savromats of the ancient authors is considered to be recognized universally. It is much more difficult to define the ethnic membership of cattle breeders of Samara and Uralsk region some explorers supposed there were Issedons (Shilov V.P., 1975, p. 134; Machinsky D.A., 1971, p. 30 - 37). There is an idea of that fact that the first inhabitants of the southern Urals were Massagets, then Dakhs. (Pyankov I.V., 1975, p. 46 - 70). K.F. Smirnov, explored the monuments of the southern Ural of Savromatian time for many years, thought that the eastern group of monuments in the southern Ural can have been left by Issedons, and the southern and south - western groupsformation of ethnopolitical union of Savromats. (Zhelezchikov B.F., Sergatskov I.V., Skripkin A.S., 1995, p.57 - 57).

Alternative hypothesis about migration of nomads with the formed culture leaves the question about the motherland of migrants open (Zhelezchikov B.F., Pshenichnyuk A.Kh., 1994, p. 5 - 6) or initial territory is defined hypothetically. It is supposed that the sources of Ural nomads should be looked for in the east or in the south, Volga and Don nomads in the Caucasus or in protoscythian world (Zhelezchikov B.F., 1997 a, p. 12, 13). But there are no monuments identical to the most of Savromatian complexes by the character of the burial and things of material culture in the given regions.



Identification of the Volga nomads of the VI - IVth centuries B.C. or some part with Savromats of the ancient authors is considered to be recognized universally. It is much more difficult to define the ethnic membership of cattle breeders of Samara and Uralsk region some explorers supposed there were Issedons (Shilov V.P., 1975, p. 134; Machinsky D.A., 1971, p. 30 - 37). There is an idea of that fact that the first inhabitants of the southern Urals were Massagets, then Dakhs. (Pyankov I.V., 1975, p. 46 - 70). K.F. Smirnov, explored the monuments of the southern Ural of Savromatian time for many years, thought that the eastern group of monuments in the southern Ural can have been left by Issedons, and the southern and south - western groups were left by Dakhs and Massagets' tribes (Smirnov K.F., 1984, p. 14 - 17). According to the third version (Tairov A.D., 1991, p. 15, 25), the nomads of the Southern Ural belonged to Saksess' world.

The last finds don't allow to explain the given question, that is why new approaches to understanding the problem of origin of Savromats and their connections with Sarmats. That's why the results of excavations of the complexes Kyryk - Oba and Taksai in the Western Kazakhstan oblast give an opportunity to widen our understanding the historical processes of Savromats - Sarmatian time.

The woman's role in Savromats and Sarmats' society. The high position of a woman in the family and society was typical for the social system of Savromats and early Sarmats. They were not only the keepers of hearth and teachers of the children, but they took part in the wars. The noble women carried out the priestly functions. By the information of the ancient authors, men in their society were bent to women's will who took parts in the battles with their husbands or without them. The similar data were mentioned in the works of the most ancient authors. This fact was confirmed by the archaeological materials. The decorations, arms, attributes, which pointed to the social role of hers, were often put into the grave of the dead woman. They were expressed by the solemnity of the burial custom. Together with the ordinary equipment, there were arms and stone dishes of religious purpose, the traces of men's and horses' sacrifices which were evidence of the fact the dead woman were not only ancestors and warriors, but their priestesses. Such women's graves were typical for early Savromats. Gradually in Savromatian burial custom the men - warriors stood in one row with the women to press them back to the background in future.

Thus, the written and archaeological sources prepared the ground for appearing fixed opinions, according to which the Savromats picked out from the expanse of nomadic tribes thanks to the status of women who took part in wars, religious sphere, and sometimes they had much higher status than men did. Such scientists as Smirnov K. F., Khazanov A. M., Grakov B. ., Melyukova A. I. and others told about that fact in their explorations. Not all historians agree with this position.

On our point of view, the presence of noble women's graves of Savromatian period is the evidence of the social stratification and the "special" role of women in every concrete case was defined by the high status of her husband or participation in the religious sphere, but it couldn't spread on all women of the tribe. The Savromatian women had arms, but they didn't play any important meaning in the army, they had the auxiliary role, but the arms were necessary for participation in battles. The analysis of the materials which were found in the burials showed that not in all of them women had arms. It is confirmed by the finds from the complexes Taxai, Kyryk - Oba and Lebedyovka, in which the women had no arms at all.

Besides, their armament was represented mainly by bows and arrows, that means their active participation in hunting, which was one of the main ways of earning their living. You mustn't forget about the high level of militarization of nomadic society, life in which was full of constant skirmishes and clashes for pastures and cattle between clans and tribes, especially in the period of moving. Of course, during the open threat to the life of the clan or the tribe the women defended and took part in the battles with enemies. But such practice was in many people - in Cimmerians, Scythians, ancient Germans, Turks and Mongols.



So, Savromatian women warriors were not different, they were mainly a natural and necessary condition of existence in severe way of life of early nomads. And this reason couldn't influence much on the woman's status. The woman's participation in the religious sphere couldn't influence on her position in the tribe because the priestesses were a few of them. That is why the position of the main part of women was much lower than men and it was shown in the materials of the burials.

Thus, to tell about the special position of women in Savromatian society is not the right. Moreover, in this society the woman was more equal with men both in rights and in duties. That was explained not by "special" position, but the natural state of development of the early nomadic world.

Territory.

In the time of heyday Savromats took an enormous territory - steppes of lower Volga and Ural.

Relying on the written sources, and on the materials of archeological excavations, one can try to clarify the borders of the region of setting of early nomads. Moreover, considerable excavations of burials of the VII-IX th centuries B.C. in the Volga and Ural steppes allowed to pick out the whole complex of special features of funeral and material culture, mainly ceramics which should admit to be ethnic signs of savromats.

In the south-west the territory, occupied by the Savromatian tribes, borders on the Terek-river, the Manych-river and Kalmyk Steppes. In the west the border of setting can be drawn on the Don. In the north it borders on the territory of southern districts of modern Bashkiria and to the Ural mountains. As specialists say, the least examined question is about the eastern and south-eastern border of setting of Savromats where they adjoined with related Sako-Massaget world. While the most eastern burials of Savromatian type are famous to be to the east from Orsk, along the Ural-river (Novo-Kumaksky burial), along the whole basin of the Ilek-river, along the Emba-river and then on the steppes near the North shore of the Aral Sea. The fact that there is little information about Savromatian burials in Kazakhstan does not allow to draw more distinct borders.

In Herodotus's time already the nomadic population of Savromats occupied the territory to the east and to the north-east from the Tanais-Don and, of course, couldn't consist of only one tribe. B.N. Grakov, after him and more definitely - P.D. Rau picked out 2 local regions of Savromatian culture - Lower Volga, and Samara-Uralsk ones. The differences between them were observed on some signs of material culture and burial.

The setting of Savromatian tribes was described by Smirnov K.F. who considered that these two related regions of early nomadic culture of the VI-IV centuries B.C. corresponded with two closely linked tribe expanses. He took the eastern border of Lower Volga group to the lower reaches of the Ural in the region of Uralsk conditionally. This territory is a bit wider than that one which Herodotus gave Savromats. But you can't wait for the full coincidence, meaning both incompleteness of the given coordinates in written sources, and instability of borders of nomadic union of Savromats during several centuries.

The Samara and Uralsk group of Savromats in archaeological relation is less solid than the Volga and Don one. Many of its the burial monuments (especially monuments of the VI-Vth centuries B.C.) are very close to the Volga ones and, as many explores say, it can be explained by the fact about the united roots of the population's origin of both regions, which went into depth of the Bronze Age. Besides there were no barriers for close and long links between tribes of both regions. These links probably were rather peaceful before the IVth century B.C. till forming the new union of tribes in the southern Ural steppe and it became the real threat for the Volga population.

The analysis of archaeological material showed that the Volga and Don tribes were connected with Scythia, the delta of the Don and the Northern Caucasus more closely by material culture, and the Southern Ural tribes - with the Ural, Kazakhstan and the Aral Sea (especially with the delta of the Syr-darya river), not only by material culture but by peculiarities of the burial. By the time of Herodotus and a little later Savromats represented the whole group of the closely



connected tribes. Herodot confirms it through the data about extent of their territory: they occupied the area for 15 days of way to the north from the corner of the Meota lake. No one separate Scythian tribe occupied such a large territory and on this territory the largest authors testified some names of the tribes in the habitat of the Savromatian group. First of all, it concerns the tribe of Yaksamats or Iazabats of Ephor, which he referred to Savromats. The Yaksamats as the Savromats probably represented Meots. In such relation to the Savromats as to the group of related tribes were the Sirmats. It is one of the first Savromatian tribes which lived in Europe between the Scythians and the Tanais-river, whereas the Savromats - Transtanais in Asia and more exactly - on the territory of the modern Western Kazakhstan and the Southern Ural.

One of the tribal names - Savromats was probably transferred on the group of the tribes related by origin and by language. They composed one united in the ethnic and political relation not later than the sixth century B. C. On the basis of the known information we can suppose that the territory of the modern Western Kazakhstan was inhabited by the tribes of the Samara and Uralsk group of Savromats in the middle of the first millennium B. C.

The known opinion about the fact that they could be Massagets and Issedons, isn't considered to be true by the most of sources. According to the ancient authors, from the east at dawn of the Scythian history Massagets and Issedons attacked the Scythians or their direct ancestors and made them settle on the Northern coast of the Black Sea. But the main number of Saksas and Massagets lived to the east from the Caspian Sea and Transyaksart - Araks (Syrdarya), judging by Herodot and Strabon. Nobody of ancient authors settled them to the Northern part of the Caspian Sea. At the same time it can be possible that some part of these clans of the given tribal unions could move on the land of the Ural basin.

Greek and Roman writers wrote wrote about setting and ethnic possession of the Southern Ural Savromats more definitely. First of all, they told about aorses and roksolans rather confidently. The centre of aorses in the second century B. C. was located in the Northern part of the Caspian coast. They are supposed to be the upper aorses of Strabon. The features of the common Sarmatian Prokhorov culture of the fourth - second centuries B. C. became shown very early only in the Southern Ural habitat of Savromats. It moved since the second half of the fourth century B. C. and in the Steppe of the Volga, the southern region of which was inhabited by aorses in the end of the first millennium B. C.

If you want to define the most of the diagonal burials as the burials of roksolans, then the ancestors of the roksolan union should be looked for somewhere on the Ural or even a bit to east, because the most ancient diagonal burials of the fifth - third centuries B. C. became famous in the basins of the Ural - river and the Ilek - river and in the lower reaches of the Syr Darya - river.

This supposition is based by us on the peculiarities of nomadic farming in the given region. In the end of the eighteenth century, by data of Russian explorers, the routs of moving of Kazakhs were over hundreds of kilometres of seasonal pastures from the south - the Aral Sea steppes and the eastern part of the Caspian Sea - to the north to the banks of the rivers Or and Ilek. Such a scheme of routes was formed from the earliest times and it took both the natural and climatic and soil-and vegetative peculiarities of the western Kazakhstan lands into account. They were formed in the 1st millennium B.C., having fixed the system of nomadic cattle-farming diagonal location of the burials of the roksolans and sarinats as a whole.

The ancient historians differed Sarmats especially picking out the Asian Sarmats among them. It was described by Strabon and he mentioned the place of their settling from the Don to the Caspian Sea. On the Ptolemei's map Sarmatia took place where the eastern borders of this country extended from the Ural mountains in the north to the Caspian Sea, Caucasus, the Asov Sea and the Black Sea, in the South and to the Carpats and the Visla-river in the West.

The Sarmats worked the land and grew wheat and barley which the Greek merchants exported on their ships from the Crimea to the continental Greece. Besides the cereals and cultures, Sarmats grew flax, lentils, onion, garlic, carrots and cabbage.



After Savromatian culture there was Prokhorov or early Sarmatian culture to the 4th century B.C. in the Southern Ural and the Western Kazakhstan. The tribes of the Aral Sea took part in its forming. In Savromatian time the main character features of following it Prokhorov culture was formed. It was named after the village of Prokhorovka of Sharlyksky district of Orenburg gubernia where the burial mounds were found. The genetic continuity between Savromatian and early Sarmatian Prokhorov cultures of the Southern Ural was represented on the basis of material of the south-eastern Bashkortostan especially clearly. It was found on the complexes of the 6th-5th centuries B.C., in which the deceased kept all the features of the Savromatian custom with help of the early Sarmatian Prokhorov equipment. The same situation is in the burials of Savromats of the Southern Ural from Novo-Kumaksky burial ground under Orsk. The peculiarity of the culture of both Savromats and their ancestors Andronic and felling tribes of about two thousand years B. C. in the southern Ural is their working out and smelting the copper ore reserves, smelting metal from the ore, manufacturing guns and household goods. The Sarmats were good warriors and everywhere in both men's and women's graves near skeletons many kinds of arms can be found. In the burials of the fifth - third centuries about three hundred arrows were in the quivers.

The Southern Trans Ural and Ural side in Sarmatian time entered the sphere of economic connections and political interests of Middle Eastern and Middle Asian states. This is confirmed by the fact that in the burial mounds in the Southern Ural and Ural side the goods of import production were found. For instance, such as: the ahemenidian rithons, grivnas and seals. As rithons were used as ceremonial vessels on the feasts, religious customs, and grivnas were the symbols of high social status, so, the scientist concluded that these things couldn't be the goods of commercial operations. Most likely, these goods were caught by the Sarmats in the period of their military expansion to the Middle East, may be, were received by the Sarmatian commanders as the gifts for service of their military brigades in Ahamedian Army.

Conclusion

It is enough to mention about the fact the Sarmats as Saksas and Massagets wore the pointed caps. The cavalry brigades were considered to be the best ones in the Persian army. In Marathon battle the Saksian riders, whose least part came a bit late to the place of the fight, saved the Persian army under commanding of Datis and Daria's nephew - Artaphark from the defeat. The Sarmats under their name became famous in the Southern Ural from the fourth century B. C. to the fourth century A. D., or for more than eight hundred years.

REFERENCES

- [1] Grakov B.N. –Kamenskoye gorodishche na Dnepre. –MIA, №36, 1954, S.14 [Grakov B.N. -Kamenskoye settlement on the Dnieper. –MIA, No. 36, 1954, P. 14].
- [2] Grakov B.N. „Milyukova A.I- Ob etnicheskikh i kul'turnykh razlichiyakh ... - S.49 [Grakov B.N. „Milyukova A.I. About ethnic and cultural differences... - P.49].
- [3] Rostovtsev M. I. – Ellinstvo i iranstvo na yuge Rossii.- Pg., 1918, S.33,34 [Rostovtsev M.I. – Hellenism and Iranianism in the south of Russia.- Pg., 1918, P.33,34].
- [4] Smirnov K.F. – Sarmatskiye plemena Severnogo Prikaspiya. – KSIIMK, XXXIV, 1950, S.97 i sl [Smirnov K.F. – Sarmatian tribes of the Northern Caspian region. – KSIIMK, XXXIV, 1950, P.97 et seq.].
- [5] Sdykov M.N., Zhusupkaliyev T.T, Mergaliyev R.S., Maryksin D.V., Lukpanova YA.A., Utepbayev U.A. Otchet o razvedkakh v Akzhaikskom, Bokeyordinskom, Zhanibekskom i Kaztalovskom rayonakh v 2007 godu // Arkhiv ZKO TSIA 2007 g. Ural'sk – 21 s. [Sdykov M.N., Zhusupkaliyev T.T., Mergaliyev R.S., Maryksin D.V., Lukpanova Ya.A., Utepbayev U.A. Report on exploration in the Akzhaik, Bokeyordinsky, Zhanibek and Kaztalovsky districts in 2007 // Archive of the West Kazakhstan region CIA 2007. Uralsk - 21 p.].



[6] Sdykov M.N., Zhusupkaliyev T.T., Maryksin D.V., Mergaliyev R.S., Utepbayev U.A. Otchet ob arkheologicheskikh razvedkakh na territorii Taskalinskogo, Te-rektinskogo, Dzhangalinskogo i Akzhaikskogo rayonov v 2006 g. // Arkhiv ZKO TSIA 2007 g. Ural'sk [Sdykov M.N., Zhusupkaliyev T.T., Maryksin D.V., Mergaliyev R.S., Utepbayev U.A. Report on archaeological exploration in the territory of Taskalinsky, Terektinsky, Dzhangalinsky and Akzhaiksky districts in 2006 // Archive of the West Kazakhstan region CIA 2007 Uralsk].

[7] Sdykov M.N., Mergaliyev R.S., Maryksin D.V., Lukpanova YA.A., Dzhubanov A.A. Otchet ob arkheologicheskikh raskopkakh Burlinskogo, Akzhaikskogo, Zele-novskogo rayonakh. (na kurgannykh mogil'nikakh Aksay III, Dostyk, Karaul-tobe) // Arkhiv ZKO TSIA 2006., g. Ural'sk – 21 s. [Sdykov M.N., Mergaliyev R.S., Maryksin D.V., Lukpanova Ya.A., Dzhubanov A.A. Report on archaeological excavations in the Burlinsky, Akzhaiksky, Zelenovsky districts. (at the burial mounds of Aksai III, Dostyk, Karaul-tobe) // Archives of the West Kazakhstan region CIA 2006., Uralsk - 21 p.].

[8] Otchet ob arkheologicheskikh raskopkakh i razvedkakh v Ural'skoy gubernii (Kazakhstan) letom 1927 g. (24 ost). F2, 1927 g. D 187. Ural'skaya guberniya 296.[Report on archaeological excavations and exploration in the Ural province (Kazakhstan) in the summer of 1927 (24 ost). F2, 1927 D 187. Ural province 296.].

Сдыков М.Н.

САРМАТЫ ЗАПАДНОГО КАЗАХСТАНА

Аннотация. Данная статья посвящена исследованию вопросов изучения истории и культуры ранних кочевников Западного Казахстана- сарматских племен, которые длительное время – с середины I тысячелетия до нашей эры и до III века нашей эры - населяли данный регион.

В статье описываются все археологические экспедиции, проводившиеся здесь с XIX века по наше время. Раскрыты результаты и достижения ученых в изучении сарматской тематики. Показаны основные актуальные вопросы, которые были в центре внимания историков и археологов. В результате в статье исследован процесс становления сарматологии как научного направления в археологии номадизма. Статья имеет теоретическое и прикладное значение по истории и археологии не только Казахстана, но и всей степной Евразии.

Ключевые слова: Казахстан; история; Сарматы; культура, политические объединения; племенные союзы; женщины; мужчины.

Сдыков М.Н.

БАТЫС ҚАЗАҚСТАН САРМАТТАРЫ

Аннотация. Бұл мақала Батыс Қазақстанның ерте көшпенділерінің - біздің дәуірімізге дейінгі I мыңжылдықтың ортасынан бастап III ғасырға дейін ұзақ уақыт бойы осы аймақты мекендеген сармат тайпаларының тарихы мен мәдениетін зерттеу мәселелерін зерттеуге арналған.

Мақалада XIX ғасырдан бастап біздің уақытқа дейінгі барлық археологиялық экспедициялар сипатталған. Сармат тақырыбын зерттеудегі ғалымдардың нәтижелері мен жетістіктері ашылды. Тарихшылар мен археологтардың назарында болған негізгі өзекті мәселелер көрсетілген. Нәтижесінде мақалада сарматологияның номадизм археологиясындағы ғылыми бағыт ретінде қалыптасу процесі зерттелді. Мақала тек Қазақстанның ғана емес, бүкіл дала Еуразиясының тарихы мен археологиясы бойынша теориялық және қолданбалы маңызға ие.

Кілт сөздер: Қазақстан; тарих; сарматтар; мәдениет, саяси бірлестіктер; тайпалық одақтар; әйелдер; ерлер.

УДК 93/94

МРНТИ 03.01.11

DOI 10.37238/1680-0761.2023.92(4).81

Шайхиева Б.Т.**Л. Гумилев атындағы Еуразия Ұлттық университеті, Астана, Қазақстан****E-mail:** bulbularu@gmail.com**ОТАНДЫҚ САЯСИ ІЛІМДЕР ТАРИХЫНДАҒЫ «МӘНГІЛІК ЕЛ»
ИДЕЯСЫ ЖӘНЕ ҚАЗАҚСТАННЫҢ ЭТНОСАЯСАТЫ**

Аннотация. Әрбір халық өз өткен кезеңінің рухани қазынасын игермей, өз ұлтының сана – сезімінің мөлдір қайнарын сусындамай тұрып өзін толыққанды ұлт ретінде сезіне алмас. Тәуелсіздік алғаннан бері, біз ұлттық қазынамызды қайта жинақтай бастадық және ата – бабамыз армандаған мәңгілік елдігімізді құруға қолымыз жетті. Бұл бағытта отандық саяси ақыл – ой қалыптасуын зерттеу ерекше орын алады. Мемлекеттің этносаясаты мың жарым жылдан кейін құдіретті ата – бабамыздан ұлы мұраға қалған «Мәңгілік ел, мәңгілік ұлт» идеясын жаңғыртып, ХХІ ғасыр жаңашылдығын бойына сіңірген жаңа идея сипатында жариялап отыр. ХХІ ғасырда қуатына енген жаһандану дәуірінде тәуелсіздікке қол жеткізгеннен гөрі, оны ұстап тұру әлдеқайда қиын екенін тарихи сабақтастықты тарқата отырып, ерекше атап өтті.

Кілт сөздер: Мәңгілік ел; идеология; тәуелсіздік; ұлт; тарихи сана; болашақ.

Кіріспе

Әрбір халық өз өткен кезеңінің рухани қазынасын игермей, өз ұлтының сана – сезімінің мөлдір қайнарын сусындамай тұрып өзін толыққанды ұлт ретінде сезіне алмас. Тәуелсіздік алғаннан бері, біз ұлттық қазынамызды қайта жинақтай бастадық және ата – бабамыз армандаған мәңгілік елдігімізді құруға қолымыз жетті. Бұл бағытта отандық саяси ақыл – ой қалыптасуын зерттеу ерекше орын алады.

Мәңгілік Ел – ата-бабаларымыздың сан мың жылдан бергі асыл арманы. Ол арман – әлем елдерімен терезесі тең қатынас құрып, әлем картасынан ойып тұрып орын алатын тәуелсіз мемлекет атану еді. Ол арман тұрмысы бақуатты, түтіні түзу ұшқан, ұрпағы ертеңіне сеніммен қарайтын бақытты Ел болу еді. Біз армандарды ақиқатқа айналдырдық. Мәңгілік Елдің іргетасын қаладық.

Қазақстан өз саяси дамуында демократиялық даму жолын таңдайтындығын, саяси тәуелсіздік пен мемлекеттік егемендікке ие болған алғашқы сәттерден бастап-ақ мәлімдеген болатын. Тәуелсіз еліміз дамуында өз келбетімізге тән, өз ерекшеліктеріміз бен өз тұтыныстарымызға толық жауап беретін демократиялық саяси құрылымдар мен институттар жүйесін дамытуды қолдап келеді.

Этносаясатта Қазақстан халқының, дәл күйінде сөз қозғайтын болсақ, мемлекет құрамдаушы ұлт қазақ халқының ұлттық идеясы айқындалды. Ол – мәңгілік ел, мәңгілік ұлт, мәңгілік тіл идеясы. «Қазақстан – 2050» Стратегиясында Қазақстанды Мәңгілік елге, қазақ ұлтын мәңгілік ұлтқа айналдырудың жолдары мен тетіктері, түрлі иірімдері мен кезеңдері ғылыми – теориялық және қолданбалы – тәжірибелік тұрғыдан нақты көрсетілді.

Зерттеу материалдары

Отандық саяси ақыл – ой дамуында көшпенді өмір салты өшпес із қалдырды. Бұл жерде мысалға дарынды тарихшы Л.Гумилевтің сөзін келтіре кетелік: «Көшпенділер мәдениеті өзінің үшмыңжылдық тарихында өзіндік рухани дамуды басынан кешірді». [1]. Осы бағытта



қазақтармен ұқсастыққа қырғыздар мен Аравия бедуиндері ғана ие, яғни көшпенді халықтарда ауызша тарихи баяндау мен әдемі сөйлеу өнері өте тамаша дамыған.

«Мәңгілік ел» идеясы көшпенді түркі халықтары тарихының тереңінен тартылады. Көшпенді түркі халықтарының қара тасқа қашап жазылған мәңгі өшпес рухани қазынасы «Күлтегін қаған» жазбалары.

Қазақ халқының тарихын әріден бастайтын болсақ «Күлтегін» жырын, Бумын (Момын) қағанды еске түсіруге болар еді. Мәңгілік ел идеясын алғаш ұсынған сол ұлы бабамыз болатын. Күллі ісі түркі жұртының бабасы Туұлы Бумын мәңгілік қара тасқа қашап тұрып «Мингу Ел» – «Мәңгі ел» деп кейінгі мәңгі ұрпағына жазып қалдырды. Талай жыл өздеріне үстемдік жүргізіп келген Жыужан мемлекетін құлатып, түркі жұртының мәңгілік елдігінің негізін қалаған құрама жұртты өзі тумысынан шыққан тайпаның атымен атамай, мәңгілік ел құраған ұлы халықтардың ортақ шыққан тегін ескеріп, өздерін «біз түркі халқымыз» (түрк будынымыз) деп жалпақ әлемге жария еткен.

Көшпенді өмір салтының рухани жаршылары мен сақтаушылары ақындар мен жыраулар болды. Олардың мұрасы бізге даланың ауызша тарихы арқылы жетті. Өмір шындығын батыл жырлағандықтан, халық жырауларды «әділеттілік жаршылары» деп атады. Олар дала өлкесінде хандар мен сұлтандардың кеңесшілері, билік қасындағы халық өкілдері болды. Жыраулар мұрасы ұрпақтан ұрпаққа ауызша берілгендіктен олардың жырына мәңгілік ел мен әділетті өмір туралы өз ұғымдарын қосып отырды. Сол себепті ХХ ғасырға дейінгі қазақ даласындағы саяси ақыл – ой әлеуметтік – утопиялық сипаттағы идея болды.

Отты қару пайда болғанға дейін көшпенділер адамзат тарихындағы зор әскери күшке ие болды. В.О. Ключевский көшпенділерді «тарих қамшысы» деп атады. Осында ортада өскен жыраулар әділеттілік өмірді аңсай отырып көшпенді өмір салтын, саяси қатынастар мен билік институттарын ең алдыңғы қатарлы және мәңгілік ел тұғыры деп санады. Өз жағырафиялық – саяси жағдайына орай Еуропа мен Азияны байланыстырып, олардың өзара дамуына жол ашқан көшпенділер қоғамы осылайша тарихи дамудың шешуші күшіне айналды.

Көшпенді қоғам әлеуметтік – саяси ақыл-ойы бірқатар ерекшеліктерге ие. Ең алдымен бұл қайырымдылық пен ерлікке табыну. Бұл жайында кезінде Ш.Уәлиханов жазды. Оның ойынша дала ордасының тұрғыны қазақ өзінің адамгершілік қасиеттері бойынша түркі тектес басқа отырықшы халықтардан анағұрлым биік тұр [2, 14 б.]. Көшпенділер өз елін «Мәңгі аспанмен» ажырамас бірлікте қарастырған және «Мәңгі аспан» мен «Мәңгі елге» табынып, бұны діни сана – сезім деңгейіне дейін көтерген. Мұндай көзқарас Ұлы Жібек Жолымен жүріп өткен Марко Полодан бастап көптеген зерттеушілерде кездеседі.

Көшпелі қоғам әлеуметтік-саяси ойының тағы бір ерекшелігі, оның адамгершілік қағидасына толылығы. Бұл, сонау әл-Фараби бабамыздан бастау алған «Адам бол!» идеясы. Абай бұл қағиданы жаңа биіктікке көтерді және бұл үрдіс қазіргі қазақ ақыл – ойында да жалғасын табуда. Қазақ қоғамы ақыл – ойының осы бір қырын шетелдік зерттеушілер де көрсетті. Қазақ ұлтының тарихын зерттеген шетел ғалымдары туралы зерттеу жүргізген отандық тарихшы М.Лаумулин өзінің «Сырттан көзқарас» атты еңбегінде былай деп жазды, – «Қазақ қоғамындағы құқықтық және әлеуметтік қатынастар адамгершілік идеясына негізделген» [3, 71 б.].

Көшпенділер өз Отанын, жерін ерекше қадірледі. Бізге жеткен аңыздардың бірі осы сүйіспеншілікті жырлайды. Ғұндар ханы Мөде халқына соғыс қасіретін әкелмес үшін жауларына қадірлі арғымағы мен сүйікті жарын беруге келісті. Бірақ, одан батпақты жерді сұрағанда Мөде хан қасиетті жер үшін қан төгуге бұйырған [4, 52 б.].

Осы айтылғандар көшпелі қоғам әлеуметтік – саяси ақыл – ойының Отанды қадірлеу рухына толы болғандығын көрсетеді. ХХІ ғасырда Қазақ елінің «Мәңгілік ел» идеясының мызғымас тұғыры адамгершілік пен отансүйгіштік идеясы.



Этносаясатта мың жарым жылдан кейін құдіретті ата – бабамыздан ұлы мұраға қалған «Мәңгілік ел, мәңгілік ұлт» идеясын жаңғыртып, ХХІ ғасыр жаңашылдығын бойына сіңірген жаңа идея сипатында жариялап отыр.

Ата – бабамыз өр рухының өшпес тұғырына айналдырған «Мәңгілік ел» идеясы дала өлкесінде саяси тұрақтылықты қамтамасыз етті. Өте күшті орталықтандырылған саяси билік болмаған дала өлкесі саяси тұрақсыздыққа ұшыраған жоқ. «Қазақстан – 2050» Стратегиясында осының куәсі болар айрықша жолдар бар, – «Біз үшін ортақ тағдыр – бұл біздің Мәңгілік ел, лайықты әрі ұлы Қазақстан! Мәңгілік ел – жалпы қазақстандық ортақ шаңрағымыздың ұлттық идеясы. Бабаларымыздың арманы».

Зерттеу нәтижелері

Қазіргі Қазақстан Республикасының аумағын құрайтын алып даладағы әлеуметтік – саяси ақыл – ой мен мәңгілік елдікті аңсау идеясының дамуы бес кезеңнен өтті.

1. Философ – ғұламалардың қоғамдық – саяси көзқарастары. Олардың ілімдері грек және араб мәдениетінің қағидаларына негізделді. Ең көрнекті өкілдер әл – Фараби мен Ж. Баласағұн.

Әл – Фараби (870-950 ж.ж.). Оның қоғамдық саяси көзқарастары «Қайырымды қала тұрғындарының көзқарастары», «Мемлекет қайраткерінің даналығы» және т.б. бүкіл әлемге әйгілі трактаттарында көрініс тапты.

«Қайырымды қала тұрғындарының көзқарастары» трактатында әл – Фараби қала – мемлекеттерді салыстыра отырып мәңгілік ел мен ең әділетті қоғамды іздейді. Еңбектен грек ақыл – ойының, әсіресе Аристотельдің әсері айқын сезіледі.

Ал, «Мемлекет қайраткерлерінің даналығы» трактатында әл – Фараби өзін шығыс ойшылы ретінде танытты. Ол енді үлгілі, әділетті қоғам мен мәңгілік елдікке бастаушы ақылды, қайырымды билеуші туралы аңсайды. Оның ойынша, адам надан билеуші билеген елден ғылым – ілімнің дамуына қамқорлық жасап отырған білімді билеушісі бар елге кетуі тиіс. ХХІ ғасырда өмір сүріп отырған қазақ ұлты, әл – Фараби сынды ұлы бабасы аңсаған мәңгілік елдікке бастаушы көреген дана һәм қажымас қайраткер Елбасының тарихи шындыққа айналғандығының куәсі болып отыр.

Ж.Баласағұнның (1017 - белгісіз) көзқарастары «Құтты білік» дастанында көрініс тапты. Ж. Баласағұн әміршінің өз халқы алдындағы үш қасиетті міндетін көрсетті. Біріншіден, билеуші мемлекетін күмістей таза ұстауы қажет. Екіншіден, билеуші заңдары бірін – бірі жоққа шығармауы қажет. Үшіншіден, билеуші өз еліндегі ең мардымсыз өзгерісті де біліп отыруы қажет.

Сол сияқты халықтың да үш қасиетті міндеті бар. Біріншіден, халық өз билеушісін құрметтеуі. Екіншіден, халық әмірші салған алым – салықтарды уақытында төлеп тұруы. Үшіншіден, халық қашанда өз әміршісінің жанында табылуы қажет.

Осы қасиетті міндеттер дұрыс атқарылуы үшін әмірші мен халық қоғамдық келісім жасауы тиіс. Осы жерде көрсетілетін ақиқат әрі біз үшін мақтаныш сезімін тудыруы тиіс факті Еуропа ақыл – ойында қоғамдық шарт теориясы (Т.Гоббс, Д.Локк және т.б.) тек Жаңа кезеңнен бастап даму алды.

Егер әл – Фараби мұрасы адамгершілік, әділеттілік қағидаларына толы болса, Ж. Баласағұн мұрасы қазіргі дәуірмен үндесіп жатыр. Мұның өзі олардың мәдени мұрасын терең зерттеу қажеттігін көрсетеді.

«Қазақстан – 2050» Стратегиясында, - «Біз өзгенің қателігінен, өткеннің тағылымынан сабақ ала білуге тиіспіз. Ол сабақтың түйіні біреу ғана – Мәңгілік Ел болу біздің өз қолымызда. Бұл үшін өзімізді үнемі қамшылап, ұдайы алға ұмтылуымыз керек», - деп жазылған.

2. Сопылық ағым өкілдерінің қоғамдық – саяси көзқарастары Қ.А. Иассауи, С.Бақырғани және т.б. мұсылман дінін уағыздаушылар ойларында көрініс тапты. Олар жаратушыға деген ұлы сүйіспеншілікке шақырды. Өзінің «Диуани хикмет» (Ақыл кітабы)



атты еңбегінде Қ.А. Иассауи халықтың өз билеушісіне қарсы шығуын үлкен күнә санады. Сопылық ағым өкілдері билеушіні қайырымды болуға шақырды. Егер әкесі ұлына қандай қамқорлық көрсетсе, әмірші де өз халқына осындай қамқорлық көрсетуі қажет. Мәңгілік елдіктің ең басты қағидаларының бірі мемлекет мен халық бірлігі. Осы тұрғыдан келетін болсақ, сопылық ағым өкілдерінің қоғамдық – саяси көзқарастарының, қазіргі қазақ елі халқының қоғамдық санасымен үндесіп жатқандығын көруге болады және мұның өзі елдің саяси тұрақтылығы мен экономикалық гүлденуінің ең басты алғышарттарының бірі.

Сан ғасырлар бойы исламдық жолды ұстанған ата-бабаларымыз осы дінге лайықтап өз әдет-ғұрып, салт-дәстүрін, наным-сенімін қалыптастырған, әрі оны ұрпақтан ұрпаққа жалғастырып отырған. Қазақстанда тәуелсіздіктің екі онжылдығы барысында діни институттардың сан жағынан да, сапа жағынан мәнді өсуі болды. Діни бірлестіктер саны бірнеше есе өсіп кетті, рухани дәстүрлер қайта өрлей бастады, жаңа ғибадатханалар салынуда – мешіттер, шіркеулер, ғибадат үйлері, синагогалар салынды. Халықтың діндарлығының деңгейі өсті. Халықтың тұтастығы мен діннің тұтастығы және мемлекеттің тұтастығы арасында тікелей тәуелді байланыс бар екенін ескерелік. Қазақ топырағы арқылы барлық әлемдік діндер өткен, сондықтан да жатырқаушылық немесе діни фанатизм сезімі бізге жат. Осынау рухани дәстүр, жаратушының қандай жолмен болса да түскен сөзіне жүрегіміздің ашықтығы, Қазақстандағы конфессияаралық татулықтың аса маңызды тұғырларының бірі.

3. Жыраулар мен ақындардың қоғамдық – саяси көзқарастары. Олардың көзқарастары көшпелі ортаның өз ішінде қалыптасып дамыды. Ең көрнекті өкілдері Асан Қайғы мен Бұқар жырау.

Ағылшын гуманисті Томас Мордан жүз жыл бұрын өмір сүрген Асан Қайғы (1361 – 1469) өз қиялындағы аралын (Утопия) іздеді. «Жерұйықта» адамдар бақытты өмір сүреді, «қой үстіне бозторғай жұмыртқалаған» заман болды. Бұл әлеуметтік утопизм идеясының алғашқы көрініс табуының бірі болды.

«Мәңгілік ел» идеясы қазақ ұлтының ұлы данасының осы бір арқалы идеясымен терең астасып та тұстасып та жатыр. Асан Қайғының «Жерұйық» идеясы адам баласының ақыл-ойы дамуының тарихындағы аса ұлы идеялардың бірі. Бұл да – өте терең, ұлы гуманизмге толы ғажап идея. Халқының болашағын ойлап, ұлтының қамын жеген дана һәм дара ойшыл қазақтың кең даласын шарлап адамға да, малға да жайлы жұмақ болар жерді іздейді. Сол жерде қазақ халқының жаңа Ордасын, Мәңгілік елін құруды мақсат етеді. Ол елде жұрттың бәрі тең, бәрі шат – шадымен тіршілік етеді. Ел аласы, ру таласы болмайды. ХХІ ғасырдағы қазақ ұлты, дана бабасы аңсаған «Жерұйықта» өмір сүріп отырғандықтарын, Мәңгілік елге бастаған ел туының астына топтасып, жарқын да мәңгілік болашақ жолына нық қадам басқандықтарын мақтаныш сезіммен алға тарта алады.

Бұқар жырау (1685 – 1777). Қазақ даласында өте күшті орталықтандырылған мемлекет болуын аңсаған жыраулар тобының бастауында тұрды. Ол күшті хан билігін жақтады. Хан жанында «Хан кеңесі» болуы тиіс. Хан олардың ақылын өзі қажет деп санаған жағдаяттарда пайдаланады. Қазақ жырауларының алыбы Бұқар жырау аңсағын өте күшті орталықтандырылған мемлекет ХХ ғасырдың аяғында, құрылды. Қазақ елі Бұқар жырау аңсаған «Хан кеңесінің» қазіргі заманға лайықты түрі қос палаталы кәсіби Парламентке ие болды. Бұл билік нысандары, қазақ елін Мәңгілік елге бастар саяси институттар болып табылады.

4. Қазақ ағартушыларының қоғамдық – саяси көзқарастары орыс ағартушылары мен революционер-демократтар ықпалымен дамыды. Ағартушылық негізгі білім, ғылым бәрін түзейді, бәрін құтқарады деген қағидаға табыну болды.

Ш.Уәлиханов (1835 – 1865). Көшпелі қоғам әлеуметтік құрылымы мен сот жүйесін зерттеді. Оның көзқарастары «Даладағы мұсылман діні», «Сот реформасы туралы хат» және т.б. еңбектерінде көрініс тапты.



Өзінің «Алтышардың ар жағында немесе Қытайдың Нан – Лу провинциясының алты шығыс қаласындағы 1858 – 1859 ж.ж. жағдай» атты еңбегінде, мұсылман дінінің Шығыс халықтарының саяси, азаматтық өміріне тигізіп отырған зор әсері туралы жазды. Барлық мұсылман шығысында Құран азаматтық мекемелер негізі. Ол қоғамдық және халықтар арасындағы қатынастарды реттейді, сол себепті – де мұсылман елдері халықтарының өмірі бір – біріне ұқсас [5, 28 б.].

Құранды игерудегі кейбір айырмашылықтар, сол елдің жағырафиялық орналасуына тәуелді. Егер, жағырафиялық факторлардың қоғамның әлеуметтік және саяси өміріне тигізетін әсерін зерттеу қажеттілігін адамзат шын мәнінде тек XIX ғасырдың аяқ кезінен сезіне бастағанын ескерсек Ш.Уәлихановты жағырафиялық саясат теориясының негізін қалаушылар Ж. Баден, Ш.Л. Монтаскье есімдерімен қатар атауға болады.

Қазіргі қазақ елінің жағырафиялық саяси орналасуы өте күрделі. Қазақ елі үш діни өркениет ислам елдері, христиан елдері мен будда – конфуциан елдерінің бір – бірімен теке – тіресе түйіскен қиылысында орналасқан. Әлемде белең алған жаһандану дәуірінде ата – бабамыздан қалған дәстүрлі ұлттық құндылықтарымызды, осы қиылыстан аман алып шығу Елбасы ұсынған Мәңгілік ел идеясында жатыр. Мәңгілік ел идеясын дамытуда қазақтың ғұлама ұлы Ш.Уәлихановтың жағырафиялық – саяси идеяларын пайдалану ұлттық құндылықтарымызды әлемге мойындатудың бірден – бір жолы әрі ол Мәңгілік елдіктің рухани – идеялық тіректерінің бірі болары сөзсіз.

5. XX ғасырдың басындағы қазақ зиялыларының қоғамдық – саяси көзқарастары. Қазақ елінің Мәңгілік елдігінің ғылыми – теориялық базасын XX ғасырдың басындағы қазақ зиялылары қалады. Олардың артына қалдырған ғылыми мұралары орасан зор және қай – қайсысынан болмасын қазақ елінің Мәңгілік елдікке жетуіне қажетті ғылыми – теориялық тұжырымдар мен қолданбалы – тәжірибелік ұсыныстар табуға болады. Қазақ зиялылары енгізген діни талаптар мен зайырлы құндылықтардың бір – бірін толықтыра өмір сүруі ұстанымдары, діни және зайырлы ерекшеліктерді біріктірген сайлау жүйесі, әлеуметтік төңкерістер жағдайында ұлттық мемлекеттілікті құру ұстанымдары қазіргі заманда да ең озық идеялар болып отыр. Қазіргі Батыстың атақты геосаясатшылары С. Хантингтон, З. Бжезинский, Ф. Фукуяма еңбектерінен XX ғасыр басындағы қазақ зиялыларының ойларын табуға болады.

XX ғасырдың басында бірінен соң бірі болған әлеуметтік төңкерістер Ресей империясының біртұтас мемлекеттілігінің іргесін шайқалтты. Бұл өзгерістер отан, ел, ұлт тағдыры туралы өткір пікірталастарға жол ашты.

М.Дулатовтың «Оян, қазақ!» жырымен ілесе қазақ зиялыларының ұлттық сана – сезімі қалыптаса бастады. Ұлттық сана – сезімінің бекуіне 1916 жылғы ұлт – азаттық көтеріліс үлкен әсер етті. Ұлт зиялылары көзқарастарында ұлттық мақтаныш, ұлттық мәдениет сезімдері көрініс тапты.

Бұл кезеңде Ә.Бөкейханов, А.Байтұрсынов, М.Дулатов, К.Тоғысов, М.Тынышпаев, М.Шоқаев және т.б. ұлт зиялылары қазақ жерінің мемлекеттік тәуелсіздігі идеясын көтерді. Қазақ жері тұңғыш рет саяси тартыс сахнасына айналды. «Алаш», «Үш жүз» атты екі ұлттық партия және көптеген ұлттық саяси ұйымдар құрылды. Бұлар артына орасан зор қоғамдық – саяси идеялар қалдырды. Осы идеяларды зерттеп, қазіргі ұрпақ пайдасына жарату тарих ғылымының кезек күттірмейтін міндеті болып табылады.

Қорытынды

«Қазақстан – 2050» Стратегиясында XXI ғасырдың он жаһандық сын-қатері алға тартылып отыр. Стратегиядан үзінді келтіретін болсақ, - «Тарихи уақыт аса жеделдей түсуде. Әлем қарқынды түрде өзгеруде және болып жатқан өзгерістердің жылдамдығы адамды таң қалдырады». Енді Қазақ елінің геосаяси жағдайын саралайтын болсақ, бұл қатерлердің өзектілігі арта түседі. Себебі, Қазақстан үш діни-саяси өркениет христиан, ислам және будда – конфуциандық әлем қиылысында орналасқан ел. Оларға тән қайшылықтар мен бір-бірімен



теке- тіресушілік осы геосаяси ортада аса асқына түседі және мұны соңғы уақыттарда Орта Азия аумағында орын алған жаһандық деңгейдегі бірқатар оқиғалар дәлелдей түседі.

Тәуелсіздіктің ең алғашқы күндерінен бастап Қазақстан халқын ортақ мақсатқа жұмылдыру, барлық этностық топтардың тең құқықта тұрмыс кешуіне жағдай жасау мемлекеттік ұлттық саясаттың басты, басым бағытына айналды. Ал кез келген мемлекеттің саяси, экономикалық тұрақты дамуының басты шарты тату этносаралық қарым-қатынасты қалыптастыру екендігі тарихи тұрғыдан өзін толық дәлелдеген.

Қазақстан ең алдымен елімізді мекендейтін барлық тұрғынды этностық, нәсілдік ерекшеліктеріне қарамастан, біртұтас, унитарлы мемлекеттің азаматы ретінде қарастырып, тең мүмкіндіктер бере білді. Этностық топтардың өз тілі мен дәстүрін, әдет-ғұрыптарын дамытуға толықтай мүмкіндіктер жасалды. “Қоғамдық бірлестіктер туралы” Заң арқылы этностық-мәдени орталықтар құру жүйелі жолмен іске асырылды. Қазір Қазақстанда қазақ, орыс театрларымен қатар, кәріс, неміс, ұйғыр, өзбек театрлары жұмыс істеп, этностық топтардың газет-журналдары жарық көруде.

Қазақстандағы толеранттық бір күнде қалыптасқан жоқ, оның негізі, әрине, қазақ халқында жатыр. Бүгінгі қазақ халқының толеранттығының тамыры тым тереңде. Ол сонау халықтардың депортациясы кезінде алпыстан астам ұлт өкілдерін қабылдап, жарты нанды бөліп беріп, бір бөлмелі құжырасынан орын берген кезден басталады.

Мәңгілік Ел идеологиясы бір мақсат, бір мүдде, бір болашақ төңірегіне бүкіл қазақстандықтарды біріктіруі қажет. Қазақстандық қоғамның басты құндылықтарын айқындайтын «Мәңгілік Ел» патриоттық актісі атты жаңа құжат қабылданды. Қасиетті Қазақ елін өз Отаны санайтын барша қазақстандықтар бұл шараға өз үлестерін қосуға тиісті. Қазақтың Мәңгілік Елінің болашағы – Мәңгілік Елдің айбынды да дана ұрпақтарының қуатты қолында!

ӘДЕБИЕТ

- [1] Гумилев Л. Н. Этногенез и биосфера земли. – М., 1983. – 185 с. С.5
- [2] Уәлиханов Ш. Шығармалар жинағы. – Алматы, 1985. – 450 бет. 14 бет.
- [3] Лаумулин М.Т. Сырттан көзқарас. Қазақ жинағы. – Алматы., 2014. – 120 бет. QA71-84 беттер.
- [4] Кляшторный С.Г., Султанов Т.И. Летопись трех тысячелетий. – Алматы, 1992. – 600 с. С. 52
- [5] Уәлиханов Ш. Шығармалар жинағы. – Алматы, 1985. – 450 бет. 28 бет.

REFERENCES

- [1] Gumilyov L.N. Ethnogenesis and the biosphere of the earth. – M., 1983. – 185 p. C.5 [Gumilev L.N. Land of ethnogenesis and biosphere. - M., 1983. - 185 p. S. 5].
- [2] Wälixanov Ş. Şığarmalar jınağı. – Almatı, 1985. – 450 bet. 14 bet. [Ualikhanov Sh. A collection of works. - Almaty, 1985. - 450 pages. 14 pages].
- [3] Lawmwlin M.T. Sırttan közqaras. Qazaq jınağı. – Almatı., 2014. – 120 bet. QA71-84 better. [Laumulin M.T. An outsider's view. Kazakh collection. - Almaty., 1994. - 120 pages. Pages 71-84].
- [4] Klyashtorny S.G., Sultanov T.I. Chronicle of three thousand years. – Almaty, 1992. – 600 p. P. 52 [Klyashtorny S.G., Sultanov T.I. Annals of three millennia. - Almaty, 1992. - 600 p. S. 52].
- [5] Wälixanov Ş. Şığarmalar jınağı. – Almatı, 1985. – 450 bet. 28 bet.[Ualikhanov Sh. A collection of works. - Almaty, 1985. - 450 pages. 28 pages].



Шайхиева Б.Т.

**ИДЕЯ «МАНГИЛИК ЕЛ» В ИСТОРИИ ОТЕЧЕСТВЕННОЙ ПОЛИТИЧЕСКОЙ
МЫСЛИ И ЭТНОПОЛИТИКА КАЗАХСТАНА**

Единство народа и его будущее невозможно без опоры на духовное наследие прошлого, без обращения к истокам национального самосознания. Обретение независимости дало нашему народу исторический шанс на возрождение собственной государственности и восстановление духовного сокровища нации. В связи с этим особое место в этом процессе играет изучение отечественной политической мысли. В этнополитике государства спустя века возрождена идея «вечной страны», которая должна стать ключевым идейным основанием строительства сильного государства. В условиях глобализации идеологическое обеспечение сохранения национальной идентичности приобретает особую значимость.

Ключевые слова: *Вечная страна; идеология; независимость; нация; историческое сознание; будущее.*

Shaihieva Bulbul

**THE IDEA OF "MANGILIK EL" IN THE HISTORY OF NATIONAL POLITICAL
IDEAS**

The unity of the nation and its future is impossible without the support of the spiritual heritage of the past, without reference to the origins of national consciousness. The independence gave our nation a historic opportunity for the revival of their own state and the restoration of the spiritual treasures of the nation. In this regard, a special place in this process is the study of national political ideas. Centuries later the Message of the President revived the idea of "eternal country", which should become a key ideological foundation of building a strong state. In a globalized ideological support preservation of national identity acquires special importance.

Keywords: *Eternal country; ideology; independence; nation; historical consciousness; future.*

ГЕОГРАФИЯ – GEOGRAPHY

ӘОЖ 711.5(479.22)

ҒТАХР 39.21.15

DOI 10.37238/1680-0761.2023.92(4).82

Ходжанова Б.Х.**М.Өтемісов атындағы Батыс Қазақстан университеті,
Орал, Қазақстан****E-mail: Hodzhanova.b@mail.ru**

ГРУЗИЯ МЕМЛЕКЕТІНІҢ ШАРУАШЫЛЫҒЫНЫҢ ҚҰРЫЛЫМЫ ЖӘНЕ ТЕРРИТОРИЯЛЫҚ ҰЙЫМДАСТЫРЫЛУЫ

Аңдатпа. Бұл мақалада Грузия мемлекетінің шаруашылығының құрылымы және территориялық ұйымдастырылуы жайлы мәселе қарастырылады. Ел шаруашылық құрылымында бірінші кезекте елдің қазіргі әлеуметтік-экономикалық жағдайына сипаттама беріледі. КСРО-ң ыдырауы нәтижесінде елдегі тұрақты дамығын экономикалық байланыстар бұзылып құлдырау жағдайына жетеді. Елдегі ЖІӨ бес есеге дейін төмендеді. Шаруашылығында өнеркәсіп үлесі төмендеп, ауыл шаруашылығы үлесі артты. Мемлекет аумағында отын-энергетика, металлургия, химия және мұнай-химия, машина жасау және металл өңдеу, орман және ағаш өңдеу, жеңіл, тамақ өнеркәсіп салалары жолға қойылған.

Ал қазіргі ауыл шаруашылық саласының үлесі барынша азаюда, ауыл шаруашылығының үлесі 34 пайыз ғана. Елдегі өсімдік шаруашылығының үлесі 57 пайыз, мал шаруашылығы 43 пайызды құрайды. Өсімдік шаруашылығының қарқынды дамуына жер бедерінің таулы болып келуі кері әсерін тигізіп отыр. Ел территориясында жүзім, цитрус, құрма, фейхоа, лоқат, інжір, анар, лавр және шай ағаштары. Сонымен қатар дәнді дақылдар, картоп, бақша дақылдары және жем-шөп бағытындағы шөптесін өсімдіктер, ал техникалық дақылдардан темекі, күнбағыс өсіріледі.

Мал шаруашылығында сүтті-етті бағытындағы ірі қара, қой және ешкі, шошқа шаруашылығы жолға қойылған. Көлік кешені бойынша ел аумағында автомобиль, теңіз, құбыр, әуе көлігі жолға қойылған.

Кілт сөздер: Грузия мемлекеті; Тбилиси қаласы; Қара теңіз; Каспий теңізі; Кавказ таулары; Риони өзені; Кольхида ойпаты.

Кіріспе

Грузия парламенттік типтегі унитарлық республика. Жоғары өкілді орган бұл Парламент, заң шығарушы билік құрамы 150 мүшеден тұрады. Парламент округтер бойынша 4 жылға көп мандатты мерзімге сайланады.

Ел басшысы – президент, 300 адамнан тұратын сайлау алқасы сайлайды, оның құрамын Грузияның Орталық сайлау комиссиясы бекітеді.

Жоғарғы орган атқарушы билік Грузия үкіметі. Үкіметті премьер-министр басқарады.

Ірі саяси партиялар: Грузин арманы, Демократиялық Грузия, Ұлттық қозғалыс, Нино Буржанадзе демократиялық қозғалысы, Біздің Грузия-еркін демократтар және т. б



Әкімшілік құрылымы: Конституция бойынша Грузия мемлекетінің территориясы 2 автономиялық республикаға бөлінген Абхазия және Аджария, 9 өлке және Тбилиси қаласы да өлкемен теңестірілген.

Грузияның географиялық орналасуындағы негізгі ерекшеліктер—оның Қара теңізге және халықаралық теңіз коммуникацияларына шыға алуы. Ел Закавказьенің орталық және батыс бөлігінде орналасқан. Солтүстігінде Абхазиямен, Оңтүстігінде Осетиямен, Қарашай-Черкес, Кабардин-Балкар, Солтүстік Осетия, Ингушетия, Шешенстан және Дағыстанмен, шығысында-Әзірбайжанмен, ал оңтүстігінде - Армения мен Туркиямен шектеседі.

Грузия мемлекеті батысында Қара теңізі суымен шайылып жатыр.

Грузияның экономикалық-географиялық орналасуының өте қолайлы болуы, оның дамуына маңызды фактор болып саналады.

Кеңес одағы ыдырағаннан кейін, Грузияның геосаяси жағдайы нашарлай түсті. Географиялық орналасуындағы тиімділігі, көптеген мемлекеттердің қызығушылығын туғызды. Мұның себептерінің бірі- Грузияның Каспий аймағынан (ең алдымен Әзірбайжан) бірнеше мұнай және газ құбырлары салынған елдің транзиттік рөлі артты. Бұл Парсы шығанағы елдеріне энергетикалық тәуелділікті азайту үшін Әзірбайжан, Қазақстан және басқа мемлекеттердің мұнайын пайдалануға мүдделі, Батыс Еуропа мен АҚШ елдерінің де назарын аударады [1].

Зерттеу материалдары мен әдістері

Қазіргі әлеуметтік-экономикалық жағдай. КСРО-ның ыдырауы нәтижесінде Грузия тек саяси тәуелсіздікке ғана емес, сонымен бірге айтарлықтай экономикалық әлеуетке ие болды. Алайда, либералды және Ресейге қарсы саясаттың салдарынан ел ең қиын әлеуметтік-экономикалық жағдайға тап болды. Экономикалық байланыстар бұзылып, ішкі қақтығыстар елдерді қиратты. Экономикадағы құлдырау соншалықты терең, 1995 жылы ЖІӨ небәрі 21%, болды. 1990 ж дейін кеңес кезеңінде ЖІӨ көрсеткіштердің 100% жақындаған еді. Жан басына шаққандағы ЖІӨ 10 мың доллардан аспайды. Жекешелендіру барысында жекеменшік сектордың қолына 8 мыңнан астам кәсіпорын ауысып, өндіріс көлемі күрт қысқарды. Шаруашылық құрылымында өнеркәсіптің үлесі құлдырап, ауыл шаруашылығының үлесі артты. Қазіргі уақытта да өнеркәсіп ЖІӨ-нің тек 17% құрайды, ал 2008 жылы 10% негізінен тау-кен саласын дамыту есебінен. Басқа маңызды секторлар көлік және құрылыс болып табылады. Бүгінгі таңда ауыл шаруашылығы 8% ғана құрайды және бұл барлық қызмет жеке шаруашылықтарда шоғырланған шағын өндіріс секторы болып табылады. Нәтижесінде бүгінгі күні де бұл секторда халықтың 40%-ға жуығы жұмыс істейді. Мұндай құрылым экономикалық кері кетудің негізгі көрсеткіштерінің бірі болып табылады.

Егер экономика секторларының дамуының жалпы серпінін бағалайтын болсақ, соңғы 10 жылда қаржы қызметі, қонақ үй бизнесі, өндіруші өнеркәсіп секторлары ең жылдам қарқынмен өсті. Аграрлық сектор іс жүзінде өспей отыр [1].

Өнеркәсібі. Өнеркәсіп үлесіне ЖІӨ-нің шамамен 17% тиесілі (қолда бар мүмкіндіктер 30% қолданады) және онда 10 мыңға жуық адам жұмыс жасайды.

1 – кесте - Грузия өнеркәсібінің салалық құрылымы (1980-2018,%)

Өнеркәсіп салалары	1980	1999	2018
Отын-энергетикалық	4,3	31,8	15,0
Металлургия	4,0	7,5	16,0
Химия және мұнай-химия	3,8	4,1	9,0
Машина жасау және металл өңдеу	13,6	7,1	4,5
Орман және ағаш өңдеу	3,3	1,2	5,5
Жеңіл	21,1	20,0	2,0
Тамақ	41,1	24,5	38,0
Тағы да басқа	8,8	3,8	10,0



Тамақ өнеркәсібі. Грузияның дәстүрлі және маңызды шаруашылық саласы. Ол ауылшаруашылық шикізатын өңдеуге негізделген және шай, шарап және коньяк, темекі өнімдері, эфир майлары, көкөніс және жеміс консервілері, минералды сулар өндірісімен ұсынылған. Қазіргі кезде бұл шаруашылық саласы, шығарылатын өнімнің 1/3 бөлігін береді.

Бірақ бұл шаруашылық саласы 30 жылдан бері дағдарыста, кейбір салалары өзінің жұмысын тоқтатты. Дағдарыстың негізгі екі себебін атауға болады. Біріншіден, шикізаттың құны өзгерді, бұл кәсіпорындардың өнімдерін бәсекеге қабілетсіз етеді. Тамақ өнеркәсібі кәсіпорындарының көпшілігі ескірген жабдықтармен жабдықталған және ескі технологияларды қолданады.

Соңғы жылдары тамақ өнеркәсібін жаңғырту жұмыстары басталды. Инновациялық кәсіпорындар деп аталатын топ ерекшеленеді. Жекелеген өндірістердің негізінде шетелдік капиталмен бірлескен кәсіпорындар құрылды. Мысалы, Тбилиси шампан шарап зауытының 90% акциясы АҚШ-тың агроөнеркәсіптік қорына, «Тбилвино» акцияларының 49%-голландиялық фирмаға, «Казбеги-Кастель» фирмасының сыра өндіретін акцияларының 60% француздық «Кастель» фирмасына тиесілі. Дегенмен, шарап өнеркәсібі біртіндеп дағдарыстан шыға бастады.

Вино өнеркәсібі. Грузияның тамақ өнеркәсібінің маңызды сегменті. Кеңес заманында шарап құю толығымен бір кәсіпорынға-Тбилиси шарап зауытына (1962ж ашылған) шоғырланды, ал қалғандары тек шарап материалдарын өндірумен айналысқан еді. Тәуелсіздік кезеңінде мұндай орталықтар таратылды, дегенмен «Тбилисвино» ғана Грузия нарығында жетекші орынды сақтап қалды. Бұл компаниядан басқа, шарап өндірісімен шикізат көздеріне жақын орналасқан көптеген шағын зауыттар - дамыған жүзім өсіру аудандарында айналысады. Барлығы 70-ке жуық шарап зауыты тіркелген. Өнеркәсіптік Грузиядан басқа, үйде шарап жасау кең таралған.

Соңғы жылдары шарап өндіру және экспортты барынша артты. Шығарылған өнімнің 60% Ресейге жіберіледі. Грузия басқа да алкогольды сусындар шығарады. Коньяк шығару өнеркәсібі 1980 жылдары жолға қойылды. Тбилиси зауыты коньяк өндірісінде жетекші орынды сақтап қалды, ол «Дэвид Сараджишвили және Энисели» АҚ-ға тиесілі.

Бай ресурстық базаның болуы минералды суларды құю бойынша өнеркәсіпті дамытудың алғышарты болды. Тәуліктің төртінші бөлігі бальнеологиялық мақсатта үштік мақсаттың жартысынан көбі; бальнеология, жылумен жабдықтау, өнеркәсіптік құю, қалғаны тек өнеркәсіптік құю үшін қолданылады. Ең маңызды минералды суларының бірі «Боржоми», ол барлық құйылған судың 85% құрайды. Бұл минералды суды құю осы аттас қалада орналасқан екі зауытта жүзеге асырылады, (Боржоми (халықаралық IDS Borjomi International компаниясының құрамына кіретін, IDS Borjomi Georga компаниясында құйылады. Қазіргі уақытта шығарылым 400 миллион бөтелкеге жақындады.

Шай өнеркәсібі. Грузияда шай өнеркәсібі қиын жағдайда жұмыс жасауда, бұрын 132 шай фабрикалары жұмыс жасаса, қазір тек 25 фабрика жұмыс жасайды. Себебі грузин шайлары сапасы жағынан үнді және цейлон шайларына бәсекелес бола алмайды. Кеңес дәуірінде Грузияда шай шаруашылығының дамуы шай жапырағын қайта өңдейтін кәсіпорын желісінің қалыптасуына әкелді. Жалпы жағдайда, бұл шикізат көздеріне жақын орналасқан шағын зауыттар болды, яғни.негізінен Батыс Грузияда, онда шай өсіру дамыған. Тбилисиде сортты алдын ала оралған шай шығарылды. Тәуелсіздік кезеңінде ауыл шаруашылығының осы саласының құлдырауына байланысты, шай өлшеу зауыттарының көпшілігі жабылды немесе қайта құрылды. Соңғы жылдары шай шаруашылығын жандандыруға тырысқанына қарамастан, шай өндірісі 2-3 мың тоннаға жетпейді (Ресей Федерациясының деңгейінде).

Қара металлургияның (шамамен 10%) негізгі базасы Руставидегі металлургия заводы.



Толық циклді Руставидегі металлургия заводы 1944 жылы негізі қаланды. 1950 жылдан бастап жұмыс жасай бастады. Оның негізгі шикізат базасы Әзірбайжанның Дашкесандағы темір кені орны, Ткварчели және Ткибулидің көмірі, Чиатура марганеці. Қазір зауыт жіксіз ыстықтай илектелген құбырлар мен сортты прокат, арматура, шаршы дайындамалар, шойын, металл конструкциялары және басқа да өнімдер шығарады, дегенмен прокат өндірісі бірнеше есе азайды.

Бірақ бүгінгі таңда металлургияның негізі-марганец өндіру және оны байыту әлемдегі ең ірі марганец концентраттарын өндірушілердің бірі болып табылатын Чиатура марганец кен орны негізінде «Чиатурмарганец» компаниясымен жүзеге асырылады (150-170 мың т). Концентраттың негізгі бөлігі ірі өндіруші және экспорттаушы болып табылатын Зестафон феррокорытпа зауытына түседі (грузин экспортының 15-20%).

Зестафон феррокорытпа зауыты 1933 жылы Зестафониден 28 км қашықтықта орналасқан Чиатура кен орнының марганецін өңдеу үшін құрылды. Ол 40-тан астам түрлі өнім шығарады, олардың ішінде ферромарганец, металломарганец және силикомарганец ерекше маңызды. Өндіріс көлемі 260 мың тонна ферроселикомарганец өндіреді (кеңес заманында шамамен 500 мың тонна өндірілген). Феррокорытпалар грузин экспортының маңызды құрамдас бөлігі болып табылады, олардың 80% АҚШ-та сатылады. 2007 жылы ферроспав зауыты және «Чиатурмарганец», сондай-ақ оларды электр қуатымен қамтамасыз ететін Варцих су электр станцияларының каскады (Риони өзеніндегі төрт станция) Georgian manganese Holding Limited еншілес фирмасын құрған ағылшын Stemcor UK Limited фирмасына сатылды. Сол фирма Чиатура кен орнын 40 жыл мерзімге өңдеуге лицензия алды. Кейінірек бұл компания украиналық «Приват» Қаржы-өнеркәсіп тобының (ФПГ-ҚӨТ) қолына өтті.

Түсті металлургия. Түсті металлургия полиметалл кендерін өндіруді жүзеге асыратын «Маднеул» тау-кен байыту комбинаты. Кәсіпорын-Грузияның маңызды экспорттаушыларының бірі. Тау-кен байыту комбинаты түсті металдар кендерін өнеркәсіптік өндіру 1974 жылдан бастап ашық әдіспен, Маднеул мыс-барит-полиметалл кен орнында игеріліп келе жатыр. Маднеул тау-кен байыту комбинаты мыс, мыс-мырыш, барит-полиметалл, барит рудалары, барит және мыс концентраты шығарылады, бірақ шығарылатын өнім көлемі көп емес. Шамамен жылына 7,4 мың тонна мыс концентраты, 400 тонна қорғасын мен мырыш өндіріледі.

Отын-энергетика кешені

Ел аумағындағы отын-энергетика кешенінің базасы әлсіз. Халық шаруашылығына қолданылатын газ және мұнай өнімдері Азербайжаннан алынады. Соңғы жылдары онсыз да аз өндірілген жеке өндіріс өнімі азайып келеді және қазіргі уақытта тек 30 мың тонна өндіріледі, Республикадағы ең ірі Ингури СЭС-і бүгінде Абхазиямен бірлесіп пайдалануда. Грузия аумағында бірнеше көмір кен орындары бар, бірақ бүгінде тек Ткибули-Шаор кен орны ғана тиімді. Көмір өндіру іс жүзінде тоқтады. Жалғыз жұмыс істейтін тау-кен кәсіпорны- «Грузия көмір» компаниясы.

Отын-энергетика саласындағы ең ірі кәсіпорын Батуми мұнай өңдеу зауыты, қазіргі уақытта мұнай экспорты терминалы ретінде жұмыс істейді. Мұнай экспорты терминалы Қара теңізі жағалауларында Батуми қаласының шегінде орналасқан. Грузия өз клиенттеріне Қазақстан, Әзірбайжан, Түрікменстан және басқа елдерге мұнай және мұнай өнімдерін ауыстырып тиеу қызметтерін ұсынады. Мұнай экспорты терминалы 140 мың тонна дейін мұнай өнімдерін қабылдай алады. 2021 жылдан бастап 4 млн тонна мұнай өндейтін, мұнай өңдеу зауытының құрылысы басталды [1].

Электрэнергетика. Электрэнергетика саласы Грузияда басқа ТМД елдер секілді кеңес одағы кезінде негізі қаланды. 2016 жылы 59 СЭС жалпы қуаты 2,7 Квт, үш жылу электр станциясы-700 МВт электр энергиясын берді. Ел аумағындағы СЭС-н алынатын қуат 78%, ал ЖЭС алынатын қуат 22% құрайды. Елдің гидропотенциалы шамамен 25% игерілді,



сондықтан болашақта 30-40 ГВт жаңа қуатпен жұмыс жасайтын энергия өндірудің жаңа көздері қажет. Грузияның ең ірі энергетикалық компаниясы – «Energo Pro».

Ингури СЭС-і кавказдағы 1300 МВт энергия беретін, ең ірі су электр станциясы. 25 жылдан бері СЭС-ті Грузия және Абхазия елдері бірге қолданып келеді. Оның ішінде электр қуатының 40% Абхазия, ал 60% Грузия қолданып отыр. СЭС орналасқан елдегі тағы бір өзен бұл Риони өзені. Рион және Шаори-Ткибуль каскады (құрамында 10 каскад бар) 529 МВт қуатпен жұмыс жасайды. Сонымен қатар Храми өзенінде СЭС 223 МВт, Арагви өзенінде 134 МВт, Кура өзенінде 70 МВт қуатпен жұмыс жасайтын СЭС орналасқан. Басқа да СЭС салыну жоспарланған [2].

Жылу электр станциялары да ел аумағында жұмыс жасайды, бірақ ролі ерекше емес. Соңғы жылдары ролі бірте-бірте төмендеуде. Мемлекет аумағындағы ең ірісі – Тбилиси ГРЭС-і, жалпы қуаты 1700 МВт.

2011-2015 жылдары ішкі электр энергиясын өндіру тұрақты түрде өсті. Жылдық көрсеткіштер бойынша өндіріс тұтынудан асып түсті, бірақ қыс айларында су тораптарының маусымдық жұмысына байланысты дәстүрлі түрде осы электр ресурстарының тапшылығы пайда болды. Жетпеген энергия көздері Ресей, Әзірбайжан, Армениядан алынады. 2015 жылы жалпы қуаты 820 МВт болатын 17 шағын және орта СЭС салу бойынша жобаларды іске асыру басталды. Грузия жекелеген кезеңдерде өз өндірісінің электр энергиясын экспорттайды, оның көрші мемлекетке транзитін қамтамасыз етеді. Соңғы жылдары Грузия шамамен 12 млрд кВт·сағат электр энергиясын өндіреді, 13 млрд кВт·сағат электр энергиясын тұтынады.

Машина жасау өнеркәсібі тәуелсіздік жылдары өндіріс көлемі күрт азайды. Кеңес заманында бұл саланың едәуір бөлігі Грузиядан тыс жерлердегі зауыттармен ынтымақтастықта жұмыс істейтін одақтық маңызы бар кәсіпорындар болды, сондықтан бұрынғы республикалармен байланыстың үзілуі мамандандыруды тоқтатуға мәжбүр етті. Алайда, өнеркәсіптік өндіріс құрылымындағы машина жасаудың үлес салмағы төмендегенімен, салыстырмалы түрде жоғары болып қала берді. Себебі 1990 жылы өнеркәсіптің құлдырауы жалпыға ортақ болды, ол белгілі бір дәрежеде грузин индустриясының барлық салаларында көрінді.

Қазіргі кезде келесі маңызы зор өнеркәсіп орындары жұмыс жасайды. Тбилиси электровоз жасау зауыты (1957 жылы салынған) кеңес кезеңінде тұрақты тоқтың көмегімен, магистральдық жүк тасымалдаушыларын шығаруға маманданған. Қазіргі уақытта кәсіпорын жылына бірнеше электровоз шығарады, негізінен жөндеумен айналысады.

Ел астанасының оңтүстік-шығысында 1941 жылы салынған, Тбилиси ұшақ жасау заводы орналасқан. Завод негізінен әскери ұшақтар мен ракеталар шығарды. Қазіргі уақытта авиатехника мен Су-25 ұшақтарының жекелеген компоненттерін жөндеу және қызмет көрсету салаларымен жұмыстанады. Оларды күрделі жөндеуге және жаңғыртуға дайын екендігін мәлімдейді.

КАЗ маркалы жүк көліктерін шығару 1950 жылы Кутаиск автомобиль зауытында орналастырылды, 1990 жылы зауыт 5736 жүк көлігін шығарды, КСРО ыдырағаннан кейін өндіріс тоқтады. Қазіргі уақытта теміржол көлігі үшін қосалқы бөлшектер, вагондар, мотоблоктар, ауыл шаруашылығы техникасына арналған аспалы жабдықтар өндіреді.

Химия өнеркәсібінің негізі Грузияда 1970-1980 жылдары қаланды. Ол химиялық тыңайтқыштар, химия талшықтары, лак-бояу бұйымдары, тұрмыстық химия және тау-химия шикізатын өндіруге маманданған өндіріс орындары жұмыс жасайды. Химия өнеркәсібінің негізгі орталығы Рустави қаласы. Рустави химия комбинаты аммиак селитрасын, азот қышқылын, аммиак, аммоний сульфатын, цианид натрийін шығарады. 2015 жылдан бастап мыс сульфатын шығарады. Кәсіпорын өнімдері өте жоғары сұранысқа ие: 20 елге экспортқа, яғни шығарылған өнімнің шамамен 85% сыртқа кетеді. 2016 жылға дейін завод өте



перспективалы болды. Қазіргі уақытта заңды мәртебесінің белгісіздігіне байланысты, жұмыспен қамтылғандардың қысқаруы және өнім шығару көлемінің төмендеуіне алып келді.

Құрылыс материалдары өнеркәсібі. Құрылыс материалдары өнеркәсібін өз өнімдерімен толық қамтамасыз етіп отыр. Цемент өнеркәсібі екі компанияға тиесілі үш кәсіпорынмен ұсынылған, «Сакцементи» ЖШҚ-ға Рустави мен Каспиде орналасқан екі кәсіпорын кіреді. Екінші ірі өндіруші-Руставидегі бір шағын цемент зауытына иелік ететін Kartuli tsementi компаниясы.

Өнеркәсіптің аумақтық құрылымы. Грузия бірнеше ірі индустриялық орталықтарда өнеркәсіптік қызметтің күрт шоғырлануымен сипатталады. 2013 жылы Грузияның өнеркәсіптік өнімдерінің 39% ел астанасында өндірілді, 22% Квемо-Картли өлкесіне, 9,3% Имерети, 6,0% Самегрело және Земо-Сванети, 5,6% Шида-Картли. Осылайша, аталған бес әкімшілік бірлік Грузияның өнеркәсіптік өнімдерінің 82% өндірді. Бұл аумақта Грузияның үш маңызды өнеркәсіптік торабы орналасқан: Тбилиси-Рустави шамамен 60%, Зестафони-Чиатур 15% және Кутаиси-Ткибул 7%. Мемлекеттің батыс және шығыс бөліктерінде өнеркәсіптік өндірістің дамуы шамалы [1].

Ауыл шаруашылығы. Кеңес заманында Грузияда көп салалы ауыл шаруашылығы және жеткізілетін шикізатты қайта өңдейтін қуатты өнеркәсіппен ұсынылған жақсы дамыған агроөнеркәсіптік кешен құрылды. Қазіргі кезде ауыл шаруашылық саласының үлесі барынша азаюда, халық шаруашылығында алатын орын 34% ғана. Ауыл шаруашылық жерлері 1,9 млн га жерді алып жатыр. Оның ішінде егістік 0,6 млн га, шөп шаруашылығы мен жайылым 1,3 млн га жерді алып жатыр. Орман ел аумағының 40% алып жатыр. Қалған жерлер пайдаланылмаған және аз пайдаланылған жерлерге, сондай-ақ қалалық елді мекендер, өнеркәсіп және көлік жүретін жерлеріне жатады.

Ауылшаруашылық өнімдерін өндіру құрылымында жеке сектордың үлесі шамамен 90% құрайды.

Ауыл шаруашылығының мамандануы және айтарлықтай дәрежеде елдің табиғи жағдайларының ерекшеліктерімен де байланысты. Өсімдік шаруашылығының үлесіне - 57% келеді. Ауыл шаруашылығы өнімдерін өндіру құрылыс секторының үлесі шамамен 90%. Өсімдік шаруашылығы - 57%. Мал шаруашылығы -43% алады.

Грузия елінің топырағы құнарлы, бірақ таулы жер бедері егіншілікке жарамды аумақты шектейді, сондықтан ауылшаруашылық жерлерімен қамтамасыз етуді де шектеп отыр. Тау рельефі ауылшаруашылық техникасын қолдануды қиындатады. Ауыл шаруашылығына тиімді, өңделетін жерлердің ең үлкен массивтері Колхида ойпатында, төменгі Картлия жазығында, Норск үстіртінде және Джавахет тауларында, Алазан алқабында, Ахалцих бассейнінде шоғырланған. Грузияның шығыс аймақтарында ауыл шаруашылық жерлері суландыруды қажет етеді. Кеңес одағы жылдары мұнда ірі суару жүйелері құрылды, олардың арасында жоғарғы Алазан каналын ерекше атауға болады. Қара теңіз аймақтары, керісінше, құрғатуды қажет етеді, әсіресе Колхида ойпатында. Маңызды дақылдар-жүзім, цитрус, жеміс және ерте стуға арналған көкөністер. Ылғалды субтропиктік дақылдар (құрма, фейхоа, локат, інжір, анар, лавр), шай және тунг ағашы ерекше орын алады. Елдің батыс аймақтарында эвкалипттің 30-ға дейін түрі өсіріледі, бұл ағаштан құрылысқа қажетті ағаш мен эфир майлары өндіріледі.

1990 жылы мемлекеттің егістік жерлері 702 мың га (Абхазия және Оңтүстік Осетия) жетті, ал 2013 жылы егістік жерлері 311 мың га дейін азайды. Егістік жерлерінде негізінен 3/4 бөлігіне дәнді дақылдар өсіріледі. Ал картофель және бакша дақылдары 1/6 егіледі. Жем-шөп бағытында шөптесін өсімдіктер де өсіріледі.

Дәнді дақылдар шамамен 150 мың га алып жатыр. Грузияда жаздық дақылдар басым-жылдары олар дәнді дақылдардың 2/3-3/4 бөлігін алады. ең маңызды көктемгі дақыл-егіннің 2/3 бөлігін алады бұл жүгері дақылы. Жүгері Грузияның батысында көп өсіріледі, жүгері дақылдарының 70% Имеретия мен Самегрело мен Земо-Сванетти аймақтарында өсіріледі.



Соңғы жылдары жүгері аймақтары Грузияның шығысында кеңейіп келеді. Күздік дақылдардан негізінен бидай мен арпа өсіріледі. Олар Шығыс Грузияда өсіріледі: бидай мен арпаның 3/4 бөлігі Кахети және Шида Картли аудандарында шоғырланған. 1990 жылы жалпы астық жинау 666 мың тоннаны, 2013-2018 жылдары 400-300 мың тоннаны құрады.

Техникалық дақылдардан Грузияда негізінен күнбағыс өсіріледі. Аджарияның таулы аудандарында темекі өсіріледі.

Ел аумағында 20 мың га картоп өнімдері өсіріледі. Картоп негізінен елдің оңтүстік аймағында, Кіші Кавказ тау бөктеріндегі Самцхе – Джавахети, Квемо-Картли және Аджария аудандарында өсіріледі. 2009-2019 жылдардағы картоптан алынған өнім 200-250 мың тоннаны құрады.

Жүзім шаруашылығы Грузияда ауыл шаруашылығының маңызды салаларының бірі жүзім шаруашылығы.

Грузия аумағы бес жүзім зоналарына бөлінген: 1) Кахетия-Алазан және Иори өзені бассейнінде орналасқан. 2) Картли-Горий және Мухран тау бөктеріндегі жазықтарда Кура өзенінің бассейнінде орналасқан. 3) Имерети-Риони және Квирила өзендері бассейнінде орналасқан. 4) Рача-Лечхуми. 5) Қара теңіз жағалауларында Аджария, Гурия, Мегрелия аудандарында өсіріледі. Аймақтардың әрқайсысы, өз кезегінде, жүзім өнімдерінің сапасына жарқын із қалдырған микроклимат пен топырақ айырмашылықтарының ерекшелігімен сипатталатын микророналарға бөлінеді. Грузия жүзімдіктерінің шамамен 60% шоғырланған, Кахети аймағы ең маңызды аймақ болып табылады. Алазан алқабы-Гурджаан муниципалитеті ерекше көзге түседі. Бұл территорияда жүзім көбінесе тау бөктерінде өсіріледі, онда жүзім өсуге қолайлы орманның қоңыр және қара шіріндісі мол карбонатты топырақтар бар. Екінші маңызды аймақ Имерети аймағы, оның үлесі жүзімдіктер аумағының 23% құрайды.

Жүзім шаруашылығы толығымен шағын және кіші шаруашылықтардың қолында шоғырланған. 2004 жылғы санақ бойынша жүзім шаруашылықтарының 92% ауданы 5га аумақты алып жатты. Жүзімнің жылдық өнімі қазіргі уақытта 150-ден 230 мың тоннаға дейін өсіп отыр, бұл кеңес кезеңіндегі көрсеткіштерден бірнеше есе аз. Жиналған өнімнің жартысына жуығы Кахетия ауданына тиеселі.

Грузин ауыл шаруашылығының мамандануының тағы бір маңызды саласы-жеміс өсіру. Жемістер барлық жерде өсіріледі, олар Грузияның шығыс аймақтарында, әсіресе Шида Картлиде кең таралған, онда жақсы егін жинау кезінде Грузияның жалпы өнімінің үштен біріне дейін жиналады. Әсіресе үлкен бақтар Тирипон алқабында, Гория муниципалитетінде, олар Кахетиядағы жүзім сияқты маңызды. Бұл аймақта бақтардың төрттен бір бөлігі және Грузиядағы барлық алма ағаштарының үштен бірінен астамы шоғырланған.

Грузияның Қара теңіз аймағында ылғалды субтропиктердің жеміс дақылдарын өсіру кең таралды. Мұнда киви, фейхоа, құрма, інжір және т.б. өсіріледі. Дәл осы аймақта орман жаңғағы (фундук) өсіріледі. Посткеңестік кезеңде жеміс-жидек өнімдерін өндіру көлемі айтарлықтай төмендеді. Жеміс өсіруде цитрус жемістерін өсіру ерекше орын алады. Бұл өндірісте Грузия посткеңестік кеңістіктегі монополист болып табылады. Соңғы онжылдықтарда 50-60 мың тонна цитрус өсімдіктерінен өнім алынды.

Грузияның негізгі цитрус дақылдары мандарин болып табылады, аз мөлшерде апельсин мен лимон жиналады, ал одан да аз мөлшерде грейпфрут алынады. Өнімнің көп бөлігі шетелге экспортталады, қазіргі уақытта негізгі экспортталған өнім Ресей мен Украинаға жіберіледі.

Цитрус дақылдары негізінен Аджария аймағында өсіріледі. Цитрус плантациялары теңіз жағалауындағы Кобулет пен Хельвачаур муниципалитетінде шоғырланған. Аз мөлшерде цитрус Грузияның басқа Қара теңіз аймақтарында Мегрелия мен Гурияда өсіріледі.



XIX ғасырдан бастап Грузия елінде шай шаруашылығы жолға қойылған. Кеңес одағы кезінде шай ел шаруашылығының маңызды бөлігі болды. Кеңес одағы кезінде 67 мың га жерге егілді және 580 мың тонна шай өнімдері алынды. Дегенмен шай өсіру қазіргі кезде шай өсіру күрт төмендеді. Өндірілген шай өнімдерінің барлығы сыртқа экспортталады. Шай өсірілетін плантациялар Қара теңіз жағалауларында және Риони өзенінің төменгі ағысында орналасқан Аджария, Гурии және Мегрелии аудандарында өсіріледі.

Ауыл шаруашылығынан өндірілетін өнімнің 55-60% мал шаруашылығынан өндіріледі. Грузиядағы мал шаруашылығының сүтті-етті бағыттары басым, шығыс аудандарда ірі қара саны 60%-дан жоғары, ал Мцхета-Мтианети аймағында ол 75% жетеді. Тәуелсіздік кезеңінен бастап мал саны жыл сайын артып келеді.

Мал шаруашылығы батыс аудандарда да жақсы таралды. Ірі қара 40% Имерети, Самегрело және Земо-Сванети аудандарында таралған.

Қой және ешкі шаруашылығы шығыс ауданның негізгі саласы болып саналады. Қой және ешкі шаруашылығы Үлкен Кавказ және Оңтүстік-Грузин таулары және басқа аудандардың альпі шалғындарында орналасқан жазғы жайылымдарда жолға қойылған. Қысқы жайылымның жетіспеушілігі саланың дамуына кері әсерін тигізіп отыр.

Қой мен ешкі санының 3/4 бөлігі шығыстағы екі аймақта шоғырланған-Кахети және Квемо Картли. Қой шаруашылығы басқа мал шаруашылығына қарағанда әлдеқайда ауыр, посткеңестік кезеңдегі дағдарысты бастан өткерді. Тәуелсіздік жылдарында ұсақ мал басының саны 2,5 есе азайды, тек 2010 жылдардан бастап мал басы өсе бастады.

Шошқа шаруашылығы ел аумағында жақсы жолға қойылған. Қазіргі кезде шошқа шаруашылығының 40%, елдің батысында Имерети, Самегрело және Земо-Сванети аудандарында жолға қойылған [1].

Көлік кешені жүктердің негізгі ағыны Баку арқылы өтеді, ал теңіз порттары, жолаушылар авиациялық және автомобиль көлігімен тасымалданады.

Автомобиль көлігі XIX-XX ғасырлар тоғысында дами бастады. Қазіргі уақытта жолдың рөлі, елдің экономикалық өмірінде маңызды болып саналады. Барлық дерлік елді мекендер аудан орталықтарымен автомобиль жолдарымен байланысқан және негізгі магистральдарға қол жетімді. Олар: Әскери-Грузин, Натахтари - Рикото асуы - Самтредиа, Қара теңіз тас жолы, Әскери-Осетин жолы, Тбилиси-Акстафа-Ереван, Тбилиси-Акстафа-Баку авто жолдар. Рока асуында транскавказ тас жолы салынууда.

Теңіз көлігі. Теңіз көлігі негізінен экспорттық-импорттық жеткізілімдерді қамтамасыз етеді. Соңғы жылдары бұл шамамен 15-16 млн. тонна. Ең ірі порты Поти (6 млн. т). болып табылады Ол арқылы мұнай өнімдері мен концентраттардың экспорты жүреді, астық пен құрылыс материалдары әкелінеді. Қуаттылығы бойынша екінші орында Батуми порты мен Супса теңіз терминалы, мұнда негізінен экспортқа мұнай мен мұнай өнімдері жөнелтіледі. 2 млн тоннаға жуық мұнай жүктерін ауыстырып тиеу Кулеви жаңа портында жүзеге асырылады. Оның аумағында болашақта мұнай өңдеу заводы салу жоспарлануда. Анаклия терең теңіз порты (Грузия мен Абхазия шекарасында) Грузиядағы ең ірі инвестициялық жоба болып табылады. 2019 жылдың маусымында Францияның ең ірі Eiffage компаниясы Анаклия терең теңіз портын салудың бас мердігері болды. Бас конструктор ретінде – «Анаклияны дамыту консорциумы» тағайындалды.

Құбыр көлігі. Грузияда Ресей империясында алғашқы Баку-Батуми магистральдық мұнай құбыры салынды. 1950 жылдардың аяғынан бастап газ құбыры көлігі дами бастады. Магистральдық газ құбыры Грузияны Әзірбайжан мен Солтүстік Кавказбен байланыстырады.

1996 жылы наурызда Грузия аумағында Каспий мұнайын Жаңа Супса портына айдау үшін құбырды салу және пайдалану туралы шарттар пакетіне қол қойылды. Қазіргі уақытта сақтау көлемі шамамен 200 мың тоннаны құрайды, айдау көлемі тәулігіне мың тоннаға жуық. 2018 жылы шамамен 5 миллион тонна мұнай жеткізілді. Баку - Тбилиси - Джейханның



негізгі экспорттық құбыры арқылы жыл сайын шамамен 45 миллион тонна Әзірбайжан мұнайы айдалады.

Соңғы 10 жылда әуе тасымалы тұрақты түрде өсіп, 500 мың жолаушы деңгейіне жетті. Негізгі халықаралық әуежайлар: Тбилиси-Батуми бағытында жүреді [1].

Зерттеу нәтижелері

Зерттеу нәтижелері көрсеткендей, Грузияның сыртқы сауда балансы теріс. Экспорт кезінде 3-3,5 млрд. доллар, импорт 8,5 миллиард доллардан асады. Грузия экспортының жартысына жуығы және импорттың үштен бірі шекаралас елдерге (Ресей, Әзірбайжан, Армения) тиеселі, экспорттың төрттен біріне жуығы және ЕО-қа импорттың 30% дейін келеді. Маңызды серіктестері-Түркия мен Қытай.

Экспорттың жетекші өнімдері - кен және металл, феррокорытпалар, автомобильдерді қайта экспорттау, шарап және шарап материалдары, темекі және емдеу құралдары. Импортта мұнай, мұнай өнімдері және басқа көмірсутектер (Әзірбайжаннан), жеңіл автомобильдер, мыс кендері мен концентраттар (Армениядан) басым.

Қорытынды

XX ғасырдың басында экономикалық географияның аудандастыру мектебінің өкілі Н.Н Баранский «Экономикалық география пәні елдер мен аудандардың өзіндік ерекшеліктерін, Жер шарындағы шаруашылықтың кеңістіктік, яғни бір жердің екінші жерден айырмашылығын, сондай-ақ шаруашылықтағы кеңістіктік үйлесімділіктерін зерттейді» деп анықтама берген болатын [3].

Осы мақалада Грузия мемлекетінің географиялық орналасуы және табиғи ерекшеліктеріне байланысты шаруашылығының даму жағдайын толық сипаттама берілді. Яғни Грузияның экономикалық-географиялық орналасуының өте қолайлы болуы, оның дамуына маңызды фактор болып саналады. Ел экономикасының дамуында үлкен рөл атқаратын шаруашылық түрлерінің негізгілеріне тоқталып өттік.

Ежелгі заманнан бері Грузия аумағында табиғи жағдайлары, тарихи даму ерекшеліктері, экономикалық мамандануы, халықтың өмір салты, тілдік маңыздылығымен ерекшеленетін тарихи провинциялар қалыптасты. Қазіргі уақытта елдің аумағы іс жүзінде дәстүрлі тарихи провинцияларға негізделген 12 әкімшілік-аумақтық бірлікке бөлінгенде ерекше атап өтуге болады. Олар: Кахети, Мцхета-Мтианети, ішкі Картли, төменгі Картли, Самцхе-Джавახети, Имерети, Рача-Лечхуми-Төменгі Сванетия, Самегрело-Жоғарғы Сванетия, Гурия, Аджария, Тбилиси. Олардың әрқайсысы экономикалық мамандануы және ішкі өндірістік байланыстары бар айқын экономикалық аймақ болып табылады. Грузия астанасының саяси, экономикалық, мәдени өмірдегі маңыздылығын ескере отырып, Тбилиси тәуелсіз әкімшілік бірлік ретінде ерекшеленеді.

ӘДЕБИЕТ

[1] В.Л. Бабури, Г.И. Гладкевич, А.И. Даньшин, М.П. Ратанова. Экономическая и социальная география стран ближнего зарубежья. Москва 2021 г 261-262 стр; 193-223 стр

[2] Под редакцией М.И Ратановой Экономическая и социальная география стран ближнего зарубежья. Москва 2004 г 187-222 стр.

[3] А.М. Сергеева, Т.А. Терещенко, Г.Е. Бердыгулова Әлеуметтік, экономикалық және саяси географияға кіріспе 1-бөлім, 2022 ж 10-12 б.

[4] А.М. Сергеева, Т.А. Терещенко, Г.Е. Бердыгулова Әлеуметтік, экономикалық және саяси географияға кіріспе 2-бөлім, 2022 ж 25-26 б

REFERENCES

[1] Baburin V.L., Gladkevich G.I., Dan'shin A.I., Ratanova M.P.(2021) Ekonomicheskaya i social'naya geografiya stran blizhnego zarubezh'ya [Economic and social geography of the CIS countries] P. 261-262.[in Russian].



[2] Ekonomicheskaya i social'naya geografiya stran blizhnego zarubezh'ya / Pod redakciej M.I Ratanovoj(2004) [Economic and social geography of the CIS countries] – S. 187-222.[in Russian].

[3] Sergeeva A.M., Tereshchenko T.A., Berdygulova G.E. (2022) Әлеуметтік, экономикалық және саяси географияға кіріспе[Introduction to social, economic and political geography] 1-бөлім, P. 10-12.[in Kazakh].

[4] Sergeeva A.M., Tereshchenko T.A., Berdygulova G.E. (2022) Әлеуметтік, экономикалық және саяси географияға кіріспе[Introduction to social, economic and political geography]P. 25-26.[in Kazakh].

Ходжанова Б.Х
**СТРУКТУРА И ТЕРРИТОРИАЛЬНАЯ ОРГАНИЗАЦИЯ ХОЗЯЙСТВО
РЕСПУБЛИКИ ГРУЗИИ**

Аннотация. В данной статье рассматривается вопрос о структуре и территориальной организации хозяйства грузинского государства. В структуре хозяйствования страны в первую очередь дается характеристика современного социально-экономического положения страны. В результате распада СССР стабильное развитие в стране достигло состояния спада с разрывом экономических связей. ВВП страны упал до пяти раз. В сельском хозяйстве снизилась доля промышленности, увеличилась доля сельского хозяйства. На территории государства налажены отрасли топливно-энергетической, металлургической, химической и нефтехимической, машиностроительной и металлообрабатывающей, лесной и деревообрабатывающей, легкой, пищевой промышленности.

В настоящее время доля сельского хозяйства сокращается до минимума, доля сельского хозяйства составляет всего 34 процента. Доля растениеводства в стране составляет 57 процентов, животноводства-43 процента. Негативное влияние на динамичное развитие растениеводства оказывает нагорье рельефа. На территории страны растут виноград, цитрусовые, хурма, фейхоа, инжир, гранат, лавр и чайные деревья. Также выращиваются злаки, картофель, бахчевые и кормовые травянистые растения, а из технических культур-табак, подсолнечник.

В животноводстве налажено молочно-мясное скотоводство, овцеводство и козоводство. По транспортному комплексу на территории страны налажен автомобильный, морской, трубопроводный, воздушный транспорт.

Ключевые слова: Грузия; Тбилиси; Черное море; Каспийское море; Кавказские горы; река Риони; Кольхидская низменность.

Hodzhanova Baldai
**STRUCTURE AND TERRITORIAL ORGANIZATION OF THE ECONOMY OF THE
REPUBLIC OF GEORGIA**

Annotation. This article examines the issue of the structure and territorial organization of the economy of the Georgian state. In the structure of the country's economy, first of all, a characteristic of the current socio-economic situation of the country is given. As a result of the collapse of the USSR, stable development in the country reached a state of recession with the rupture of economic ties. The country's GDP has fallen to five times. The share of industry in agriculture has decreased, and the share of agriculture has increased. The state has established branches of fuel and energy, metallurgical, chemical and petrochemical, machine-building and metalworking, forestry and woodworking, light and food industries.



Currently, the share of agriculture is decreasing to a minimum, the share of agriculture is only 34 percent. The share of crop production in the country is 57 percent, and livestock production is 43 percent. The upland terrain has a negative impact on the dynamic development of crop production. Grapes, citrus fruits, persimmons, feijoa, figs, pomegranate, laurel and tea trees grow on the territory of the country. Cereals, potatoes, melons and forage herbaceous plants are also grown, and tobacco and sunflower are from industrial crops.

Dairy and meat cattle breeding, sheep breeding and goat breeding are established in animal husbandry. Automobile, marine, pipeline, and air transport have been established in the country's transport complex.

Key words: *Georgia; Tbilisi; Black Sea; Caspian Sea; Caucasus Mountains; Rioni River; Kolkhida lowland.*

УДК 913:910.1
МРНТИ 39.21.02
DOI 10.37238/1680-0761.2023.92(4).83

Герасименко Т. И.¹, Родоман Б. Б.²

¹ Институт географии РАН, 119017, г. Москва, Российская Федерация

² Независимый исследователь, Российская Федерация

E-mail: gerasimenko@igras.ru

ЭТНОКОНТАКТНЫЕ ЗОНЫ В ГЕОКУЛЬТУРНОМ ПРОСТРАНСТВЕ ГОРОДОВ: СПЕЦИФИКА И ПОДХОДЫ К КЛАССИФИКАЦИИ

Аннотация. Цель данного исследования - выявление специфики и различий городских этноконтактных зон (ЭКЗ). В связи с актуализацией проблемы межэтнического взаимодействия и всплеска исследований этноконтактных зон в статье обращается внимание на разные подходы к определению этого понятия. Представлена точка зрения авторов на ЭКЗ как хорологические объекты географической науки и вид этнокультурных регионов. Определены методические подходы к их изучению. Выявлены специфические черты этноконтактных зон урбанизированных территорий – более быстрые темпы формирования и трансформации по сравнению с сельской местностью, обусловленные большей турбулентностью городского населения и интенсивностью межэтнических контактов и заимствований, меньшее влияние ландшафтов на их формирование. Показаны важнейшие факторы этих процессов – морфологический и позиционный, историко-географический, геодемографический, этнополитический, этнопсихологический, этноэкономический. Описаны два главных, противоположных процесса развития ЭКЗ, нередко происходящих параллельно: 1) межэтническая интеграция и 2) обособление и дивергенция этнокультурных групп. Предприняты попытки классификации городских ЭКЗ по взаимному расположению этнических ареалов, по индексу этнической мозаичности, по числу градоопределяющих этносов, по соотношению этнического состава города и окружающей сельской местности, по преобладающей форме межэтнического взаимодействия, по иерархии и охвату территории, по географическому положению. Предложены модели хорологических типов этноконтактных зон, число которых можно свести к трём основным. Сделан вывод о зависимости развития этноконтактных зон от многих факторов и типов этих образований.

Ключевые слова: этноконтактная зона; этнический ареал; этнические границы; этнокультурное пространство города; межэтническое взаимодействие; классификация.

Введение

Этноконтактные зоны (ЭКЗ) формируются в этнокультурном пространстве (ЭКП) на стыке и /или пересечении этнических ареалов. ЭКЗ существенно различаются в зависимости от множества факторов, в том числе уровня урбанизации. В городах в силу интенсификации всякого рода связей межкультурное взаимодействие более интенсивно, инновации распространяются значительно быстрее по сравнению с сельской местностью. ЭКП дискретно и континуально одновременно, но в городах оно сжато, многослойно, мозаично, осложнено социально-экономическими, профессиональными, возрастными,



конфессиональными различиями, которые в значительной мере обусловлены интенсивными миграциями. Усложнение и диверсификация ЭКП сопровождаются заимствованиями, диффузией элементов культуры, этнокультурной интеграцией и дивергенцией. От характеристик ЭКЗ во многом зависит характер региональной политики и стабильность общества, поэтому особо актуальна классификация этноконтактных зон.

ЭКЗ - сложный феномен, междисциплинарный объект исследований. Их изучению уделяется всё больше внимания в зарубежных источниках [1, 2, 3, 4 и др.], что обусловлено увеличением миграций в страны Европы и новыми межэтническими контактами. Определённый интерес к этой проблеме проявляют исследователи и в постсоветских зарубежных странах – например, [5]. Целый ряд работ посвящён исследованию городского этнокультурного пространства. И, хотя не всегда в них употребляется дефиниция «ЭКЗ», речь в них идёт именно об этих объектах [например, 6-11]. Авторы данной статьи тоже писали об ЭКЗ. ЭКЗ классифицируют по разным основаниям [12, 13]. Различия проявляются в зависимости от разных факторов. Существенно различаются сельские и урбанизированные ЭКЗ.

Материалы и методы исследования

Сложен и неоднозначен вопрос методики изучения этнокультурного пространства, особенно городского [14-18 и др.]. Статистические, математические, картографические и другие точные методы применять, как правило, можно с большими оговорками, либо невозможно. Официальная статистика в большинстве случаев не отражает масштабов нелегальной и временной миграции и отходничества. В других случаях сложность обусловлена интеграционной политикой государства, не заинтересованного в обнаружении этих данных, как, например, в Германии. При изучении межэтнического взаимодействия и его географических последствий наиболее приемлемы методы включённого наблюдения, контент-анализ, глубинное интервью (в том числе методика «снежного кома») и прочие социологические методы. Важными методами являются сравнительный и историко-географический. Основой для данного исследования стали полевые наблюдения в городах Оренбургской области, Татарстана, Башкортостана, Северного Кавказа, Подмосковья, Красноярского края, Казахстана, Германии и других регионов России и зарубежья.

При изучении этнокультурного пространства применяется целый ряд коэффициентов. Так, при исследовании городского этнокультурного пространства Казахстана Д.Ж. Искалиев [19, 20] помимо индекса этнической мозаичности [21] применил и другие показатели: коэффициент этнической однородности (учитывает долю этноса в населении определённой территории), коэффициент этнической концентрации (демонстрирует долю этноса региона или города в общей численности населения страны). Интерес для изучения урбанизированных ЭКЗ представляет показатель этнической смешанности (в соответствии с методикой В. С. Сметанича, который предложил выделять «градообразующие» (от 1% в численности населения города) и «градоопределяющие» этносы (от 10%) [22]).

Для географов ЭКЗ интересны в первую очередь как хорологические объекты, которые представлены этническими ареалами и этническими границами. Хорологический метод – один из важнейших. *Этнические ареалы*, как и биогеографические, бывают изолированными и относительными (как ареалы российских поляков, евреев, цыган и др.), когда фиксируется сосредоточение того или иного этноса среди других; сплошными (монолитными) и несплошными (фрагментарными), но чаще всего они переплетаются, пересекаются, накладываются один на другой. Этнофоры или их группы иногда проживают за пределами основного этнического ареала. На этногеографической карте России обнаруживаются ареалы дисперсные, очаговые, с эксклавами, анклавов (полностью окружены ареалами иного (иных) этносов), смешанные этнические ареалы. В сельской местности они чаще всего прерывистые (дискретные), разделённые незаселёнными пространствами, которые затрудняют или почти исключают контакты между разделёнными частями того или



иногo этноса. Примерами разобшённых этносов могут служить карелы, татары, мордва, украинцы и др. Этому феномену посвящена, например, кандидатская диссертация [23].

Ареалы-эксклавы (обособленные части вне основного этнического ареала) обычно расположены вблизи его границ, но встречаются и в удалении от них. Эксклавами по сути являются этнические ареалы в городах. Становление этноса, как правило, происходило на территории, которую можно считать первичным этническим ареалом. Он мог расширяться, утрачивать компактность и разделяться на части, сокращаться (из-за ассимиляции либо переселения населения в другие регионы), усложняться в результате миграций в его пределы иноэтнических групп, образующих эксклавы, анклавy либо смешивающихся с автохтонным этносом. Встречающиеся реликтовые этнические ареалы, также как и биогеографические, имеют тенденцию к сокращению и, за редким исключением, не способны к восстановлению. Среди примеров – ареалы немцев-меннонитов и старообрядческого населения. В настоящее время эти ареалы в подавляющем большинстве случаев обнаруживаются лишь в сельской местности в виде частично сохранившихся культурных ландшафтов. Гораздо реже фиксируются отдельные кварталы, сохранившие архитектурный облик, в городах.

При соприкосновении либо пересечении этнических ареалов неизбежны межэтнические контакты. Если взаимодействие этносов происходит в течение длительного времени, то формируются ЭКЗ. В отечественной науке этнические ареалы отличаются от культурных, которые включают помимо этнических и другие характеристики. В свойствах понятия «этнический ареал» наряду с общегеографическими характеристиками обнаруживается сходство с биогеографическими ареалами. В большинстве случаев непреодолима конвенциональность (условность) их границ: как правило, чётко выделяются лишь их ядра, а полупериферия и периферия «размыты».

Результаты исследований

1. Этноконтактная зона как этнокультурный регион.

Анализ важнейших дефиниций ЭКЗ выявляет существенные недостатки подходов к определению этого понятия. Этнографическая комиссия Географического общества СССР в 1980-е гг. XX века приняла за основу определение Н.В. Дена [24], однако ареалы «наиболее активного межэтнического соприкосновения и взаимодействия» не дают представления о конкретных параметрах. Определение ЭКЗ А.Г. Дружинина и А.Я. Сущего как структурного элемента геоэтнокультурной системы (ГЭКС) [25] также слишком общее, а причисление ЭКЗ к категории этнических географических гравитационных границ с преимущественно контактными функциями [26], не раскрывает сущности этого явления, потому что граница по определению есть не площадной, а линейный объект, это «...нечто, расположенное между двумя предметами и разделяющее их», но само «нечто» «пренебрежимо мало по сравнению с разделяемыми объектами...» [27]. Мы предложили считать этноконтактными зонами особый тип этнокультурных регионов, формирующихся в местах межэтнического взаимодействия при пересечении, наложении либо соприкосновении двух и более этнических ареалов разного размера и формы, характеризующиеся наличием устойчивых межэтнических контактов [13]. В определенном смысле это трансграничный регион между разными этническими ареалами. Остаются вопросы к характеристикам контактов (интенсивность, продолжительность, периодичность), а также размерам и формам взаимодействующих ареалов. Предлагаем считать этноконтактными зонами районы, где происходят контакты и заимствования минимум двух поколений постоянных жителей, а также исходить из того, что размеры и форма этих ареалов могут быть разными. В ряде случаев они могут быть иерархичными и представлять собой некую «матрёшку». Прочие контакты можно отнести к временным и неустойчивым.

В сущности, термин «зона» неудачный для обозначения объектов, о которых идёт речь в данном случае. Географические зоны на теоретической модели обычно параллельны или концентричны, чаще всего это вытянутые полосы, которые образуются, по



Б.Б. Родоману, от изменения какого-либо количественного показателя. В случае ЭКЗ теоретически это могли бы быть, к примеру, этническая структура населения либо индекс этнической мозаичности. Отдельные участки вследствие пересечения с другими районами или из-за ограниченности территории, могут иметь любую форму [28]. Но эти показатели «не работает» в данном конкретном случае, поскольку этнические ареалы складываются в соответствии с иными факторами, а границы ЭКЗ не укладываются в выявленные закономерности. Однако термин устоялся, поэтому мы его используем, понимая его условность.

2. Специфика урбанизированных этноконтактных зон.

Урбанизированные ЭКЗ имеют характерные особенности (табл. 1). Понятно, что резкой границы между сельскими и городскими поселениями не существует, они представляют собой некий континуум, существенные различия заметны лишь на крайних его полюсах. В «промежуточных» поселениях различия заметно меньше.

Таблица 1- Специфика межэтнического взаимодействия в сельской и городской местности

Параметры	Село	Город
Генезис	Изначально селились изолированно	Полная изоляция невозможна
Контакты с иноэтничным окружением на начальных этапах формирования	Сводятся к минимуму	Неизбежны
Связь с ландшафтом	Тесная, адаптация в нём; разграничение пространства, стремление занять разные экологические ниши	Частично нивелируется городским образом жизни
Социальная стратификация	Относительно невелика	Осложнена профессиональным взаимодействием и этническим разделением труда
Диффузия инноваций	Тормозится консервативностью культуры	Инновации распространяются быстро

В сельской местности, где культура и весь жизненный уклад более консервативны, а население менее подвижно, этнокультурные группы изначально занимали различные экологические ниши, сохраняли тесную связь с ландшафтом, порой искусственно разграничивали территорию, минимизируя межэтнические контакты. Однако под влиянием ландшафтов неизбежной была конвергенция систем природопользования, экономической культуры, архитектурно-планировочных решений, культуры быта и потребления. В результате контактов постепенно формировались локальные ЭКЗ даже в случае политики изоляционизма. Для урбанизированных ЭКЗ характерны более быстрые темпы трансформации этнокультурных характеристик и этнокультурного пространства, происходящих под воздействием многих факторов. К ним относятся морфологические и позиционный - соотношение, форма и взаимное расположение этнических ареалов; историко-географический; геодемографический - миграции, происходившие на протяжении всей истории и разница в демографическом поведении этносов; этнополитический - национальная, языковая и региональная политика властей; этнопсихологический, во многом предопределённый знаком комплиментарности с иноэтничным окружением и



предопределяющий степень и характер связей и взаимодействия с другими этносами; этноэкономический, предопределяющий этническое разделение труда. Эти же факторы предопределяют и типы этноконтактных зон.

Специфика урбанизированных ЭКЗ обусловлена в первую очередь большей подвижностью и турбулентностью городского населения по сравнению с сельским. Главным фактором формирования ЭКЗ были добровольные и принудительные миграции, происходившие по разным причинам и мотивам: массовой колонизации, голода, репрессий, депортации некоторых народов, освоения Севера, Сибири и Дальнего Востока, эвакуации в годы войны, добычи природных ресурсов, строительства городов. Во многих городах изначально формировались изолированные этнические районы, что обусловлено как различиями этнических культур и языков, так и этническим разделением труда и сегментизацией экономики по этническому признаку.

Для современного этнокультурогенеза характерны два главных, противоположных сценария: 1) межэтническая интеграция и 2) обособление и дивергенция этнокультурных групп. Эти процессы не исключают один другого, могут сменяться во времени и сочетаться в пространстве, имеют каждый свои географические, социальные и психологические последствия. В городах невозможна полная изоляция, минимизировано влияние ландшафтов, гораздо быстрее распространяются нововведения, межэтническое взаимодействие неизбежно, оно проявляется наиболее интенсивно (хотя бы в силу профессиональных связей), происходит диахронно и синхронно, что формирует определённые закономерности. Даже в случае формирования этнических кварталов возникают торговые, административные, трудовые контакты. Постепенно эти процессы приводят к размыванию этнических границ, даже в случае, если этносы селились изолированно. Самые интенсивные контакты характерны для столиц и крупнейших городов, индустриальных и инновационных центров, городов, размещающихся в районах нового освоения. Однако даже в малых городах в наши дни возрастает этнокультурная мозаичность, на что обращают внимание не только географы, но и генетики, психологи (например, [29], [30]) и другие специалисты. В основе происходящих процессов лежат миграции. Именно их растущие размеры вносят серьёзные изменения в этногеографию, закладывая основы для формирования новых ЭКЗ. Миграции приводят к формированию соседствующих, пересекающихся, накладывающихся один на другой этнических ареалов, формированию ареалов-эксклавов и анклавов. Географическими проявлениями межэтнического взаимодействия и стратегии поведения мигрантов («мобилизация», «социокультурная динамика», «интегрированность», «внутренний колониализм», «культурный плюрализм» и др.) становятся изоляционизм, геноцид, сегрегация, маргинализация, ассимиляция и др. [31]. Ни одна из многочисленных концепций не в состоянии полностью описать происходящие процессы, из-за их сложности. Также не отражает современной ситуации социологическая концепция «плавильного котла» Э. Гидденса [32]. На смену ей пришла идеология мультикультурализма, предлагающая представителям разных этносов интегрироваться в новое сообщество, сохранив приверженность своей культуре. В СССР была распространена идеология формирования «единой общности – советского народа», которая после распада СССР сменилась дивергенцией и парадом этнических суверенитетов и идентичностей, а в настоящее время возвращается в виде идеи формирования российской нации.

Характер и формы межэтнического взаимодействия и тип формирующихся ЭКЗ зависят как от характеристик мигрирующих этнокультурных групп, так и от условий принимающего сообщества. Главными представляются следующие условия.

1. Наличие рабочих мест и потребность принимающего общества в определённых категориях мигрантов, их профессиональный состав и уровень образования.

2. Взаимная комплиментарность (по Л.Н. Гумилеву) и толерантность мигрантов и принимающего сообщества.



3. Место выхода мигрантов (село или город; специализация и уровень развития регионов; ландшафты и климат). Выходцам из лесных регионов сложно адаптироваться даже в городах, расположенных в степной или пустынной зоне, как и степнякам в лесной.

4. Состав мигрантов и местного сообщества – возрастной, социальный, этноконфессиональный. Как правило, в мультикультурном пространстве мигрантам легче найти свою нишу и интегрироваться. Старшее поколение более склонно к изоляционизму, чем молодежь.

5. Цели и мотивация интеграции в новую среду: владение языком и знание культуры, готовность обучаться, готовность мигрантов к понижению социального статуса, смене профессии, необходимости переучиваться и подтверждать свой статус. В большинстве случаев мигрантам приходится идти на это. Многие учителя, врачи, музыканты, инженеры – выходцы из бывших союзных республик – работают в российских городах в строительстве, в коммунальном хозяйстве, дворниками, нянями, таксистами, также как и эмигрировавшим россиянам.

6. Сплочённость и идентичность своей группы.

7. Менталитет. По-разному ведут себя этнокультурные группы, выступая в одних случаях в качестве принимающей стороны, в других – в качестве мигрантов.

Главной в новых условиях становится проблема коммуникации этнокультурных групп, зачастую относящихся к разным культурным мирам.

В формировании городских ЭКЗ просматриваются некоторые историко-географические закономерности. В урбанизированных районах и в крупных городах, как и в сельской местности, происходит разграничение пространства по этническому признаку, формируются этнические районы. Во многих городах они изначально формировались как изолированные, что обусловлено как различиями этнических культур и языков и способствовало этническому разделению труда и сегментизации экономики по этническому признаку. Однако в городах полная изоляция невозможна, влияние ландшафтов минимизировано, быстро распространяются нововведения. В городах, которые изначально были многонациональными, неизбежное межэтническое взаимовлияние проявляется наиболее интенсивно (хотя бы в силу профессионального взаимодействия). Постепенно межэтническое взаимодействие приводит к размыванию границ и стиранию различий, унификации разных сторон жизни, включая языковые, архитектурные и прочие различия. Важную роль играет административный фактор. В настоящее время под воздействием исторических, геополитических, психологических, экономических факторов в условиях интенсификации миграций, которые приводят к изменению этноконфессионального состава населения, происходит новая стадия разграничения этнокультурного пространства. Часть новых жителей не успевает адаптироваться и обособляется. Формируются этнические кварталы.

Процессы сходны с теми, что происходили в период возникновения городов, но они значительно интенсивнее и быстрее. Можно в определённом смысле говорить о цикличности и ускорении процессов межэтнического взаимодействия. Эта ситуация существует как в регионах, недавно столкнувшихся с притоком иноэтничных мигрантов, так и в государствах, давно проводящих политику «открытых дверей». Эти процессы глобальны, но их проявление порождает проблемы, имеющие региональную специфику.

Этнокультурное пространство большинства городов, особенно крупных, мозаично. В «этнических котлах» (столичных и прочих крупных городах, национальных районах, в районах нового освоения) оно исторически формировалось как поликультурное. Взаимодействие было неизбежно даже в случае политики изоляционизма (например, немцы-меннониты, староверы и др.) и приводило к наложению ареалов. Это происходило в течение долгого времени. Современные процессы быстротечны, а смешение культур нередко сопровождается культурным шоком и длительным стрессом. Обособление и изоляционизм



наряду с интеграцией и взаимодействием – две стороны естественная реакция на происходящие события.

В городах наиболее высока «плотность цивилизации», отчего процессы формирования ЭКЗ проявляются особенно выпукло. В крупных и малых городах сохраняется общая тенденция, но имеются некоторые различия, прежде всего в темпах. Самые бурные изменения происходят в столичных городах (независимо от людности), городах-миллионерах, в крупнейших и крупных городах. Но и во многих средних и даже малых городах в последнее время этноконфессиональный состав усложняется и мозаичность этнокультурного пространства возрастает.

Исследования учёных-генетиков ещё в 90-е гг. прошлого века показали, что вклад мигрантов в генофонд Москвы составил 38%.

К тому же этнические различия накладываются на социальные, что делает общество ещё более мозаичным. Наблюдения и интервью показывают, что процессы интеграции характерны для более образованной и более молодой части социума (как принимающей стороны, так и мигрантов). Они готовы к смене условий жизни (социальной и образовательной среды), к получению дополнительного образования, к взаимодействию, мотивированы на получение престижной работы. Для наименее образованных и более старших слоев населения характерен изоляционизм. Изоляционизм этнокультурный коррелирует с изоляционизмом профессиональным и пространственным. Эти процессы характерны для многих регионов мира.

Теории пространственного развития городов появились уже давно – такие, как теория секторов, модель ядер, модель Манна, модель концентрических зон Э. Бёрджесса, который впервые обратил внимание на то, что в городах формируются изолированные этнические районы. Эта модель была предложена в 1925 г. на основе социального картографирования города Чикаго [33], а в 60-е годы получила дальнейшее развитие. Не только в США, но и в европейских, азиатских и российских городах городское пространство дифференцируется по этническому признаку. Брюссель Франкфурт-на-Майне, Тхимпху (столица недавно закрытого для иностранцев Бутана) и многие другие города хорошо иллюстрируют эти закономерности. Не исключение и российские города, где выходцы из зарубежных стран селятся компактно. Яркие примеры – сформировавшиеся районы компактного проживания армян, работающих в сфере услуг, в С.-Петербурге и в Москве. В школах, расположенных в этих районах, большинство учащихся – из семей мигрантов. Это дети переселенцев, то есть уже сформированные ЭКЗ.

Одна из важнейших характеристик городских ЭКЗ – этническое разделение труда (ЭРТ) – объективная реальность не только современности. ЭРТ издавна складывалось в полиэтничных империях, в том числе и в Российской, не только в городах, и было связано с менталитетом и особенностями социального устройства разных этнокультурных групп, о чём мы подробно писали (например, [13]). Способствует ЭРТ и адаптация этносов в ландшафтах. Представители тех или иных этносов отдавали предпочтение разным занятиям. В ряде восточных стран это было жёстко закреплено кастовой системой, а в России и некоторых европейских странах осуществлялось де-факто, по обычаям, постепенно размываемым, а также в силу социального положения, образования, владения языком и др. В сельской местности это выражалось в специализации на определённых видах животноводства или земледелия, а в городах экономика гораздо более диверсифицирована, население плотнее, контакты теснее.

3.3. Классификации урбанизированных ЭКЗ

Классификации этноконтактных зон очень важны для выявления вероятных проблем, прогнозирования ситуации и выработки оптимальных направлений региональной политики в каждой конкретной этноконтактной зоне. ЭКЗ существенно различаются по разным параметрам. Остановимся на некоторых группировках ЭКЗ.

По *взаимному расположению этнических ареалов* ЭКЗ городов, также как и другие ЭКЗ, вариативны, но их можно объединить в три основные группы [34], обусловленные многими факторами. Несмотря на большое количество вариантов взаиморасположения этнических ареалов, все их можно свести к трём основным (рис. 1), [13, 33].

Как правило, первоначальные этнические ареалы, сформировавшиеся в результате переселения, изолированы, а ЭКЗ как таковые отсутствуют (1 на рис.1). Это продолжается какое-то время, но постепенно происходят обмен, торговля, расширение ареалов и смешение этносов. Эти формы взаимодействия, в результате которого культуры и их элементы заимствуются, Ф. Ратцель считал главными наряду с переселением и завоеваниями [35].

Постепенно этнические ареалы накладываются один на другой, этносы перемешиваются. Нередко в городах наложение происходит изначально, в результате миграций либо завоеваний. Такие ЭКЗ мы условно назвали «промежуточными» (фиг. 2).

И, наконец, случай, который мы назвали «очаговыми» ЭКЗ, представлен на фиг. 3. Они формируются изолированно одна от другой, чаще всего это локальные ЭКЗ. Для упрощения на схемах представлены двухэтнические ЭКЗ. Разумеется, взаимодействующих этносов может быть намного больше.



Рис.1 - Хорологические типы этноконтактных зон (Б.Б.Родоман, Т.И.Герасименко):
1 – бесконтактные; 2 – промежуточные;



Рис.1 - Хорологические типы этноконтактных зон (Б.Б.Родоман, Т.И.Герасименко):
1 – бесконтактные; 2 – промежуточные; 3 – очаговые.

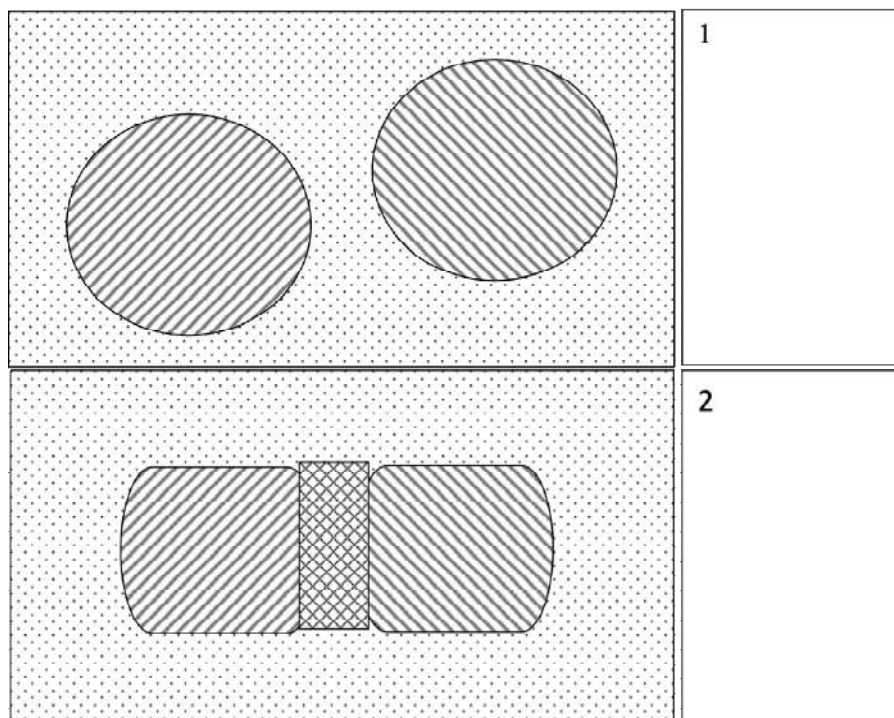

ЭКЗ различаются по *индексу этнической мозаичности (ИЭМ)*, предложенному Б.М. Эккелем [21]. А.Г.Манаков выделил ЭКЗ неярко выраженные (ИЭМ от 0,2 до 0,4) и ярко выраженные (ИЭМ свыше 0,4) [26 и др.] .

Только *по числу градоопределяющих этносов* различаются двух-, трёх-, четырёхэтничные и полиэтничные ЭКЗ, которые можно группировать по аналогии с мало- (три и менее градоопределяющих этноса), средне- (4 -- 6) и многонациональными городами, выделенными Д.Ж. Искалиевым для городских поселений Казахстана. Кроме представителей градоопределяющих этносов, в городах проживают и другие (градообразующие) этносы, но каждый из них составляет существенно меньше 10% от населения. Однако следует отметить, что иногда эти этносы очень заметны в культурном и политическом ландшафте городов. Согласно этой классификации, к однонациональным в Казахстане в 2021 г. отнесены городские администрации Жанаозен (ИЭМ 0,03), Арысь (0,06), Кызылорда (0,12), Атырау (0,21); двунациональными были Актобе (0,55), Аркалык (0,49), Астана (0,59), Талдыкорган (0,57), Актау (0,5), Балхаш (0,58), Жезказган (0,58), Шымкент (0,63), Сатпаев (0,61), Курчатов (0,53), Текели (0,56), Приозёрск (0,62), Алматы (0,64), Петропавловск (0,46), Экибастуз (0,64), Аксу (0,65), Павлодар (0,63), Рудный (0,54), Степногорск (0,6), Темиртау (0,53). К трёхнациональным относилась Лисаковская городская администрация (0,65). Многонациональными являлись Тараз (0,51), Кокшетау (0,57), Сарань (0,61), Караганда (0,63), Костанай (0,65), Шахтинск (0,65). С *учётом соотношения этносов* чаще фиксируются ЭКЗ с доминированием какого-либо одного этноса и ЭКЗ с примерно равным их соотношением.

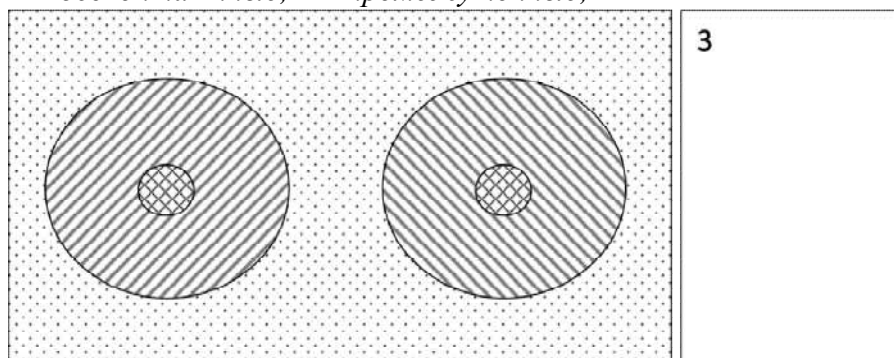
Анализ материалов российских переписей населения [36, 37] демонстрирует, что в российских городах по этому показателю преобладают города с доминированием одного этноса. В подавляющем большинстве не национальных регионов – с преобладанием русского градоопределяющего этноса (данные от числа указавших национальность): Москва 91,6%; Санкт-Петербург 84,7%; Краснодар 89,6%; Красноярск 83,4%. Пример городских ЭКЗ с доминированием не русского этноса: Грозный (93,7%). Чаще встречаются двухэтничные ЭКЗ: Сочи (русские 69,9%; армяне 20,1%); Якутск (якуты 45,5%, русские 41,2%); Улан-Удэ (русские 62,1%, буряты 31,8%); Казань (русские 48,6 %, татары 47,6 %; Кудымкар (коми-пермяки 80,3 %, русские 18,9%). Примеры трёх- и более этничных городских ЭКЗ являются Нальчик, Махачкала, Майкоп.

В этноконтактной зоне города Оренбурга русские составляют 86,5%, Орска 81,7%, Бузулука 75,9%, Бугуруслана 75,9%. По этой классификации их следует считать одноэтничными городами. Соль-Илецк трёхэтничный (русские 65,1%, казахи 13,8%, татары 10,2%).

По преобладающей форме межэтнического взаимодействия предлагаем выделять, применив терминологию Л.Н. Гумилёва [38]: ЭКЗ – симбиозы, ксении, химеры и ЭКЗ смешанного типа.

ЭКЗ – «симбиозы» преобладают в российском городском пространстве, они характерны для Сибири и южных степных регионов постсоветского пространства (как во многих крупных городах: Брюссель, Москва, Санкт-Петербург; города Северного Казахстана, Урало-Поволжья и Северного Кавказа). В этих случаях, как правило, этносы, занимая свои «экологические» (социальные) ниши, не перемешиваются, сохраняют этническую самобытность и своеобразие, взаимно дополняют друг друга. Заимствования касаются прежде всего сферы потребления, артефактов, но постепенно распространяются и на другие сферы. Как правило, это ЭКЗ с примерно равным соотношением этносов (но не обязательно), они могут быть как двухэтничными, так и полиэтничными. При этом каждый этнос сохраняет свою специфику. По этому типу развиваются ЭКЗ многих городов в современный период.



ЭКЗ – «ксении», для которых характерны нейтральные взаимоотношения между входящими в их состав этносами, формируются чаще всего при доминировании какого-либо одного этноса. Меньший по численности этнос при этом изолируется, не нанося ущерба этнической системе основного этноса. Есть примеры, когда меньший по численности этнос становится источником инноваций, привнося в этнокультурное пространство много новых элементов, но и заимствуя при этом элементы доминирующей этнической культуры. Таковыми были немецкие ареалы в городах России. В настоящее время по этому типу развиваются ЭКЗ многих городов, где селятся мигранты.

ЭКЗ–«химеры» возникают при соприкосновении этносов с отрицательной комплиментарностью. Чаще всего они двухэтничные, а этнические ареалы переплетаются. Их существование сопровождается столкновениями с последующим разграничением пространства и оттоком населения. Яркой иллюстрацией может служить Кипр и, в частности, Никосия, где произошло не только разделение города на турецкую и греческую части, но и появилась в результате конфликта зона отчуждения. Примеры ЭКЗ–«химер» на постсоветском пространстве сложились в Баку и других городах Азербайджана (азербайджанско-армянские), Абхазии и Южной Осетии (абхазско-грузинские и осетино-грузинские ЭКЗ). Однако большая часть городских ЭКЗ имеют более сложный состав, по форме межэтнического взаимодействия их следует считать смешанными.

В городах российско-казахстанского порубежья встречаются как ЭКЗ-ксении, так и ЭКЗ-симбиозы. Отсутствуют «химеры». Этноты региона не были несовместимыми изначально, они формировали свои взаимоотношения на основе положительной комплиментарности.

Разумеется, города не изолированы от окружающей сельской местности. При взаимодействии населения города и его окружения также формируются ЭКЗ. Группировка таких ЭКЗ может быть проведена *по соотношению этнического состава города и этнического состава окружающей сельской местности* («этнического фона») в соответствии с идеями В.В. Покшишевского [39]. Города, в которых преобладающий этнос не отличается от «этнического фона», он назвал случаем «нормального» формирования города; если преобладающий этнос не совпадает с «этническим фоном», это «этнические анклавы». Они формировались при завоеваниях либо мощной волне иммиграции. Выделяются также города, в которых проживают примерно в равных пропорциях этнос «сельского фона» и «пришельцев». Отдельный случай – полиэтничный город.

По уровню иерархии и по охвату территории фиксируются ЭКЗ региональные (занимают большие города либо агломерации) – мезоуровень и локальные (часть территории крупных и больших либо малые города) – микроуровень. Локальные иногда являются частями региональных, но не обязательно. Выделяются разные ЭКЗ по размерам, составу, этнокультурным характеристикам и другим параметрам.

По географическому положению мы различаем центральные («столичные») – высоко урбанизированные ЭКЗ Московской и Петербургской агломераций, а также некоторых других столичных городов на постсоветском пространстве. Они вестернизированы и космополитичны, несмотря на тенденцию к обособлению и даже геттоизации некоторых современных мигрантов, которые не успевают адаптироваться и изолируются. Хорошая информационная и транспортная связь способствует маятниковым миграциям и межэтническим контактам, взаимопроникновению культур (главным образом диффузии русской), ассимиляции и интеграции.

Провинциальные ЭКЗ отличаются стабильным межэтническим взаимодействием и небольшой миграционной подвижностью. Они сформированы в зоне доступности железнодорожного и развитого автомобильного транспорта и крайне неоднородны. Особая категория – внутренние городские ЭКЗ, удалённые от государственных границ и морских портов. Как правило, их основу составляют колонисты, заселившие территории в результате



индустриального освоения либо в силу других причин. Автохтонное население, если и сохранилось в городах, то составляет меньшинство и сильно трансформировано. Среди провинциальных есть глубинные ЭКЗ, которые удалены от дорог и имеют очаговый или редкоочаговый тип расселения. Они сосредоточены в районах расселения малочисленных коренных народов Крайнего Севера, Сибири и других редкочаселённых территорий. В подавляющем большинстве случаев эти городские поселения возникли в районах горнодобывающей либо лесной промышленности. Коренное население обычно откочёвывает (как это было, к примеру, в Норильске), стремится занять свою экологическую нишу и мало контактирует с пришельцами. Но полностью изолироваться не удаётся. В городах размещаются учебные заведения, медицинские учреждения, торговые точки и другие объекты, без связей с которыми не могут обходиться местные жители. В результате взаимодействия в таких ЭКЗ происходит трансформация языка и культуры коренных народов, но и поселенцы более поздних периодов подвергаются конвергенции с автохтонным населением под влиянием природных условий. Приграничные города, в которых сформированы ЭКЗ, расположены в районах, прилегающих к государственной границе с ярко выраженной барьерной функцией. Характеризуются наличием этнических анклавов, оторванных от основного этнического ареала. Трансграничные ЭКЗ – города-двойники либо города, разделённые государственной границей, с этнокультурным сходством по обе стороны государственных границ (образуются в результате делимитации, либо в процессе трансграничной интеграции). Примеры: Валга / Валка (Эстония / Латвия), Астара (азербайджанская и иранская).

По историко-географическим особенностям различаются ЭКЗ, сформированные в разные периоды досоветской эпохи, в советское время и ЭКЗ, формирующиеся в постсоветский период. Историко-географическая специфика ЭКЗ тесно связана с моделями освоения территорий, частично описанными А.Е. Левинтовым [40] и одним из авторов данной статьи [12]. Наиболее распространены в России колониальная и духовная модели, при которых миграционные потоки (добровольные либо принудительные) формируются в силу целенаправленной политики метрополии, либо вытесненным, изгнанным со своей исконной земли населением. Этнические ареалы накладываются на уже сложившиеся, расширяется сама метрополия и происходит экспорт её культуры. Духовная модель связана с идеями мессианства, обычно религиозной, но не только (идеи мировой революции, социализма и т.п.). Примеры – локальные группы русских старообрядцев, комсомольцев-целинников и др., которые повлияли на автохтонное население. Дополним приведённые модели военно-политической (казачество; военные городки) и очагово-хозяйственной, когда от очагов или ядер к соседним народам распространяются нововведения – технологии и техника, элементы быта и культуры. Пример – немецкие поселения в некоторых регионах России и Казахстана [41]. В чистом виде выделенные модели встречаются редко, преобладают смешанные. Так, освоение целины можно считать одновременно очагово-хозяйственной, колониальной и духовной миграцией. Крупные города, как и районы нового освоения, складывались как многонациональные. В этих «этнических котлах» постепенно формировались локальные и региональные ЭКЗ.

Заключение

ЭКЗ – объекты междисциплинарные, но при этом хорологические (территориальные). Поэтому особая роль в их изучении принадлежит географии. ЭКЗ формируются в течение длительного периода времени (не меньше двух поколений) в результате соприкосновения и пересечения этнических ареалов. В современных условиях проблема межэтнического взаимодействия актуализируется из-за ускорения процессов «размывания» и смещения естественных этнических и цивилизационных границ. Особенно быстро ситуация изменяется в городах.



Постсоветское городское пространство обладает большим числом градоопределяющих и градообразующих этносов, формирующих ЭКЗ, разные по составу, взаимному расположению, размеру, характеру межэтнического взаимодействия. Современные миграции очень влияют на происходящие изменения. В городах из-за большой подвижности населения, более развитой инфраструктуры, более высоких темпов распространения инноваций, более интенсивных межэтнических контактов, взаимодействия и взаимного влияния этносов темпы формирования и трансформации ЭКЗ значительно выше, чем в сельской местности. Происходят интеграционные процессы, но некоторые группы населения не успевают интегрироваться и обособляются. ЭКЗ нуждаются в изучении и постоянном мониторинге.

Возможны разные пути развития ЭКЗ. Это зависит от числа и соотношения этнокультурных групп, от межэтнической комплиментарности, от региональной национальной политики, от стратегии национальных лидеров. Сценарии этнокультурогенеза можно свести к двум главным векторам: межэтническая интеграция или обособление и дивергенция. Это зависит от разных факторов и типов ЭКЗ.

Благодарности

Исследование выполнено при финансовой поддержке РФФ в рамках 50 проекта № 23-17-00005 «Этноконтактные зоны на постсоветском пространстве: 51 генезис, типология, конфликтогенность».

Acknowledgements

The study was supported by the Russian Science Foundation within project No. 23-17-00005 “Ethnic contact zones in the post-Soviet space: genesis, typology, conflict potential”.

ЛИТЕРАТУРА

[1] Basilien-Gainche Marie-Laure et al. Immigration Detention under the Return Directive: The CJEU Shadowed Lights / M-L Basilien-Gainche et al // European Journal for Migration and Law. - 2015. - № 17 (1). - P. 107– 29.

[2] Cameron D. et al. Explaining Stability and Change of Territorial Identities. Nations and Nationalism. / D. Cameron et al. // Journal of the Association for the Study of Ethnicity and Nationalism. – V 22. - h.1. - January 2016. – Oxford. – P/ 84 – 102. <https://doi.org/10.1111/nana.12152>, (electronic source).

[3] Lendaro A. European Migrant Crisis? Some Thoughts in Mediterranean Borders / A. Lenardo // Studies in Ethnicity and Nationalism. – Oxford. - 2016. - P. 148 – 167. <https://doi.org/10.1111/sena.12169>.

[4] Wilson H.F. Contact zones: Multispecies scholarship through Imperial Eyes / H.F.Wilson // Environment and Planning E: Nature and Space. - 2019. - Volume 2 - Issue 4. - December 2019. – P. 712-731 <https://doi.org/10.1177/2514848619862191>. Дата обращения 04.08.2023 (электронный ресурс)

[5] Булуктаев Ю. Этнодемографическая ситуация в приграничных районах Казахстана: от кризиса идентичности к гражданской интеграции / Ю.Булуктаев // <http://www.kisi.kz/Parts/Confs/cnf5/buluktaev.html>. Дата обращения 04.08.2023 (электронный ресурс).

[6] Костинский Г. Иммигранты в городе: опыт развитых стран / Г.Костинский // Миграция и урбанизация в СНГ и Балтии в 90-е годы - М., 1999. - С. 33 – 44. <https://www.demoscope.ru/weekly/001/biblio03.html>

[7] Лысенко А.В. Этноконтактные зоны в системе этнокультурного районирования Северного Кавказа / А.В. Лысенко, Д.С. Водопьянова, Д.С. Азанов // Наука, инновации, технологии. - 2014.- № 1.- С. 130 – 137.



- [8] Вендина О.И.) Космополитичные города и вызовы культурного разнообразия / О.И.Вендина // Известия Российской академии наук. Серия географическая. - 2016. - № 4. - С. 43–51.
- [9] Швец А.Б. Полиэтничность Крыма как фактор выстраивания регионом баланса / А.Б.Швец // Геополитика и экогеодинамика регионов. - 2019. - Том 5(15). - Выпуск 4. - С. 29–46.
- [10] Вендина О.И. Контактность и конфликтность города: геоинформационный мониторинг и управление этнокультурным разнообразием / О.И. Вендина, А.Н. Панин А.Н // ИнтерКарто. ИнтерГИС. - 2020. - № 26. - 2. - С. 20–40. <https://doi.org/10.35595/2414-9179-2020-2-26-20-40>. Дата обращения 24.02.2024 г. (электронный ресурс)
- [11] Тенчиго. А.А. Этноконфликтотенный потенциал территории: особенности и проблемы оценки на примере Республики Казахстан. / А.А. Тенчиго // Региональные геосистемы. – 2023. - 423 47(1). – С. 23–33. <https://doi.org/10.52575/2712-7443-2023-47-1-23-33> 424.
- [12] Герасименко Т.И. Этноконтактные зоны в геокультурном пространстве России / Т.И.Герасименко // Гуманитарный вектор. - 2018. - № 13(2). - С. 152–161. <https://doi.org/10.21209/1996-7853-2018-13-2-371> 152-161 .
- [13] Герасименко, Т.И. Этноконтактные зоны как вид этнокультурных регионов / Т.И. Герасименко, Б.Б. Родоман // Социально-экономическая география. Вестник Ассоциации российских географов-обществоведов. - 2018. - № 7. - С. 51–59.
- [14] Этноконтактные зоны в Европейской части СССР: география, динамика, методы изучения / под ред. Е.М.Поспелова. – М.: Моск. филиал Геогр. об-ва СССР (МФГО),1989. - 164 с.
- [15] Дорофеева Д.Ю. Изменение этнической мозаичности регионов России / Д.Ю. Дорофеева, М.С. Савоскул // Этническая демография. - Демографические исследования / под ред. И.А. Даниловой, О.А. Хараевой. - М.: МАКС Пресс. - 2010. – Вып. 17. - С. 72–93.
- [16] Савоскул М.С. (2006). Российские немцы в Германии: интеграция и типы этнической самоидентификации / М.С.Савоскул // Демоскоп Weekly. - Электронная версия бюллетеня «Население и общество». - № 243 – 244 / 17 – 30 апреля 2006. <http://www.demoscore.ru/weekly/2006/0243>. (электронный ресурс)
- [17] Манаков А.Г. Оценка изменения этнической мозаичности регионов Европейской России в периоды между переписями 1897, 1959 и 2010 гг. / А.Г.Манаков // Известия Российской академии наук. Серия географическая. - 2019. - № 2. - С. 117–128.
- [18] Манаков А.Г. Титульные народы республик России: этнодемографические тренды с 1939 года / А.Г.Манаков // Псковский регионологический журнал. - 2022. - № 18(2). - С. 43–64. <https://doi.org/10.37490/S221979310019231-7> .
- [19] Искалиев Д.Ж.. Городское расселение Казахстана: тенденции и факторы / Д.Ж.Искалиев // Наука. Инновации. Технологии.- 2017.- № 2. - С. 131-146.
- [20] Герасименко Т.И. Процессы трансформации астионимов на географической карте Казахстана (конец XIX - начало XXI века) / Т.И. Герасименко, Д.Ж. Искалиев // Наука. Инновации. Технологии. - 2021. - № 3. - С. 23-42.
- [21] Эккель Б.М.. Определение индекса мозаичности национального состава республик, краев и областей СССР / Б.М. Эккель // Советская этнография. – 1976. - № 2. - С. 33–39.
- [22] Сметанич, В.С. Национальный состав населения – важный вопрос типологии городов / В.С.Сметанич // Учёные записки Пермского университета. - 1970. - № 2. – С.
- [23] Булкин А. А. Географическая разобщенность и субэтноты карел: автореф. дис. на соискание уч. степени канд. геогр. наук: спец. 22.00.24 «Экономическая, социальная, политическая и рекреационная география» / А.А. Булкин. - Санкт-Петербург, 2005. – 23 с.



- [24] Ден Н.В. Экономическая география СССР по районам. Крым. / Н.В.Дэн. - Москва-Ленинград: Государственное издательство, 1930. - с.
- [25] Дружинин А.Г. География русской культуры: подходы к исследованию / А.Г. Дружинин, А.Я. Суций // Изв. РГО. - Т. 125. - Вып. 6. - 1993. - С. 27 – 36.
- [26] Манаков А.Г. Геокультурное пространство северо-запада Русской равнины: динамика, структура, иерархия / А.Г.Манаков. - Псков, 2002. - 296 с.
- [27] Родоман Б.Б.. Государственные границы в СНГ и приграничная политика. / Б.Б. Родоман. // Поляризованная биосфера: сб-к статей, Смоленск: Ойкумена, 2002 – С. 298 – 302.
- [28] Родоман Б.Б.Территориальные ареалы и сети. Очерки теоретической географии / Б.Б.Родоман. - Смоленск: Ойкумена, 2002. – 255с.
- [29] Курбатова О.Л. Современные социально-демографические процессы и проблема генетической безопасности городского населения России // Экополис 2000. Экология и устойчивое развитие города. – М., 2000. С. 211-216.
- [30] Крысько В.Г. Этнопсихология и межнациональные отношения. / В.Г.Крысько. - М.: Экзамен, 2002. - 198 с.
- [31] Berry J.W. Acculturative stress: The role of ecology, culture and differentiation /J.W. Berry, R.S. Annis // Journal of Cross-Cultural Psychology. - 1974.- № 5. - P. 382—406.
- [32] Гидденс Э. Социология. При участии К. Бердсолл): Пер. с англ. Изд. 2-е, полностью перераб. и доп./ Э.Гидденс, К.Бердсолл. - М.: Едиториал УРСС, 2005. – 632 с.
- [33] Бёрджесс Э. У. Рост города: введение в исследовательский проект / Э.У. Бёрджерс, Чикагская школа социологии. Сборник переводов. Архивная копия от 26 января 2019 на Wayback Machine / РАН ИНИОН. Центр социал. науч.-информ. исслед. Отд. социологии и социал. психологии; Сост. и пер. Николаев В. Г. Отв. ред. Ефременко Д. В. — М., 2015. — (Сер.: Теория и история социологии). — с. 20-34.
- [34] Tatiana I. Gerasimenko et al. Modern Inter-Ethnic Contacts and Ethnic Processes in Siberia // Humans in the Siberian Landscapes. Springer International Publishing Cham, PP. 477-501 <http://dx.doi.org/10.1007/978-3-030-90061-8>.
- [35] Ratzel F. Anthropogeographie. – 2., unveränderte Aufl. 2 Bds. – Stuttgart : J. Engelhorn, 1912. – xxx, 605 S.
- [36] Итоги Всероссийской переписи населения 2010 года в отношении численности, размещения, возрастно-половой структуры, состояния в браке, рождаемости, числа и состава домохозяйств, национального состава и владения языками, гражданства, образования, источников средств к существованию, экономической активности населения, численности граждан Российской Федерации, постоянно проживающих в Российской Федерации, но находившихся на дату проведения переписи за пределами Российской Федерации, а также численности лиц, временно находившихся на дату проведения переписи на территории Российской Федерации. http://www.gks.ru/free_doc/new_site/perepis2010/croc/perepis_itogi1612.htm (дата обращения: 22.07.2023), (электронный ресурс).
- [37] Росстат. Всероссийская перепись населения 2021 года. Том 5. Национальный состав и владение языками. Таблица 1. Национальный состав населения [online] Доступно на: https://rosstat.gov.ru/vpn_popul [Дата доступа 09.08.2023], (электронный ресурс).
- [38] Гумилев Л.Н. Этногенез и биосфера Земли. / Л.Н. Гумилёв: Л.: Гидрометеиздат,1990. - 528 с.
- [39] Покшишевский В.В. Методы изучения этнической смешанности городского населения / В.В.Покшишевский // Советская этнография. - 1983. - № 1. - С. 16-23.
- [40] Левинтов А.Е. Модели освоения и использования территорий и ресурсов. / А.Е.Левинтов // Трансформация российского пространства: социально-экономические и природно-ресурсные факторы (полимасштабный анализ). - М.: ИГ РАН. – 2008. – С. 43-66.

[41] Герасименко Т.И., Нуждина, Е.Ю. Немцы-меннониты Оренбургской области: культурный след в истории и географии. / Т.И.Герасименко, Е.Ю. Нуждина – Оренбург, 2000. – 94 с.

REFERENCES

- [1] Basilien-Gainche, Marie-Laure. (2015). Immigration Detention under the Return Directive: The CJEU Shadowed Lights. *European Journal for Migration and Law* 17 (1): 107– 29, (article).
- [2] Cameron D., Anderson R., McGregor M. (2016). Explaining Stability and Change of Territorial Identities. *Nations and Nationalism. Journal of the Association for the Study of Ethnicity and Nationalism*. V22 h, 1, January 2016. Oxford, 84 – 102. <https://doi.org/10.1111/nana.12152>, (electronic source).
- [3] Lendaro A. (2016). European Migrant Crisis? Some Thoughts in Mediterranean Borders. *Studies in Ethnicity and Nationalism*. Oxford. 2016, 148 – 167. <https://doi.org/10.1111/sena.12169>, (article).
- [4] Wilson, H.F. (2019). Contact zones: Multispecies scholarship through Imperial Eyes. *Environment and Planning E: Nature and Space*. Volume 2, Issue 4, December 2019, 712-731. <https://doi.org/10.1177/2514848619862191>, (electronic source).
- [5] Buluktaev Y. (2023) Etnodemograficheskaya situatsiya v prigranichnykh rayonakh Kazakhstana: ot krizisa identichnosti k grazhdanskoj integratsii [The ethnodemographic situation in the border regions of Kazakhstan: from identity crisis to civil integration]. <http://www.kisi.kz/Parts/Confs/cnf5/buluktaev.html>. [Accessed 04.08.2023], (electronic source), [in Russian].
- [6] Kostinsky, G. (1999). Immigranty v gorode: opyt razvitykh stran [Immigrants in the city: the experience of developed countries]. *Migration and urbanization in the CIS and Baltic States in the 90s*. Edited by Zh.A. Zayonchkovskaya. Moscow, 33 – 44, (article), [in Russian].
- [7] Lysenko, A.V. Vodopyanova, D.S., Akhanov, D.S. (2013). Etnokontaktnyye zony v sisteme etnokul'turnogo rayonirovaniya Severnogo Kavkaza [Ethnocontact zones in the system of ethnocultural zoning of the North Caucasus]. *Science, innovations, technology*, 1, 130 – 137, (article), [in Russian].
- [8] Vendina, O.I. (2016). Kosmopolitichnyye goroda i vyzovy kul'turnogo raznoobraziya [Cosmopolitan cities and challenges of cultural diversity]. *Proceedings of the Russian Academy of Sciences. Geographical series*, No. 4, 43-51 (article), [in Russian].
- [9] Shvets, A.B. (2019). Polietnichnost' Kryma kak faktor vystraivaniya regionom balansa [Crimean polyethnicity as a factor in building region's balance]. *Geopolitics and ecogeodynamics of regions*, 5(15), 4, 29-46, (article), [in Russian].
- [10] Vendina O., Panin, A. (2020). Kontaktnost' i konfliktnost' goroda: geoinformatsionnyy monitoring i upravleniye etnokul'turnym raznoobraziyem [Urban contact and conflict: geoinformation monitoring and management of ethno-cultural diversity]. *InterCarto. InterGIS*. 26, 2, 20-40. <https://doi.org/10.35595/2414-9179-2020-2-26-20-40>, (article), [in Russian].
- [11] Tenchikov, A.A. (2023). Etnokonfliktogennyy potentsial territorii: osobennosti i problemy otsenki na primere Respubliki Kazakhstan [Ethnoconflictogenic potential of the territory: features and problems of assessment on the example of the Republic of Kazakhstan]. *Regional Geosystems*, 423 47(1), 23-33. <https://doi.org/10.52575/2712-7443-2023-47-1-23-33> 424, (article), [in Russian].
- [12] Gerasimenko, T.I. (2018). Etnokontaktnyye zony v geokul'turnom prostranstve Rossii [Ethnocontact zones in geocultural space of Russia]. *Humanitarian Vector*, 13(2). 152-161. <https://doi.org/10.21209/1996-7853-2018-13-2 - 371> 152-161, (article), [in Russian].
- [13] Gerasimenko, T.I., Rodoman, B.B. (2018). Etnokontaktnyye zony kak vid etnokul'turnykh regionov [Ethnocontact zones as a type of ethnocultural regions. *Socio-economic*

geography]. Bulletin of the Association of Russian Geographers and Social Scientists, 7, 51-59, (chapter from the book), [in Russian].

[14] Pospelov E.M. (ed.). (1989). Etnokontaktnyye zony v Yevropeyskoy chasti SSSR: geografiya, dinamika, metody izucheniya [Ethnocontact zones in the European part of the USSR: geography, dynamics, methods of study]. Geographical Society of the USSR (MBGS) Moscow branch, Moscow: MFGO, 3-6, (book). State Publishing House, 384, (book), [in Russian].

[15] Dorofeeva D.Yu., Savoskul, M.S. (2010). Izmeneniye etnicheskoy mozaichnosti regionov Rossii [Change in the ethnic mosaic of Russian regions. Ethnic demography]. Digest. Research series ed. by Danilova I.A., Karaeva O.A. Moscow: MAX Press, 72-93, 12, (article), [in Russian].

[16] Savoskul M.S. (2006). Rossiyskiye nemtsy v Germanii: integratsiya i tipy etnicheskoy samoidentifikatsii [Russian Germans in Germany: integration and types of ethnic self-identification]. Demoscope Weekly. Electronic version of the bulletin "Population and society", № 243 – 244 / 17 – 30 April 2006 <http://www.demoscope.ru/weekly/2006/0243>. [Accessed 09.08.2023], (electronic source), [in Russian].

[17] Manakov, A.G. (2019). Otsenka izmeneniya etnicheskoy mozaichnosti regionov Yevropeyskoy Rossii v periody mezhdru perepisyami 1897, 1959 i 2010 gg. [Assessment of ethnic mosaic changes in the regions of European Russia in the periods between the censuses of 1897, 1959 and 2010]. Proceedings of the Russian Academy of Sciences. Geographical series, 2, 117-128, (article), [in Russian].

[18] Manakov, A.G. (2022). Titul'nyye narody respublik Rossii: etnodemograficheskiye trendy s 1939 goda [Titular peoples of Russian Republics: Ethnodemographic trends since 1939]. Pskov Regionological Journal, 18(2), 43-64. <https://doi.org/10.37490/S221979310019231-7>, (electronic source), [in Russian].

[19] Iskaliyev, D.Zh. (2017). Gorodskoye rasseleniye Kazakhstana: tendentsii i factory [Urban settlement of Kazakhstan: trends and factors]. Science. Innovations. Technologies. No. 2, 131-146, (article), [in Russian].

[20] Gerasimenko T.I., Iskaliyev D.Zh. (2021). Protsessy transformatsii astionimov na geograficheskoy karte Kazakhstana (konets XIX - nachalo XXI veka) [Processes of transformation of astonyms on the geographical map of Kazakhstan (late XIX - early XXI century)]. Science. Innovations. Technologies. No. 3, 23-42, (article), [in Russian].

[21] Ekkel B.M. (1976). Opredeleniye indeksa mozaichnosti natsional'nogo sostava respublik, krayev i oblastey SSSR [Determination of the mosaic index of national composition of republics, territories and regions of the USSR]. Soviet Ethnography. No. 2, 33-39, (article).

[22] Smetanich, V.S. (1970). Natsional'nyy sostav naseleniya – vazhnyy vopros tipologii gorodov [National composition of the population is an important issue of urban typology]. Scientific notes of Perm University, 2, (article), [in Russian].

[23] Bulkin, A. A. (2005). Geograficheskaya razobshchennost' i subetnosy karel [Geographical disunity and subethnoses of Karelia]. Abstract of the diss. for the degree of Candidate of Geographical Sciences. St. Petersburg, 23ct), [in Russian].

[24] Den, N.V. (1930). Ekonomicheskaya geografiya SSSR po rayonam [Economic geography of the USSR by districts]. Crimea. Moscow-Leningrad:

[25] Druzhinin, A.G., Suschiy, A.Ya. (1993). Geografiya russkoy kultury: podkhody k issledovaniyu [Geography of Russian culture: approaches to research]. Publishing house of Russian Geographical Society, Vol. 125, Ed. 6, 27-36, (article), [in Russian].

[26] Manakov, A.G. (2002). Geokul'turnoye prostranstvo severo-zapada Russkoy ravniny: dinamika, struktura, iyerarkhiya [Geocultural space of the north-west of the Russian Plain: dynamics, structure, hierarchy]. Pskov, 296, (book), [in Russian].



[27] Rodoman, B.B. (2002). Gosudarstvennyye granitsy v SNG i prigranichnaya politika [State borders in the CIS and border policy]. Polarized biosphere: collection of articles, Smolensk: Oikumena, 298 – 302, (chapter from the book) , [in Russian].

[28] Rodoman, B.B. (1999). Territorial'nyye arealy i seti [Territorial ranges and networks. Essays on theoretical geography]. Smolensk: Oikumena, 255, (chapter from the book), [in Russian].

[29] Kurbatova, O.L. (2000). Sovremennyye sotsial'no-demograficheskiye protsessy i problema geneticheskoy bezopasnosti gorodskogo naseleniya Rossii [Modern socio-demographic processes and the problem of genetic security of the urban population of Russia]. Ecopolis, Ecology and sustainable development of the city, Moscow, 211-216, (book), [in Russian].

[30] Krysko V.G. (2002). Etnopsikhologiya i mezhnatsional'nyye otnosheniya [Ethnopsychology and interethnic relations]. Moscow: Publishing house "Exam", 198, (book), [in Russian].

[31] Berry, J.W., Annis R.C. (1974). Acculturative stress: The role of ecology, culture and differentiation. Journal of Cross-Cultural Psychology, 5, 382—406, (article).

[32] Giddens, E. Sotsiologiya [Sociology]. With the participation of K. Birdsall (2005): Translated from English 2nd Edition, completely revised and added. Moscow: Editorial URSS, 632, (book), [in Russian].

[33] Burgess E. (1925). Rost goroda: vvedeniye v issledovatel'skiy proyekt [The Growth of the city: an introduction to a research project] (1925): Translated from English (book), [in Russian].

[34] Gerasimenko, T.I., Rodoman, B.B., Chistobaev, A.I. et al. (2022) Modern Inter-Ethnic Contacts and Ethnic Processes in Siberia. Humans in the Siberian Landscapes. Springer International Publishing Cham. <http://dx.doi.org/10.1007/978-3-030-90061-8>, (article).

[35] Ratzel, F. (1912). Anthropogeographie. Stuttgart: J.Engelhorn, (book).

[36] Rosstat (2010). Itogi Vserossiyskoy perepisi naseleniya 2010 goda v otnoshenii chislennosti, razmeshcheniya, vozrastno-polovoy struktury, sostoyaniya v brake, rozhdayemosti, chisla i sostava domokhozyaystv, natsional'nogo sostava i vladeniya yazykami, grazhdanstva, obrazovaniya, istochnikov sredstv k sushchestvovaniyu, ekonomicheskoy aktivnosti naseleniya, chislennosti grazhdan Rossiyskoy Federatsii, postoyanno prozhivayushchikh v Rossiyskoy Federatsii, no nakhodivshikhsya na datu provedeniya perepisi za predelami Rossiyskoy Federatsii, a takzhe chislennosti lits, vremenno nakhodivshikhsya na datu provedeniya perepisi na territorii Rossiyskoy Federatsii [Results of the All-Russian Population Census of 2010 in terms of the number, location, age-sex structure, marital status, fertility, number and composition of households, national composition and language proficiency, citizenship, education, sources of livelihood, economic activity of the population, the number of citizens of the Russian Federation permanently residing in the Russian Federation, but who were as of the date of the census outside the Russian Federation, as well as the number of persons, temporarily located on the date of the census on territory of the Russian Federation]. http://www.gks.ru/free_doc/new_site/perepis2010/croc/perepis_itogi1612.htm. [Accessed: 22.07.2023], (electronic source) , [in Russian].

[37] Rosstat (2023). Vserossiyskaya perepis' naseleniya 2021 goda. Tom 5. Natsional'nyy sostav i vladeniye yazykami. Tablitsa 1. Natsional'nyy sostav naseleniya [The All-Russian Population Census of 2021. Volume 5. National composition and language proficiency. Table 1. National composition of the population]/ [online] Available on: https://rosstat.gov.ru/vpn_popul [Accessed 09.08.2023], (electronic source) , [in Russian].

[38] Gumilev, L.N. (1990). Etnogenez i biosfera Zemli [Ethnogenesis and the biosphere of the Earth]. Leningrad: Hydrometeoizdat, 528, (book), [in Russian].

[39] Pokshishevsky, V.V. (1983). Metody izucheniya etnicheskoy smeshannosti gorodskogo naseleniya [Methods of studying the ethnic mixing of the urban population]. Soviet Ethnography, 1, 16-23, (book), [in Russian].

[40] Levintov, A.E. (2008). Modeli osvoeniya i ispol'zovaniya territoriy i resursov [Models of development and use of territories and resources. Transformation of the Russian space: socio-economic and natural resource factors (multi-scale analysis)]. Moscow: IG RAS, 43-66, (book), [in Russian].

[41] Gerasimenko, T.I., Nuzhdina, E.Y. (2000). Nemtsy-mennonity Orenburgskoy oblasti: kul'turnyy sled v istorii i geografii [The Germans-Mennonites of the Orenburg region: a cultural footprint in history and geography]. Orenburg, (book), [in Russian].

Gerasimenko T. I., Rodoman B. B.

ETHNOCONTACT ZONES IN THE URBAN GEOCULTURAL SPACE: SPECIFICS AND CLASSIFICATION APPROACHES

***Annotation.** The purpose of this study is to identify the specifics and differences of urban ethnocontact zones (ECZs). Due to the importance of interethnic interaction problem and research of ethnocontact zones surge, the article draws attention to different approaches to the definition of this concept. The authors consider ECZs as chorological objects of geographical science and the type of ethno-cultural regions. Methodological approaches to their study are defined. The specific features of ethnocontact zones of urbanized territories are revealed. First of all, faster formation and transformation compared to rural areas, due to greater mobility and turbulence of urban population, as well as greater intensity of interethnic contacts and borrowings, less influence of landscapes on their formation. The most important factors of these processes are shown – morphological and positional, historical-geographical, geodemographic, ethnopolitical, ethnopsychological, and ethnoeconomical. Two main opposite processes of ECZ development, often occurring in parallel, are described: 1) interethnic integration and 2) isolation and divergence of ethno-cultural groups. Attempts have been made to classify urban ECZ on various grounds: by the mutual arrangement of ethnic areas, by the index of ethnic mosaic, by the number of city-defining ethnic groups, by the ratio of ethnic composition of the city and the ethnic composition of the surrounding countryside, by the predominant form of interethnic interaction, by hierarchy and territory coverage, by geographical location. Models of chorological types of ethnocontact zones are proposed, the number of which can be reduced to three main ones. The main ways of ethnocontact zones development are interethnic integration or separation and divergence of ethnic groups. They all depend on many factors and types of these formations.*

Key words: ethnocontact zone; ethnic area; ethnic borders; urban ethno-cultural space; interethnic interaction; classification.

Герасименко Т. И.¹, Родоман Б. Б.²

ҚАЛАЛАРДЫҢ ГЕОМӘДЕНИ КЕҢІСТІГІНДЕГІ ЭТНОМӘДЕНИ БАЙЛАНЫС АЙМАҚТАРЫ: ЖІКТЕУДІҢ ЕРЕКШЕЛІГІ МЕН ТӘСІЛДЕРІ

***Аннотация.** Бұл зерттеудің мақсаты қалалық этно-байланыс аймақтарының ерекшеліктері мен айырмашылықтарын анықтау (дана). Этносаралық өзара іс-қимыл проблемасының өзектілігіне және этно-байланыс аймақтарын зерттеудің өсуіне байланысты мақалада осы тұжырымдаманы анықтаудың әртүрлі тәсілдеріне назар аударылады. Авторлардың географиялық ғылымның хорологиялық объектілері және этномәдени аймақтардың түрі ретінде дана туралы көзқарасы ұсынылған. Оларды зерттеудің әдістемелік тәсілдері анықталды. Урбанизацияланған аумақтардың этноконтәктілі аймақтарының өзіндік ерекшеліктері анықталды – қала тұрғындарының тұрбуленттілігіне және этносаралық байланыстар мен қарыздардың қарқындылығына, Ландшафттардың олардың қалыптасуына аз әсер етуіне байланысты ауылдық жерлермен салыстырғанда қалыптасу мен трансформацияның жылдам қарқыны. Бұл процестердің*



маңызды факторлары көрсетілген – морфологиялық және позициялық, тарихи-географиялық, геодемографиялық, этнополитикалық, этнопсихологиялық, этноэкономикалық. ДК дамуының екі негізгі, қарама-қарсы процесі сипатталған, көбінесе қатар жүреді: 1) этносаралық интеграция және 2) этномәдени топтардың бөлінуі және дивергенциясы. Этникалық ареалдардың өзара орналасуы бойынша, этникалық Мозаика индексі бойынша, қаланы анықтайтын этностар саны бойынша, қаланың этникалық құрамы мен қоршаған ауылдық жерлердің арақатынасы бойынша, этносаралық өзара іс-қимылдың басым нысаны бойынша, иерархия және аумақты қамту бойынша, географиялық орналасуы бойынша қалалық дана жіктеуге әрекет жасалды. Этноконтактілі аймақтардың хорологиялық типтерінің модельдері ұсынылған, олардың санын үш негізгі аймаққа дейін азайтуға болады. Этно-байланыс аймақтарының дамуының осы түзілімдердің көптеген факторлары мен түрлеріне тәуелділігі туралы қорытынды жасалды.

Кілт сөздер: этноконтакт аймағы; этникалық диапазон; этникалық шекаралар; қаланың этномәдени кеңістігі; этносаралық өзара іс-қимыл; жіктеу.



UDC 911.3
IRSTI 39.21.02
DOI 10.37238/1680-0761.2023.92(4).84

Bogenbay Fariza

Aktobe Regional State University after K. Zhubanov, Aktobe, Kazakhstan
E-mail: fariza_270401@mail.ru

FEATURES OF ORGANIZING CHILDREN AND ADOLESCENT TOURISM IN THE CITY OF AKTOBE

***Annotation.** The article mentions the organization of children and youth tourism in the vicinity of the city of Aktobe according to geographical features. Children's tourism is one of the most common types of tourism and performs educational, sanitary and other socially important functions. This is one of the most stable sectors of the tourist services market. The most developed and oldest directions of children's tourism in Kazakhstan are health and cultural-educational tourism, educational programs are always in demand. The article is devoted to the development of children's tourism in the current social space near the city of Aktobe. We have highlighted the prospects for the development of children's and youth tourism in the regions and the main directions of its improvement. For this, the market of children and youth tourism was studied, and the most popular types of recreation were determined. A survey of parents was conducted using Google Forms to explore the needs of children. The questionnaire consisted of 5 questions, as a result of which 96 people were asked and expressed their opinions. Formation and development of children's tourism depends on many factors: highly qualified specialist, suitable natural environment and location of historical and cultural heritage objects, funding, etc.*

It is clear that the economic growth in the field of children and youth tourism in Aktobe is limited by the lack of information transparency, orientation towards the provision of tourist services, which, in turn, contradicts the emerging opportunities of communication innovations that have significantly changed the conditions and opportunities for the implementation of interaction processes between people. Elements of socio-economic systems, which require diversification, affect a high level of income inequality.

***Keywords:** children and youth tourism, camps, comprehensive assessment of regional children's tourism, survey.*

Introduction

Children and youth tourism is a tool for the harmonious development of adolescents, which is carried out in the form of recreation and socially useful activities, and is a corresponding component (excursion, trip, walk, hike, expedition). This definition shows that, first of all, all the main definitions of educational parties should be combined in tourism: morality, work, aesthetic, physical education, patriotic and international, mental development. Based on the history of the development of tourist activity, the cognitive function is characteristic of any tourist activity to a certain extent, therefore new and unique knowledge for children in excursions, hikes, expeditions, field camps is based on one of the main components of tourist activity.

Children's tourism is the main factor in the development of domestic tourism and education of tourist culture. It contributes to familiarization and acceptance of various types of tourism from childhood.

Children's tourism as an active form of tourism, as well as a special means of personal education, directions:

- education of citizenship and patriotism;*

- formation of a well-developed and physically healthy person;
- teaching the young generation to a healthy lifestyle by communicating with nature, staying away from drugs and bad habits, educating them to be strong-willed and careful;
- extensive knowledge of historical and cultural monuments, surrounding nature of native region;
- organization of students' active free time, summer vacation;
- formation of environmental culture;
- labor, community service, search and research work, professional orientation, teaching social adaptation skills[1].

Children and youth tourism is an important segment of the tourist market, the development of which is important from the economic and social point of view. Children's tourism is a certain type of social space, now the principles of spatial organization and the principles of organizing social interaction in the field of tourism have been developed and standardized [2].

Aktobe is the largest city of developing tourism centers in the western region of Kazakhstan. Around the city there are areas full of natural and historical attractions. The organization of children and youth tourism near Aktobe has its own characteristics and unique opportunities for comprehensive development and recreation of children and youth.

The goal: Determination of the potential for the development of children and youth tourism near the city of Aktobe, study and analysis of organizational features.

Research materials and methods:

During the research, the main methods were comparative, control methods, GIS.

Camps organized in the field of children's and youth tourism should be effective and affordable for any low-income, large families. In order for children raised in low-income families not to be left out of society, it is important to provide them with opportunities to expand their horizons of knowledge and strengthen themselves in education. It is one of the most important and necessary projects that will help you spend your summer vacation effectively and with interest. You need to choose a suitable place for organizing a camp - it can be a forest area, a beach or a city park with suitable infrastructure. Further, for the organization of the camp, all necessary documents such as license, sanitary standards, security and children's accommodation must be prepared [4].

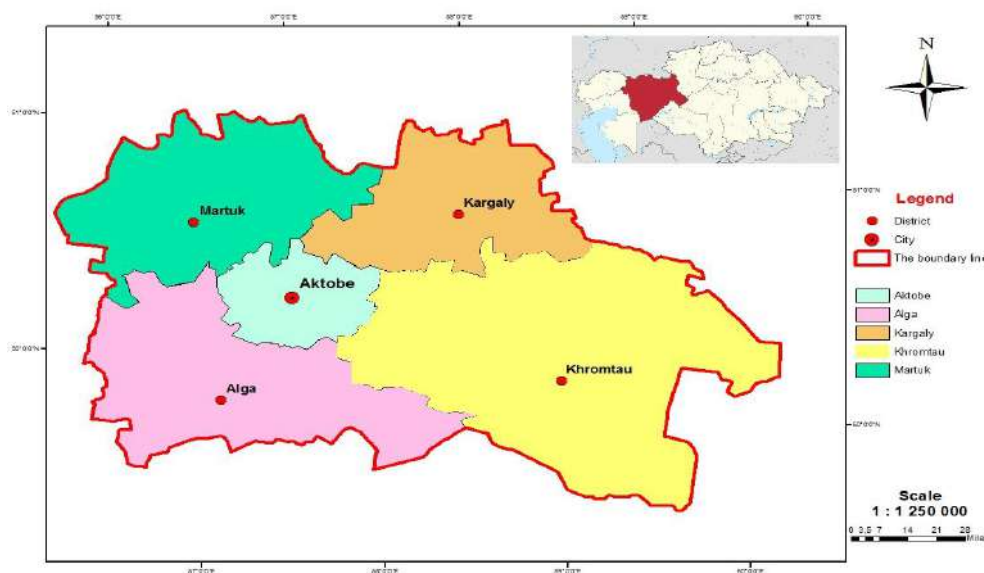

Figure 1 – Map of districts located near the city of Aktobe.

To work in the camp, teachers, sychologists, sports coaches, educators were specially examined, and the qualifications and experience of their employees to work with children were taken into account [5].

Camp should be free for low-income families. Funding for the project can be obtained from charitable foundations, grants and sponsorships.

The GIS application ArcMap 10.3 was used during the research. By using the program, the areas of organizing children and youth tourism in the region were shown by creating a map.

At the camp, children not only have fun, but also learn useful information and skills that will help them in the future. Sports events, excursions, creative classes and master classes, language learning clubs are organized in the camp program.

The purpose of organizing a children's camp for low-income families near Aktobe is to give the young generation a bright future by supporting and protecting children's rights.

Hypothetical areas of specialization of children and youth tourism by region based on works of Omirzakova M. Zh., Galimov M. A.

Table 1 - Hypothetical specialization of tourism by regions

District name	Natural and historical objects	Tourism specialization
Alga	Eset batyr Kokuly memorial complex, salt lakes and natural attractions.	Educational, health
Kargaly	Kargaly Reservoir, Kaskyr Waterfall, Kyzyltam Mausoleum, "silent village", Kensayran Bronze Age, stone lake	Resort tourism throughout the year, educational
Martok	Zhusan reservoir, aspen and birch forests near Shevchenko village	Travel, excursion
Khromtau	Geomorphological section of "Aidarlyasha".	Educational

Compiled according to the author [8].

Research results

A public survey was conducted for the development of children's camps near the city of Aktobe, the results of which are shown below. Parents aged 25-55 took part in the survey. A total of 96 people shared their opinions. Among them, 13 men and 83 women were active.

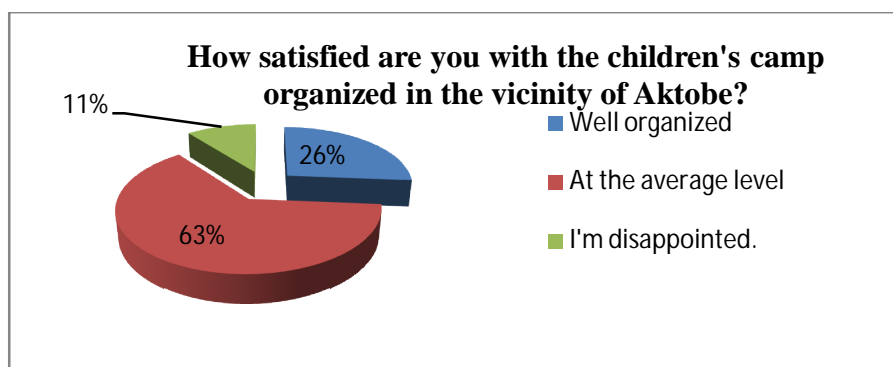



In which direction do you want to develop children's tourism in Aktobe?

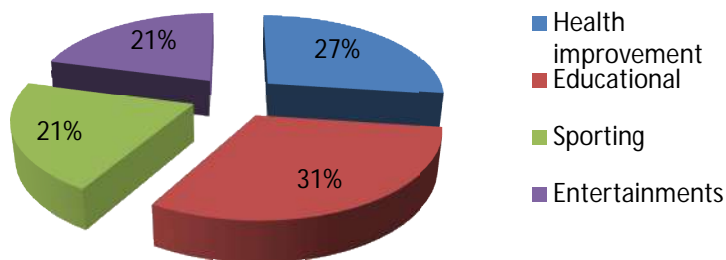

What is the purpose of sending your children to camps?

- Improving health
- Self-development, disclosure of new personal qualities and leadership qualities
- Increased cognitive activity
- Learning foreign languages

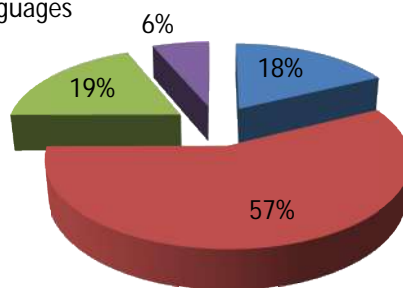

In which areas, in your opinion, is it best to organize a children's camp in the vicinity of Aktobe?

- Alginsky district
- Kargalinsky district
- Martuk district
- Khromtau district

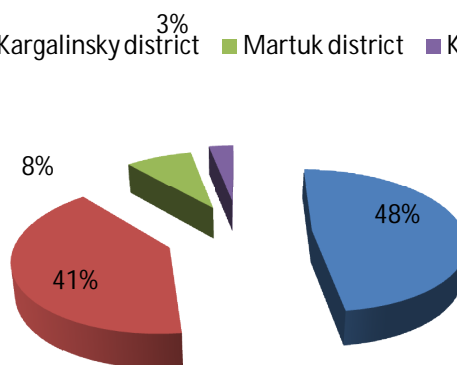



What is the first thing you pay attention to when choosing a camp for your children?

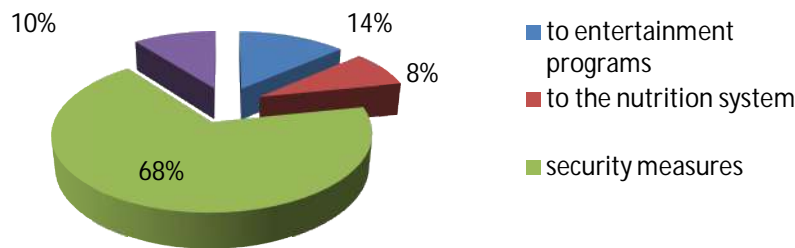

Based on the results of the survey, the following conclusions can be drawn:

- The majority of parents rated the children's camp organized near the city of Aktobe as average, that is, 63% voted using the percentage system;
- 31% of commenters want the children's camp to be developed in an educational direction;
- Parents send their children to the camp for growth and self-development, to discover leadership qualities;
- According to parents, the most important thing at camp is safety;
- 41% of the respondents want to organize children's camps near Aktobe in Kargaly district, 48% in Alga district;

For the development of children's tourism, it is necessary to provide access to mass recreation for children for all groups of the country's population, not only at the expense of subsidies, but also at the expense of economically justified low prices. To reduce the cost of recreation for children, first of all, it is necessary to reduce the cost of services, because the cost of recreation is sometimes a significant part of the price of a ticket to camps. To solve the problem of reducing their cost, the state can act as a large tour operator or regulate these problems with various economic means [3].

Taking into account the geographical situation of the region, several areas can be identified for the development of children's tourism near the city of Aktobe. There are regions suitable for the development of children's tourism in the districts of Alga, Kargaly, and Martok.

Kargaly district is located in the north of Aktobe region. Most of the land of the district is flat, there are also hilly areas. In the north are the southern ranges of the Ural Mountains. There are large reserves of fresh underground water and mineral water in the region.

Kargaly reservoir, Kaskyr waterfall, Tuyetobe, Bolshoi achlysay sea, Ebita state natural hazard area suitable for organizing educational and recreational and recreation camps for children [6]

Alga district is located 45 km south of Aktobe city. The railway and the highway "Aktobe-Astrakhan" pass through Alga district. The terrain of the district is mainly a high plain (height 200-300 m). In this area, it is convenient to organize a health and educational camp for children near the village of Eset Batyr, and there are also historical monuments in the area, for example, there are conditions for organizing special spiritual and educational excursions for children to the mausoleum of Eset Batyr Kokuly.

Martok district borders Aktobe region in the north, Orinbor region of the Russian Federation in the north, Kobda district in the southeast, Alga district and Aktobe suburbs in the southeast, and Kargaly district in the northeast.

Martok district has lakes full of fish and birds, forests with mushrooms, ferns and giant ants. The nature of Martok district is very beautiful. In the heat of summer, many reservoirs are suitable for vacationers. Lake Kazan is located 5 kilometers from the center of the district and is a reservoir with a length of about 1 kilometer and a width of 200 meters. Aspen and birch forests near the

village of Shevchenko make up the special beauty of the region. The total length of the forest is up to 50 kilometers, half a kilometer from the spring. In the forest you can find medicinal plants and herbs. It is the only place in the region where relict ferns grow. 200 species of birds can be found in local reservoirs. Red goose, little swan, eagle, falcon and others can be found here during seasonal migration. Taking into account the geographical features, there are enough opportunities to organize summer camps for children from the region.

The city of Khromtau is located 68 km from the regional center of Aktobe. In this district, the Aydarlyasha geomorphological section is located on the bank of a small river in the territory of the Khromtau district, its area is three hectares, its width is 200 meters, and its length is 1.5 kilometers.

The Kandyagash-Altynsarin-Zhitikara-Kostanai railway and the Karabutak-Komsomol-Denisovka-Kostanai highway pass through the city. The main direction of the district is industrial, there are no historical objects in the young urban area. A large amount of chrome ore is concentrated in the region. Compared to the three districts mentioned above, the development of children's tourism is more favorable here. Because the region is rich in industry and mining, it causes its own harm to children.

Camps for small children and teenagers are organized in the districts located near the city of Aktobe, Shugyla, Akbobek-Vostok, Dostyk in Aktobe; Kunshuak in Alga district; There are Karabutak camps in Kargaly district. (Picture 2)

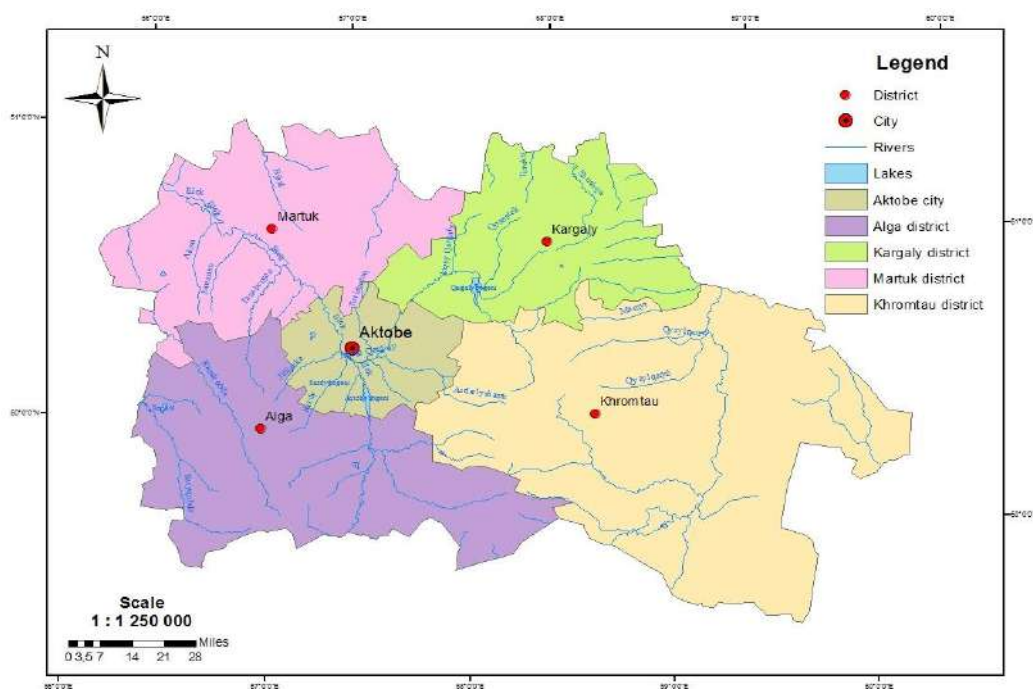

Figure 2 – Map of areas suitable for the development of children and youth tourism near the city of Aktobe.

Conclusion

In conclusion, the research conducted in the market of children and youth tourism in Aktobe allows us to conclude that it is the basis for improving the health of children and adolescents, developing their cognitive levels, increasing their intellectual potential and strengthening their connection with the social environment. Children's camps teach children and teenagers to make creative decisions, love and protect nature, and be tolerant of others. It is not easy to organize a high-quality summer vacation for a child. Failure to consider available conditions has a negative impact on the development of children's tourism. Lack of suitable opportunities for low-income families, lack of systematic organization of camps, lack of full consideration of security measures



and location far from the territory of the region. The above-mentioned areas are close to the regional center and natural and historical objects are suitable for comprehensive development of children's cognitive level.

REFERENCES

- [1] Mazbaev OB, Sardarov OA Modern trends and prospects for the development of children and youth tourism in Kazakhstan //Actual problems of tourism development. - 2018. - P. 111.
- [2] Sergeyeva AM, Abdullina, A., Albekova, A., Shumakova, G. Development of children's and youth tourism in the modern social space of Kazakhstan //Journal of Geology, Geography and Geoecology. - 2022. - vol. 31. - No. 1. - pp. 142-151.
- [3] Ozhikanova TT, Ishkinina G. Sh. Assessment of problems and prospects of development of youth tourism in Kazakhstan.
- [4] Akberdieva DF Pedagogical foundations of the formation of youth tourism in the republic of Kazakhstan: problems and prospects //Collections of conferences of the SIC Sociosphere. – Vedecko vydavatelske centrum Sociosfera-CZ sro, 2019. – No. 30. - pp. 39-41.
- [5] Drogov IA the state of regulatory support and possible ways of developing sports and recreation and youth tourism //The Editorial board. - 2021. - p. 196.
- [6] Spiridonova AR Review of the regulatory framework for ensuring safety in organizing children's hiking trips //The Editorial board. - 2021. - P. 207.
- [7] Imangulova TV, Abdikarimova MN, Gubarenko AV Features of the development of the regulatory framework for youth tourism in the Republic of Kazakhstan //The Editorial board. - 2021. - P. 202.
- [8] Omirzakova M. Zh., Galimov MA Territorial organization of tourism of Aktobe region //Spatial organization of society: theory, methodology, practice. - 2018. – pp. 479-483.

Бөгенбай Ф.Б.

АҚТӨБЕ ҚАЛАСЫ МАҢЫНДА БАЛАЛАР МЕН ЖАСӨСПІРІМДЕР ТУРИЗМІН ҰЙЫМДАСТЫРУ ЕРЕКШЕЛІКТЕРІ

Аңдатпа. Мақалада Ақтөбе қаласы маңында туризм саласының бір бағыты балалар мен жасөспірімдер туризмін географиялық ерекшеліктері бойынша ұйымдастыру туралы айтылған. Балалар туризмі туризмнің кең таралған түрлерінің бірі болып табылады және білім беру, тәрбие, санитарлық және басқа да әлеуметтік маңызды функцияларды орындайды. Бұл туристік қызметтер нарығының ең тұрақты секторларының бірі. Қазақстандағы балалар туризмінің ең дамыған және көне бағыттары сауықтыру және мәдени-танымдық туризм болып табылады, білім беру бағдарламалары үнемі сұранысқа ие. Мақала Ақтөбе қаласы маңында қазіргі әлеуметтік кеңістігінде балалар туризмін дамытуға арналған. Біз өңірлерде балалар мен жасөспірімдер туризмін дамыту перспективаларын және оны жетілдірудің негізгі бағыттарын атап өттік. Ол үшін балалар мен жасөспірімдер туризмі нарығы зерттелді, ең көп сұранысқа ие демалыс түрлері анықталды. Балалардың қажеттіліктерін зерттеу үшін Google Forms көмегімен ата-аналар арасында сауалнама жүргізілді. Сауалнама 5 сұрақтан құрастырылды, нәтижесінде 96 адам белсенділік танытып, пікірлерін білдірді. Балалар туризмінің қалыптасуы мен дамуы көптеген факторларға байланысты: жоғары білікті маман, қолайлы табиғи орта және тарихи-мәдени мұра нысандарының орналасуы, қаржыландыру және т. б.

Ақтөбе қаласында балалар мен жасөспірімдер туризмі саласындағы экономикалық өсім ақпараттық ашықтықтың жеткіліксіздігімен, туристік қызметтер көрсетуге бағдарланумен шектелетіні түсінікті, бұл өз кезегінде адамдар арасындағы өзара іс-қимыл процестерін іске асыру шарттары мен мүмкіндіктерін айтарлықтай өзгерткен



коммуникациялық инновациялардың пайда болған мүмкіндіктеріне қайшы келеді. Әлеуметтік-экономикалық жүйелердің элементтері, әртараптандыруды талап ететін халық табысының теңсіздігінің жоғары деңгейіде әсер етеді.

Кілт сөздер: балалар мен жасөспірімдер туризмі; лагерьлер; өңірлік балалар туризмін кешенді бағалау; сауалнама.

Богенбай Ф. Б.

ОСОБЕННОСТИ ОРГАНИЗАЦИИ ДЕТСКО-ЮНОШЕСКОГО ТУРИЗМА В РАЙОНЕ ГОРОДА АКТОБЕ

Аннотация. В статье говорится об организации детского-юношеского туризма по географическим особенностям одного из направлений сферы туризма в окрестностях г. Актобе. Детский туризм является одним из наиболее распространенных видов туризма и выполняет образовательные, воспитательные, санитарные и другие социально значимые функции. Это один из самых стабильных секторов рынка туристических услуг. Наиболее развитыми и древними направлениями детского туризма в Казахстане являются оздоровительный и культурно-познавательный туризм, образовательные программы пользуются постоянным спросом. Статья посвящена развитию детского туризма в современном социальном пространстве города Актобе. Мы выделили перспективы развития детского-юношеского туризма в регионах и основные направления его совершенствования. Для этого был изучен рынок детского-юношеского туризма, определены наиболее востребованные виды отдыха. Опрос родителей проводился с помощью Google Forms для изучения потребностей детей. Опрос был составлен из 5 вопросов, в результате которых 96 человек проявили активность и высказали свое мнение. Становление и развитие детского туризма зависит от многих факторов: высококвалифицированного специалиста, благоприятной природной среды и расположения объектов историко-культурного наследия, финансирования и др.

Понятно, что экономический рост в сфере детского-юношеского туризма в г. Актобе ограничивается недостаточной информационной открытостью, ориентацией на оказание туристских услуг, что в свою очередь противоречит появившимся возможностям коммуникационных инноваций, существенно изменивших условия и возможности реализации процессов взаимодействия между людьми. Элементы социально-экономических систем влияют на высокий уровень неравенства доходов населения, требующего диверсификации.

Ключевые слова: детский-юношеский туризм; лагерь; комплексная оценка регионального детского туризма; анкетирование.

ӨОЖ 338.47 (574.1)

FTAXP 49.01.87

DOI 10.37238/1680-0761.2023.92(4).85

Хаируллина А.К.**М.Өтемісов атындағы Батыс Қазақстан университеті, Орал, Қазақстан****E-mail: xairullina_84@mail.ru**

БАТЫС ҚАЗАҚСТАН ОБЛЫСЫНЫҢ АВТОМОБИЛЬ КӨЛІГІНІҢ ДАМУ ТЕНДЕНЦИЯЛАРЫ

Аңдатпа. Жұмыста Батыс Қазақстан облысының автомобиль көлігінің даму ерекшеліктерін зерттеудің негізгі нәтижелері ұсынылған. Батыс Қазақстан облысында автомобиль көлігі басқа көлік түрлеріне қарағанда жақсы дамыған, бірақ оның дамуына да бірқатар мәселелер әсер етеді. Осы мәселелердің ең маңыздысы автомобиль жолдарының жағдайы. Батыс Қазақстан облысының көліктік-коммуникациялық кешенінің ең басты элементі – автомобиль жолдары, автомобиль көлігінің тұрқты дамуы мен тиімді жұмысы қазіргі жағдайда экономиканың өсуіне және халықтың өмір сүру жағдайының жақсаруына әсер етеді. Батыс Қазақстан облысы Қазақстандағы бидай өндірісі мен мал шаруашылық өнімдірімен айналысатын және Ресейге шығатын, тасымалданатын өнімдердің негізгі облыстық және аудандық жолдармен тасымалдайтын, облыстық және аудандық қатынастарды байланыстыратын ең ірі облыстарының бірі болып саналады.

Облыстың көп аудандары үшін облыстық және аудандық маңызы бар автомобиль жолдары жалғыз қатнас жолдары, осы автожолдар арқылы әртүрлі тауарлар, құрылыс және агроөнеркәсіп жүктері тасымалданады және жолаушы тасымалдау жұмыстары да осы жолдар арқылы жүзеге асырылады. Қазіргі нарықта жүктерді жеткізу жылдамдығы мен оның қауіпсіздігі ең маңызды факторлардың бірі болып отыр.

Кілт сөздер: автомобиль көлігі; жолаушы; жүк айналымы; автожолдар; халық тығыздығы; аумақ; экономика; қатты жабынды жол; автобус; жүк көлігі; шекара; аудан.

Kіріспе

Батыс Қазақстан облысы – республикамыздың батысында, Жайық өзенінің екі бетіндегі көлемді аймаққа орналасқан. Ол солтүстігінде Ресейдің Орынбор, Саратов, Самара, батысында – Волгоград, оңтүстік –батысында – Астрахань облыстарымен шектеседі, сыртқы шекара ұзындығы 1532 шақырым. Ал оңтүстігі мен шығысында Ақтөбе және Атырау облыстарының территориясына ұласады.

Батыс Қазақстан облысы 1932 жылы құрылған. Қазіргі алып жатқан территориясының көлемі 151,2 мың шаршы шақырымға жетеді. Облыс территориясы солтүстіктен оңтүстікке 425 шақырымға, шығыстан батыс бағытта 585 шақырымға созылып жатыр. Оның физикалық-географиялық жағдайы жөнінен мына ерекшеліктерін атап өтуге болады: Еуразия континентінің ішкі ауданында жатыр, яғни Атлант мұхитынан және оның теңіздерінен 2,5 мың шақырым қашықтықта орналасқан. Облыс территориясының Орал және Волга экономикалық аудандарымен шекаралас болуының шаруашылық жағынан дамуына үлкен әсері бар [5, б. 12].

Батыс Қазақстан облысының территориясы кембрийге дейінгі қатты кристалды негізден тұратын Шығыс Еуропа платформасының құрамына кіреді. Сол себепті бұл аймақтар тау түзілу процесіне ұшырамаған. Геосинклиналды ауданда тездесетін шөгінде жыныстардың қатпарлануы немесе жанартау процестері бұл аймақтарда болмаған. Облыс аумағы жазық болып келеді. Облыстың солтүстігі мен солтүстік-шығысында Жалпы



Сырттың және Оралалды сілемдерінің үстірті бар. Оңтүстікте Каспиймаңы ойпатының шегінде Нарынқұмның құмды шоқылары орналасқан: Көкөзенқұм, Аққұм, Қарағандықұм және басқалары.

Батыс Қазақстан облысы территориясының тектоникалық өзгерістерінде жанартау және тау түзілу процестері болмағандықтан, пайдалы қазбалары көбіне шөгінді жыныстар мен ежелгі теңіз жанартауларының қалдықтарынан тұратын құрылымға байланысты болып кездеседі. Облыс пайдалы қазбаларға бай, мұнай, газ, ыссы тақтатастар, калий-магнийлі тұздар, керамзит әктері және басқа да кен орындары бар. Климаты тез континентті. Жер қыртыстары әр түрлі: күрең қоңыр топырақ, қоңыр, әкті ашық қоңыр, сор топырақ. Астық тұқымдас-әр түрлі шөпті, астық тұқымдас-жусанды, жусанды-еркекшөпті өсімдіктер басымырақ [6, б. 32].

Зерттеу материалдары мен әдістері

Зерттеудің негізгі материалдары Қазақстан Республикасы Стратегиялық жоспарлау және реформалар агенттігінің Ұлттық статистика бюросының Батыс Қазақстан облысы бойынша департаментінің статистикалық мәліметтері болды.

Батыс Қазақстан облысының автомобиль көлігінің даму ерекшеліктерін зерттеу барысында мынадай статистикалық көрсеткіштер қолданылды: автомобиль саны, аумақтың ауданы, халықтың тығыздығы, автомобиль көлігінің түрлері, тасымалданған жолаушы саны, тасымалданған жүк көлемі, автомобиль жолдарының типі, автобустар мен жүк көліктерінің саны. Қазіргі қоғамның дамуы көлікке деген сұраныстың өсуімен байланысты. Әртүрлі қалалар мен аудандар арасында жүк алмасу қарқыны өсуде, сонымен қатар жолаушылар тасымалы да өсуде. Көлік әртүрлі экономикалық аудандарды бір-бірімен байланыстырады. Қоғамдық өндірістің экономикалық деңгейін көтеруде көлік маңызды орын алады. Көліксіз өндірістегі еңбек күші дамымайды. Осы күнгі тауар нарығының ғаламдануы, оның құрылымының қарқынды өзгеруі облыстың көлік жүйесінің дамуына маңызды әсер ете бастады.

Қазіргі таңда автомобиль құрылымының атқаратын қызметі, техникалық сипаттамасы, бағасы және басқа да өзгешеліктері бар көп мөлшерде автомобиль модельдері кездеседі. Оның негізгі себебтерінің бірі автомобиль өндіруші фирмаларының арасындағы бақталастық болып табылады. Автомобиль өндірушілері әлеуетті сатып алушыларды өзіне тарту мақсатымен жеке тұтынушылар топтарының талаптарын барынша қанағаттандыратын өнім ұсынуға, автомобильдің пайдалы әсер ету коэффициентін көбейте тұра қоршаған ортаға зиянын азайтуға, жүргізуші және жолаушылардың қауіпсіздігін қамтамасыз етуге, автомобильді қолдануды жеңілдету және де құрылысына ең озат техникалық шешімдер еңгізілген жаңа модельдер жасап шығару уақытын қысқартуға тырысады [6, б. 36].

Зерттеу барысында жүйелілік және логикалық, статистикалық, тарихи-географиялық, салыстырмалы-географиялық, картографиялық, сараптама және аудандастыру әдістері қолданылды. Компьютерлік технологиялардың арнайы бағдарламалары, соның ішінде MapInfo 8.5.1; ArkView GIS 3.2, т.б. пайдаланылды.

Аталған көрсеткіштерді статистикалық және аналитикалық материалдарды талдау, салыстыру Батыс Қазақстан облысының автомобиль көлігінің даму ерекшеліктерін анықтауға, зерттеу барысында тұшымды нәтижеге жетуге зор үлес тигізді.

Зерттеу нәтижелері

Автомобиль көлігінің өте қарқынды дамуы көліктің жылдамдығына әрі жүкті шалғай аудандарға жедел жеткізуіне байланысты. Экономикалық жағынан қысқа қашықтыққа тасымалдауды жеткізуде ең тиімді көлік түрі болып автомобиль көлігі есептеледі. Темір жолы және өзен жолдары жоқ аудандарға көптеген жүктерді тасымалдауда автомобиль көлігі ерекше орын алады.

Облыстың автомобиль паркі. Облыстың көлік жүйесінде ең көп таралғаны автомобиль көлігі. Батыс Қазақстан облысының автомобиль паркі үш түрлі автокөлік түрлерімен

ерекшеленеді: жүк, жеңіл және автобустар. Бұл көлік түрлерінің арасында кең таралғанына – жеңіл автомобиль жатады. Облыста 2022 жылдың аяғында 128 491 бірлік әртүрлі автомобильдер бар. Оның ішінде көптеген бөлігін жеңіл автокөлігі алады, оған жалпы автокөліктердің ішінен 86.7% тиесілі, ал жүк автомобильдері - 10.3% құраса, автобустар- 3% құрайды (сурет 1).

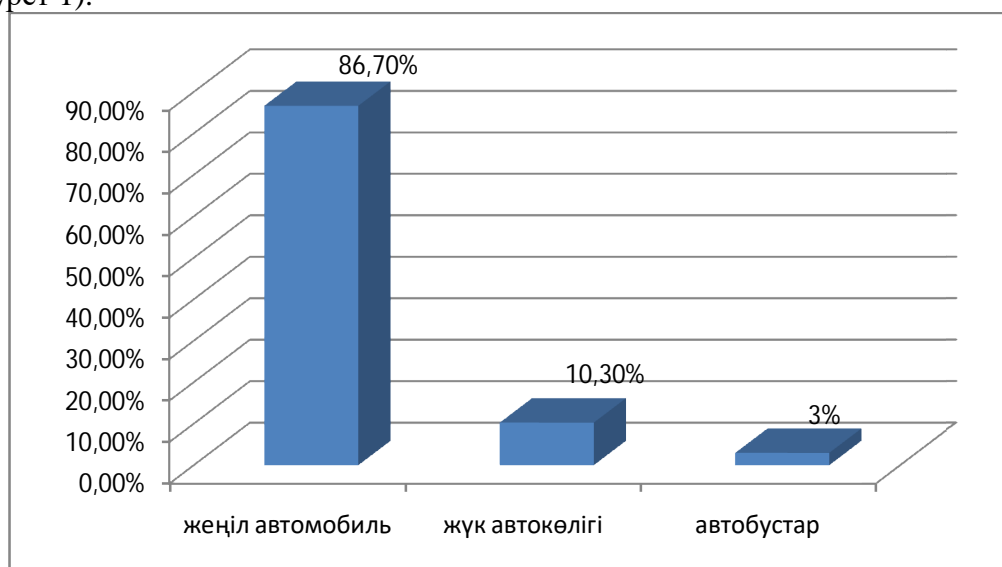

1-Сурет - Батыс Қазақстан облысының автомобиль паркі

Облыстағы автомобиль паркінің динамикасына қарай отырып жеңіл автомобиль көлігінің бірлік санының жылдан-жылға жақсы қарқынмен өзгергенін байқауға болады. 2022 жылы жеңіл автомобиль көлігінің бірлік саны - 111 348 болса, ал 2021 жылы оның саны- 107 575 болды яғни, бір жылда жеңіл автомобиль көлігінің бірлік саны-3773дейін көбейген. Бұл жағдай облыста автомобиль көлігінің тез қарқынмен дамып келе жатқанын көрсетеді. Сонымен қатар жүк автомобильдерінің де үлесі біртіндеп өсуде. 2018-2021 ж.ж. аралығында – жүк көлігінің саны 12525 бірліктен 16252 бірлікке өскенін байқасақ, бірақ 2022 жылы бұл көрсеткіш 13 284 бірлікке азайған. Ал автобустар осы жыл аралығында яғни, 2018-2022 ж.ж. керісінше 3791 бірліктен 3820 бірлікке дейін көбейгені байқалады.

Бұл динамикадан облыстағы автокөлік түрлерінің жыл сайынғы даму жағдайын қаншалықты деңгейде екендігін 1-кестеде көре аламыз.[12].

1-Кесте - Облыстың автомобиль паркі Бірлік

	Жылдар				
	2018	2019	2020	2021	2022
Барлығы	132 840	132 305	130 463	127 220	128 491
жеңіл автомобильдер	116,525	114,186	111,880	107,575	111,387
жүк автомобильдері	12 524	14 537	15 161	16 252	13 284
автобустар	3 791	3 582	3 422	3 393	3 820

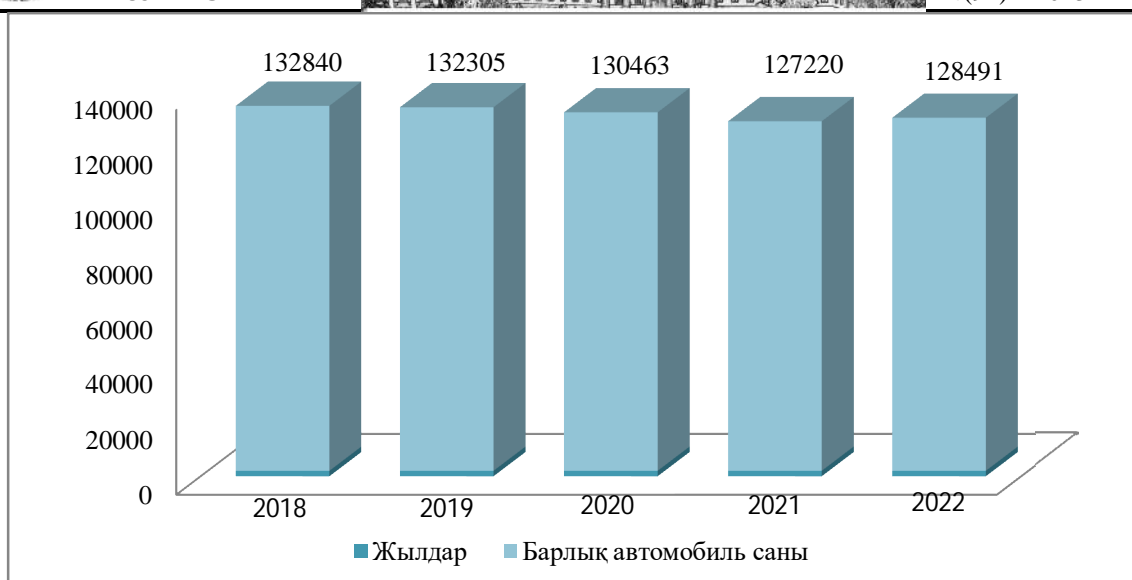

2-Сурет - Облыстағы 2018-2022 жж барлық автокөлік түрлері

Батыс Қазақстан облысындағы осы жылдар аралығында барлық автокөлік түрлерінің өсу қарқыны байқалады (Сурет 2). Оның себебі қазіргі таңда автокөлік саласы жоғары қарқынмен даму үстінде. Қоғамның дамуы мен қатар автокөлік саласының дамуы экономикалық жағдайдың көтерілгендігін көрсете алады. Сондықтан да көлік түрлерінің дамуы қоғамның дамуына өзінің септігін тигізеді.

Облыстың автомобиль паркіне қарасақ, барлық автомобиль түрлері бойынша облыс паркінің 87%-ын жеңіл автомобиль көлігі алып отыр, яғни жеңіл көліктердің бірлік саны жүк көліктері мен автобус санына қарағанда басым екендігін 2-кестеден көруге болады.



3-Сурет - Облыстағы 2018-2022жж жүк автокөліктері саны

Облыстың автомобиль паркінде жеңіл автомобильден кейін жүк автокөліктері жетекшілік етеді, облыста жүк автокөліктері барлық автомобиль көлігінің 10%-ын құрайды. Жүк автомобильдерінің облыс автомобиль паркінде алатын орны ерекші, себебі облыстың көршілес жатқан облыстармен байланысы қарқынды дамып келеді. Облыстағы жүк көлігінің

бірлік саны бойынша даму сипаты 2018-2022 жылдар аралығында түрліше, егер 2018 жылы - 12 524 бірлік болса, бұл көрсеткіш 2021 жылы 16 252 бірлікке яғни, 3 728 бірлікке көбейді, ал 2022 жылы бұл көрсеткіш 13 284 бірлікті құрады (Сурет 3).

Ал 2018-2022 жылдар аралығында автобустардың дамуы бірқалыпты, дегенмен де облыстық автомобиль паркінде автобустардың өзіндік үлесі айтарлықтай маңызды. Облыста автобустар барлық автомобиль көлігінің 3%-ын құрайды. Қалаарлық, ауданаралық және қала ішілік автобустардың халық игілігі үшін жолаушы тасымалдауда маңызы жоғары. Облыстың авто паркінде автобустар үлесінің даму көрсеткішін 4-суреттен көруге болады.



4-Сурет - Облыстағы 2018-2022 жж автобустар саны

Облыс аймақтарындағы автомобиль көлігінің дамуына халықтың тығыздығыда өзінің әсерін тигізеді. Облыс халқының тығыздығы солтүстіктен оңтүстікке қарай біртіндеп төмендей береді. Ең тығыз орналасқан аудандарға Зеленов, Теректі, Бөрлі және Орал қаласы жатады. Ал негізінен аймақ бойынша автомобиль көлігі ең жоғары деңгейде дамыған аудандар да осы аудандар болып есептеледі (Сурет 5).



5-Сурет - Батыс Қазақстан облысының халық санының тығыздығы



Автомобиль көлігінің жұмысы. Жүк және жолаушы тасмалдауда автомобиль көлігінің жұмысы байқалады [12].

Автомобиль көлігімен 2018 ж. – 39 млн.т жүк тасмалданса, ал 2022 ж. – 30 млн.т. әртүрлі жүк тасмалданды. Бұл облыс бойынша автомобиль көлігімен соңғы бесжылдықта тасмалданған жүк көлемінің біршама өзгерісін көрсетеді, бұл түрлі экономикалық факторларға және елдегі пандемиялық жағдайларға байланысты. Облыста темір жол көлігімен қатар, автомобиль көлігімен жүк тасымалдау қарқынды дамуда. 2022 жылы автомобиль көлігімен 30 млн. т. әртүрлі жүк тасмалданғанын 2-кестеде көрсетілген.

2-Кесте - Автомобиль көлігімен тасымалданған жүк көлемі

Жылдар	Тасымалданған жүк млн. т
2018	39,5
2019	40,0
2020	33,1
2021	35,0
2022	30,5

Автомобиль көлігінің жүк тасымалдау көрсеткіші зерттеліп отырған уақытта түрлі сипатты көрсетіп отыр. Салыстырмалы түрде қарайтын болсақ 2018-2019 жылдары тасымалданған жүк көлемі 39-40 млн.т. болатын болса, бұл көрсеткіш 2022 жылы 30 млн. т. көлемге дейін азайғанын көруге болады. Тасымалданған жүк көлемінің өзгерісі тікелей экономикалық байланысқа, кедендік қызметтерге, сұраныс көлеміне және әлеуметтік жағдайға байланысты өзгеріп отырады.

Жүк айналым бойынша ең көп тасымалданған жүктің бағыты Орал қаласына тиесілі болды. Ал аудандар арасында Ақжайық, Зеленов аудандары алдыңғы қатарға шығады, қалған аудандарда жүк тасмалдау көрсеткіші төмен және өзгермелі болып тұрады. Сонымен қатар облыс орталығына алыс аудандарға қарағанда, орталыққа жақын аудандарда жүк тасмалдау деңгейі жоғары. Облыстың оңтүстік, батыс және шығыс аудандарында жүк тасымалдау көлемі төмен және олардың көлік қатынасы қысқа қашықтыққа қатынас жасайды. Бұл жағдайдан қорытынды жасайтын болсақ, облыс орталығымен алыс жатқан аудандардың көліктік-экономикалық шаруашылық байланысының даму көрсеткішінің төмен екендігін көреміз. Бұл жағдайға себеп аудандардың тек алыс қашықтықта орналасуы ғана емес, сонымен қатар автомобиль жолының да сапасы әсер етеді. Облыс аудандарындағы автожолдардың қатты жабындысы болмағандықтан ауыл шаруашылық өнімдерінің бұзылуына және ауыл шаруашылық өнеркәсібінің төмендеуіне де әкеліп соқтырады [12].

Автомобиль көлігінің жолаушы тасымалдау географиясын зерттеуде Батыс Қазақстан облысы халқының қарқындылығы мен тығыздығы арасындағы байланыс ең маңызды орын алады. Ең жоғарғы тығыздық облыстың солтүстік ауданның ауылдық халқында байқалады, онда 1 шаршы шақырымға - 13 адамнан асады (сурет- 3). Халықтың ең көп қозғалысқа жақын және ең тығыз орналасуы, ол ауданның қалаға жақын орналасуымен сипатталады. Сонымен бірге сол аудандарда автобус маршруттары арқылы көптеген жолаушылар тасымалданады. Ең жоғарғы жолаушы тасмалдау бойынша облыс орталығына жақын аудандар, яғни олар Бөрлі, Зеленов және Теректі аудандары жатады.

Облыста соңғы жылдары Ақжайық ауданында жолаушы тасымалдау көлемі біртіндеп жоғарылауда, оның негізі себептерінің бірі сол бағыттағы автожолдардың біртіндеп жақсы қалыпқа келуінде. Жолаушы тасмалдау бойынша да басқа көлік түрлеріне қарағанда автомобиль көлігінің орны ерекше, облыс бойынша 2018-2022 жылдар аралығында

автомобиль көлігімен жолаушы тасымалдау қарқыны артып отыр (кесте 3). Автомобиль көлігінің аймақтың экономикалық жағдайына да өзінің әсерін тигізеді.

3-Кесте - Автомобиль көлігімен жолаушы тасымалдау

Жылдар	Тасымалданған жолаушы млн. адам
2018	381,7
2019	395,2
2020	133,9
2021	104,0
2022	111,1



6-Сурет - Батыс Қазақстан облысы бойынша автомобиль көлігімен тасымалданған жолаушы саны

Бүгінгі таңда облыста **4 халықаралық жолдар** (Самара, Орынбор, Тольятти, Саратов), жұмыс жасайды. **1 облысаралық маршрут** жұмыс істейді (Атырауға), **24 ауданаралық маршрутқа** 17 тасымалдаушы қызмет көрсетеді. Барлық 12 аудан орталықтары автобус маршруттарымен қамтылған (Жымпиты-Орал конкурс қорытындысына дейін уақытша).

2023 жылдың өткен конкурстар қорытындысы бойынша Оралдан **2 ауданаралық автобус маршруттары** қайта ашылды: Казталов пен Сайқын аудандары бойынша.

Соңғы жылдары облыстық бюджеттен бөлінетін субсидия көлемі артып келеді, сонымен қатар субсидияланатын маршруттар саны да өсуде. 2022 жылы республикалық бюджеттен **355,5 млн. теңге** субвенция бөлінді, 2023 жылға **382,8 млн. теңге** бөлінді. Бүгінгі күнге 10 тасымалдаушы 13 маршрут бойынша субсидия алып отыр.

Жалпы аудан орталықтарына қатынайтын әлеуметтік маңызы бар маршруттарды субсидиялау тұрғындардың аз қамтылған бөлігі үшін (студенттер, зейнеткерлер және т.б.) **қолжетімділікті қамтамасыз етіп**, әлеуметтік мәселелерді шешуге ықпал етті.

Субсидия және облыс әкімдігінің қолдауы арқасында ауданаралық маршруттарда қызмет көрсететін тасымалдаушылардың **автопарктері жаңартылып келеді**. 2020-2023



жылдар кезеңінде 14 жаңа автобустар сатып алынды. Бұл жолаушыларға қызмет көрсету сапасын жақсартуға өз әсерін тигізді.

Батыс Қазақстан облысында жалпы пайдаланудағы автомобиль жолдарының ұзындығы – 6183 шақырымды құрайды, оның 1 421 шақырымы, яғни 23%- республикалық маңызы бар жолдар, ал 1 620 шақырымы – облыстық маңызы бар автомобиль жолдары және 3 142 шақырымы – аудандық маңызы бар автомобиль жолдары болып саналады [13].

2023 жылғы жағдай бойынша Республикалық маңызы бар автожолдардың нормативтік жағдайдағы үлесі 68%, жергілікті маңызы бар автожолдардың үлесі -46% құрады.

2001 жылдан бастап республикалық маңызы бар және облыстық, аудандық маңызы бар автожолдарды қаржыландыру жылдан-жылға артып келеді. Батыс Қазақстан облысында да осындай жағдайлар жүзеге асырылуда яғни, автожолдарды қаржыландыру көлемі артуда.

Батыс Қазақстан облысы бойынша **2023 жылы** «Қуатты өңірлер – ел дамуының драйвері» Ұлттық жобасы, сондай-ақ «Ауыл–Ел бесігі» бағдарламасы шеңберінде **81,5 млрд.теңге** сомасына барлық маңыздағы **620,7 шақырымнан** астам жолды жөндеуден өткізу жоспарланды.

Республикалық желілер.Облыста автожол саласын дамыту шеңберінде 2019 жылдан бастап жалпы ұзындығы 317 км 8 жоба(күрделі жөндеу және реконструкциялау) іске асырылуда.

1. Казталов, Бөкей ордасы және Жәнібек аудандарының аудан орталықтарын облыс орталығымен байланыстыратын автомобиль жолдарын күрделі жөндеу.Күрделі жөндеумен 245 км (6 жоба)қамтылды:

– "Казталовка – Жәнібек-РФ шекарасы" автожолы бойынша 142 км. (4 жоба); "Унеге – Бисен-Сайхин" автожолы бойынша 103 км 0-103 км (2 жоба). Жобалардың жалпы құны 80,1 млрд. теңгені құрайды. Жобаларды іске асыру басталғаннан бері (2019-2022 жж.) 124,6 км автожол асфальтталды.

2023 жылы автожолдың қалған 120,4 шақырымына 31 млрд. теңге бөлінді.Бүгінгі таңда 2023 жылы 97,8 км асфальтталған.

2."Подстепное-Федоровка-Ресей Федерациясының шекарасы" автомобиль жолын қайта құру.0-36 км және 108-144 км".Реконструкциямен 72 км (2 жоба) қамтылды. Жобалардың жалпы құны 38,5 млрд. теңге.

2023 жылы 8 млрд. теңге сомасына 34,6 км жолды асфальтбетонмен жабу жоспарлануда. Бүгінгі таңда 39,6 км асфальтбетон жабыны төселген.

Жергілікті желілер (облыстық, аудандық және көше желілері).2023 жылы жалпы сомасы 43,3 млрд.теңгеге ұзындығы 505.2 км 127 жоба іске асырылуда.(Оның ішінде 2022 жылдан бастап ауыспалы-33 жоба):

• Облыстық және аудандық маңызы бар автожолдар бойынша.

Облыста ұзындығы 335 км жалпы сомасы 24,6 млрд. теңгеге 61 жоба іске асырылуда, оның ішінде 2022 жылдан ауысатын 21 жоба.Бүгінгі таңда 290,8 км автожол асфальтталып, 18,5 млрд. теңге игерілді (75,2%).

• Елді мекендердің көше желілері бойынша.

"Ауыл – ел бесігі" және моноқалаларды дамыту бағдарламалары бойынша облыстың елді мекендерінің көшелерін жөндеу бойынша жалпы сомасы 7,0 млрд.теңгеге 36 жоба іске асырылуда және 5,9 млрд. теңге игерілді (84%).

• Орал қаласы бойынша:

2023 жылы ұзындығы 76,8 км немесе 71 көше 9,7 млрд теңгеге 30 жоба іске асырылуда. Бүгінгі таңда барлығы 54,4 км немесе 40 көше жөнделді.

Әрине Қазақстанның эконмикасына республикалық маңыздағы жолдарды облыстық және аудандық жолдармен салыстыруға келмейді, бірақ ауыл шаруашылық өнімдерінің негізсісі осы облыстық және аудандық маңызы бар автожолдармен тасмалданатынын да естен

шығармау қажет. Сонымен қатар көлік инфрақұрылымының дамуы ауылдық территорияларға да өзінің әсерін тигізеді.

Батыс Қазақстан облысының жолаушылар көлігі және автомобиль жолдары департаментіндегі мәлімет бойынша облыстық және аудандық маңызы бар автожолдардың жалпы ұзындығы 6183 км құрайды. Оның 19%- қатты жабындысы бар жолдар, 46%- гравилі-қиыршық тасты жабылған ал 35%- қатты жабындысыз-грунтталған жолдар (сурет 8). Аудан орталықтарын облыспен байланыстыратын алты жол телімдерінде қатты жабындысы жоқ жолдар [13].

Облыстық маңызы бар автожолдар құрамында 49 көпір жолдары және 1050 су құбырлары бар.

Батыс Қазақстан облысының әкімшілік аудандары мен осы аудандардың жер көлеміне қарай облыстық және аудандық маңызы бар автожолдардың тығыздығын 1000 км² шығаруға болады (сурет 7).



7-Сурет - Батыс Қазақстан облысының жол жабындысы



8-Сурет - Облыстық және аудандық маңызы бар автожолдардың тығыздығы

Жалпы облыстағы облыстық және аудандық маңызы бар автомобиль жолдарының тығыздығы 1000 шаршы шақырымға - 34,6 км келеді. Аудандар арасынан тығыздығы жоғары Зеленов, Бөрлі және Теректі аудандарында автомобиль жолдарының өте тығыздығы байқалады (сурет 8).

Облыстың оңтүстік-батыс, оңтүстік және оңтүстік-шығыс аудандары автомобиль жолдарының тығыздығы бойынша төмендігімен сипатталады. Осы жағдайды қортындылайтын болсақ, аудан неғұрлым облыс орталығына жақын орналасқан сайын соғұрлым автомобиль жолдарының тығыздығы жоғары болады [13]. Бұл жағдайға экономикалық көрсеткіштер де әсер етеді, сонымен қатар табиғат жағдайларына да байланысты, солтүстіктен оңтүстікке қарай табиғат жағдайы төмендейді және халықтың біркелкі орналаспауы автожолдардың тығыздығына әсер етеді. Жалпы облыстағы автожолдардың тығыздығы оңтүстікке қарағанда солтүстікте анық байқалады (сурет 9).



9-Сурет - Облыстағы көлік жолының тығыздығы

Батыс Қазақстан облысының жалпы пайдаланудағы автомобиль жолдарының ұзындығы 2018-2022 жылдар аралығында біртіндеп көбейді, ал 2022 жылы бұл жолдың ұзындығы 6 183км құрады, оның - 740км халықаралық маңызы бар жолдар:

- Самара – Шымкент – 337 км;
- Атырау – Орал – 303 км;
- Орал – Тасқала – РФ шекарасы (Озинки) – 100км;
- Республикалық маңызы бар – 547 км, бұл:
- Подстепное – Фёдоровка – РФ шекарасы -144 км;
- Чапаево – Жалпақтал – Казталовка – РФ шекарасы– 213 км;
- Орал – Тёплое – РФ шекарасы – 162 км,
- Казталовка – Жәнібек – РФ шекарасы – 162 км.

Қазіргі таңда әлемдік экономикалық жаһандану жағдайымен экономикалық интеграцияланудың барысында көліктік қызмет көрсету нарығының маңызы өте зор. Соның ішінде, автомобиль көлігімен жүк және жолаушыларды тасмалдау қызметі көкейкесті мәселеге айналып отыр және толық дәрежеде зерттеліп бітпеген.



Қорытынды

Батыс Қазақстан облысында автомобиль көлігі басқа көлік түрлеріне қарағанда жақсы дамыған, бірақ оның дамуына да бірқатар мәселелер әсер етеді. Осы мәселелердің ең маңыздысы автомобиль жолдарының жағдайы.

Батыс Қазақстан облысының көліктік-коммуникациялық кешенінің ең басты элементі – автомобиль жолдары, автомобиль көлігінің тұрқты дамуы мен тиімді жұмысы қазіргі жағдайда экономиканың өсуіне және халықтың өмір сүру жағдайының жақсаруына әсер етеді. Облыстың көп аудандары үшін облыстық және аудандық маңызы бар автомобиль жолдары жалғыз қатнас жолдары, осы автожолдар арқылы әртүрлі тауарлар, құрылыс және агроөнеркәсіп жүктері тасмалданады және жолаушы тасмалдау жұмыстары да осы жолдар арқылы жүзеге асырылады. Қазіргі нарықта жүктерді жеткізу жылдамдығы мен оның қауіпсіздігі ең маңызды факторлардың бірі болып отыр.

Қазіргі уақытта Батыс Қазақстан облысының жол-көліктік кешенінде автомобиль көлігі алдыңғы орында. Жүк және жолаушы тасымалдау динамикасы бойынша автомобиль көлігі басымды орынды алады. Автомобиль көлігі ең тиімді, ол облыстың экономикалық дамуына үлкен үлес қосады және жүк тасмалдау көлемі өте жоғары. Облыста жыл сайын автомобиль саны қарқындап өсуде, халықтың жеңіл автомобиль көлігімен қамтамасыз етілу деңгейі алдыңғы жылдармен салыстырғанда біршама көтеріліп отыр.

Облыстық және аудандық жолдардың сапасы кешендік көрсеткіш бойынша 45,12% құрады, бұл жергілікті маңызды жолдардың жартысына жуығының жағдайы қанағаттанарлықсыздығын көрсетеді. Қатты жабындысыз автожолдар жергілікті және облыстық маңызды жолдардың көп бөлігін құрайды. Сонымен бірге автожолдардың төмен тығыздығы да байқалады.

Автожолдардың тығыздығы бойынша үш аудан алдыңғы қатарда: Зеленов, Бөрлі және Теректі аудандары. Ал тығыздығы төмен деңгейдегі автожолдар оңтүстік-батыс, оңтүстік және оңтүстік-шығыс аудандарында байқалады. Бұл жағдайдың басты себебі аудан неғұрлым облыс орталығына жақын орналасқан сайын соғұрлым автожолдар тығыздығы жоғары болады. Сонымен қатар бұл жағдай экономикалық жағдайға, табиғат ресурстарының әсеріне тікелей байланысты, өйткені солтүстіктен оңтүстікке қарай табиғат ресурстары төмендейді және халықтың біркелкі орналаспауына да байланысты.

Батыс Қазақстан облысының экономика-географиялық жағдайын ескере отырып осындай экономикалық жағдайда негізгі күшті жол-көліктік кешенін дамытуға, автомобиль көлігін және автомобиль жолдарын одан әрі күшейтуге бағыттау қажет.

«Автокөлік сән емес, қозғалу жабдығы» деп халық даналығында айтылғандай кез келген адам бұған саналы түрде қарауы қажет. Әрине, ол мемлекеттің тірегі, халықты тасымалдаушы, көшу, жүк тасу, көтеру жүйесінде, яғни өнеркәсіпте, екі ел арасында байланыстырушы сияқты маңызды орын алады. Бірақ қазіргі кезде адам баласы үшін орасан зор пайдалы ауа бассейні соңғы жылдары күрт өзгеріске ұшырап отырғанына байланысты, автокөліктердің экологияға да тигізетін әсерін ескеруіміз қажет.

ӘДЕБИЕТ

- [1] Ефимова Е.Г. Транспорт в мировом хозяйстве. – М.: Анкил, 2007.- 352с.
- [2] Кунхожаев Н.Р. Экономика современного Казахстана: состояние и развитие. – Алматы: Атамұра, 1998. – 325 с.
- [3] ҚР 2022 жылға дейінгі көлік стратегиясы. - Астана, 2022. – 60 с.
- [4] Хаируллина А.К. Автомобиль көлігінің даму тарихы және оның аймақтық таралуы //«IV Махамбет оқулары» атты республикалық ғылыми -тәжірибелік конференция материалдары 2012. - 174-176 б.
- [5] Ғалымов А.Ғ., Ғалымов М.А., Амельченко В.И. Батыс Қазақстан облысының географиясы. Орал, 2003. – 15 б.
- [6] Петренко А.З. Природно–ресурсный потенциал и проектируемые объекты заповенного фонда Запано–Казахстанской области. Уральск, 1998. – 176 б.



[7] Тиверовский В. И. Городской транспорт и его развитие за рубежом /В. И. Тиверовский //Бюллетень транспортной информации. – 2004. – С. 31-35.

[8] Региональная программа развития автодорожной отрасли Западно-Казахстанской области на 2017-2022 годы. – Уральск.

[9] Боровский, Б. Е. Безопасность движения автомобильного транспорта. Анализ дорожных происшествий. - М.: Лениздат, **2019**. - 304 с.

[10] Автоматизированные системы управления на автомобильном транспорте. - М.: Academia, **2018**. - 288 с.

[11] Куликов, Ю. И. Грузоведение на автомобильном транспорте / Ю.И. Куликов. - М.: Академия, **2022**. - 214 с.

[12] Сайт «Қазақстан Республикасы Стратегиялық жоспарлау және реформалар агенттігі Ұлттық статистика бюросы» [Электрондық ресурс]. – Қатынау режимі: <https://stat.gov.kz/region/253160/dynamic>

[13] Батыс Қазақстан облыстық статистика басқармасы. Статистикалық жинақ. 2022. www.batys.stat.kz.

REFERENCES

[1] Efimova E.G. (2007). Transport v mirovom hozjajstve. [Transport in the global economy.] – М.: Ankil.- 352s. [In Russian]

[2] Kunkhozhaev N.R. (1998). Jekonomika sovremennogo Kazahstana: sostojanie i razvitie. [The economy of modern Kazakhstan: state and development]. – Almaty: Atamyra. – 325 s. [In Russian]

[3] Transportnaja strategija RK do 2022 goda. [Transport strategy of the Republic of Kazakhstan until 2022]. - Astana, 2022. - 60 S. [In Russian]

[4] Hairullina A.K. (2012). Istorija razvitija avtomobil'nogo transporta i ego regional'noe rasprostranenie // materialy respublikanskoj nauchno-prakticheskoj konferencii "IV Mahambetskie chteniya". [The history of the development of road transport and its regional distribution //materials of the Republican scientific and practical conference "IV Makhambet readings"] s. 174-17. [In Russian]

[5] Galimov A. G., Galimov M. A., Amel'chenko V. I. (2003). Geografija Zapadno-Kazahstanskoj oblasti. [Geography of the West Kazakhstan region. Uralsk, 2003. - 15 p.] Ural. - 15 s. [In Russian]

[6] Petrenko A.Z. (1998). Prirodno – resursnyj potencial i proektiruemye ob'ekty zapovenogo fonda Zapano – Kazahstanskoj oblasti. [Natural resource potential and projected objects of the Zapan – Kazakhstan region's reserve fund.] Ural'sk. – 176 b. [In Russian]

[7] Tiverovskij V. I. (2004).Gorodskoj transport i ego razvitie za rubezhom. //Bjulleten' transportnoj informacii. [Urban transport and its development abroad /V. I. Tiverovskiy //Bulletin of transport information.] – S. 31-35. [In Russian]

[8] Regional'naja programma razvitija avtodorozhnoj otrasli Zapadno-Kazahstanskoj oblasti na 2017-2022 gody. [Regional program for the development of the road industry in the West Kazakhstan region for 2017-2022] – Ural'sk. [In Russian]

[9] Borovskij, B. E. (2019). Bezopasnost' dvizhenija avtomobil'nogo transporta. Analiz dorozhnyh proisshestvij. [Road traffic safety. Analysis of road accidents.] - М.: Lenizdat. - 304 с. [In Russian]

[10] Avtomatizirovannye sistemy upravlenija na avtomobil'nom transporte. [Automated control systems for road transport.] - М.: Academia, 2018. - 288 с. [In Russian]

[11] Kulikov, Ju. I. (2022). Gruzovedenie na avtomobil'nom transporte / Ju.I. Kulikov. [Cargo management in road transport.] - М.: Akademija. - 214 с. [In Russian]

[12] Sajt» Nacional'noe bjuro statistiki Agentstva Respubliki Kazahstan po strategicheskomu planirovaniju i reformam " [Jelektronnyj resurs]. [Website "National Bureau of statistics of the agency of the Republic of Kazakhstan for Strategic Planning and reforms"]- Rezhim dostupa: <https://stat.gov.kz/region/253160/dynamic>

[13] Zapadno-Kazhstanskoe oblastnoe upravlenie statistiki. Statisticheskij sbornik. [West Kazakhstan regional department of Statistics. Statistical collection.] 2022. www.batys.stat.kz.

Khairullina A.K.

TRENDS IN THE DEVELOPMENT OF ROAD TRANSPORT IN THE WEST KAZAKHSTAN REGION

Annotation. The paper presents the main results of the study of the peculiarities of the development of motor transport in the West Kazakhstan region. In the West Kazakhstan region, road transport is better developed than other modes of transport, but its development is also affected by a number of problems. The most important of these problems are the condition of the highways. The most important element of the transport and communication complex of the West Kazakhstan region is highways, the constant development and efficient operation of road transport in modern conditions affect the growth of the economy and the improvement of living conditions of the population. The West Kazakhstan region is one of the largest in Kazakhstan, which is engaged in the production of wheat and livestock products and is exported to the Russian Federation, transports the main transported products along regional and district roads, connects regional and district relations.

For most districts of the region, highways of regional and district significance are the only Katnas roads, various goods, construction and agro-industrial goods are transported through these highways, as well as passenger transportation. In today's market, the speed of cargo delivery and its safety are among the most important factors.

Keywords: automobile transport; passenger; cargo turnover; highways; population; territory; economy; paved road; bus; truck; border; district.

Хаируллина А.К.

ТЕНДЕНЦИИ РАЗВИТИЯ АВТОМОБИЛЬНОГО ТРАНСПОРТА ЗАПАДНО-КАЗАХСТАНСКОЙ ОБЛАСТИ

Аннотация. В работе представлены основные результаты исследования особенностей развития автомобильного транспорта Западно-Казакстанской области. В Западно-Казакстанской области автомобильный транспорт развит лучше, чем другие виды транспорта, но на его развитие также влияет ряд проблем. Наиболее важными из этих проблем являются состояние автомагистралей. Важнейший элемент транспортно-коммуникационного комплекса Западно-Казакстанской области-автомобильные дороги, постоянное развитие и эффективная работа автомобильного транспорта в современных условиях влияют на рост экономики и улучшение условий жизни населения. Западно-Казакстанская область является одной из крупнейших в Казахстане, которая занимается производством пшеницы и животноводческой продукцией и вывозится на Рсей, перевозит основные перевозимые продукты по областным и районным дорогам, связывает областные и районные отношения.

Для большинства районов области автомобильные дороги областного и районного значения являются единственными катнасскими дорогами, через эти автодороги перевозятся различные товары, строительные и агропромышленные грузы, а также осуществляются пассажирские перевозки. На современном рынке скорость доставки грузов и ее безопасность являются одними из самых важных факторов.

Ключевые слова: автомобильный транспорт; пассажирский; грузооборот; автодороги; население; территория; экономика; дорога с твердым покрытием; автобус; грузовик; граница; район.

ЭКОЛОГИЯ - ECOLOGY

ӘОЖ 574.52

ГТАХР 34.35.33

DOI 10.37238/1680-0761.2023.92(4).86

Жеңікбай А.Н.**М. Өтемісов атындағы Батыс Қазақстан университеті, Орал қ. Қазақстан**

БАТЫС ҚАЗАҚСТАН ОБЛЫСЫНЫҢ ПРОРВА КӨЛІНДЕГІ ЗООПЛАНКТОНДАР ҚАУЫМДАСТЫҒЫ

Аңдатпа. Бұл зерттеу жұмысы жалпы Батыс Қазақстанның көлдер жүйесінің бірі Прорва көлінің суының қаншалықты таза екендігін көрсететін көрсеткіштердің бірі зоопланктондар қауымдастығы туралы болмақ. Зерттеу барысында біз арнаулы экспедиция мүшелерінің қатысуымен бірге Батыс Қазақстан облысындағы Прорва көлінен 2023 жылдың көктемгі, жазғы, күзгі кезеңіндегі зоопланктон сынама үлгілерін алдық. Алынған зоопланктон сынамаларының ішінен зоопланктонның 17 түрі анықталып 3 негізгі топқа жіктелді. Олар: Rotifera, Copepoda және Cladocera болды. Бұл дегеніміз- Rotifera- ең ұсақ мөлшердегі зоопланктон түрлері, Copepoda- орташа мөлшердегі зоопланктон өкілдері және Cladocera – ең ірі көлемдегі зоопланктон өкілдері болып табылады. Пішіндері мен түрлеріне және морфологиялық ерекшеліктеріне қарай әр топқа жіктеледі. Алынған әр сынаманы арнайы зертханалық құрал – микроскоп арқылы қарап, олардың пішіндерін, түрлерін қарау арқылы, әдістемелік нұсқаулықтан қарап түрлері ажыратылып жазылды.

Кілт сөздер: зертхана; гидробиология; сынама; индикатор; камералық өңдеу; гидробионт; зоопланктон; таксон; биомасса; сандық құрам.

Кіріспе

Қазақстанда көптеген жылдар бойы су айдындарына гидробиологиялық зерттеулер жүргізіліп келеді. Осы уақытқа дейін тұщы және минералданған су айдындарының балықтарының қоректенуіндегі зоопланктонның түрлік құрамы, сандық, өндірістік сипаттамалары және рөлі бойынша үлкен нақты материал жинақталды. Ірі су қоймаларының гидроценоздарының қалыптасу ерекшеліктері оларды толтырған сәттен бастап сипатталған[1,158 б-159 б.].

Қазіргі таңда, Батыс Қазақстан облысы бойынша балық шаруашылығын жүргізуге арналған көлдер бар. Су айдындарының қоректенуінде су түбі омыртқасыздарының маңызы зор. Көлдердегі субаланстары ауа-райы жағдайларына, аймақтық жағдайларға байланысты өзгеріп отырады. Сонымен қатар көлдерге тікелей әсерететін факторларда аз емес. Соның бірегейі: антропогендік факторлар, мал жайылымдары, басқа каналдарға барып құюы болып табылады [2,3 372 б - 512 б.]. Соның әсері, көлдердегі су түбі омыртқасыздарының қауымдастықтарына кері әсерін тигізуде. Су биоценоздарының ең маңызды бөлігі ретінде су түбі омыртқасыздарының ішіндегі зоопланктон қауымдастықтарын алуымызға болады. Зообентостың сапалық және сандық сипаттамалары осы факторларға тез реакция береді. Зоопланктон қауымдастықтарын зерттей отырып, сапалық және сандық сипаттамаларын ескере отырып, биомассасын, су қоймада таралуын анықтауға болады [4, 648 б.].

Батыс Қазақстан облысындағы көлдер жүйесінің қазіргі кездегі экологиялық жағдайларын талдай отырып, соңғы жылдардағы зерттеулерге қарап оның біршама көлемде ластанғанын байқауымызға болады. Соның бірі Прорва көлдер жүйесі мен үшін қызық

болды. Прорва көлі Батыс Қазақстан облысы, Бәйтерек ауданы, Желаево 2 км. Оңтүстік-шығыс белдеуде, Орал қаласынан 5 км. жерде орналасқан [5, 157 б.].

Зерттеу материалдары мен әдістері

Бұл зерттеу жұмысында Батыс Қазақстан облысының Прорва көлінен 2023 жылғы көктемгі, жазғы, күзгі мезгіліндегі зоопланктон сынамалары алынды.

Сынамаларды өңдеу үшін М. Өтемісов атындағы Батыс Қазақстан университетінің жаратылыстану және гуманитарлық ғылымдарды зерттеу зертханасында жүргізілді (Сурет 2). Организмдердің таксономиялық құрамын анықтау Микромед MS-2-Zoom var. 2Cr, Levenhuk d740t 5.1 М. микроскобымен анықталды. Гидробионттардың таксономиялық құрамын анықтау үшін арнайы нұсқаулықтар қолданылды [6-7, 511 б - 800 б.].

Зоопланктондарды сандық іріктеу әдістері: зоопланктон сынамалары Апштейннің кіші конустық желісі арқылы 100 литр суды сүзу арқылы алынады (кіріс тесігінің диаметрі 25 см, конустың ұзындығы 55 см, шыныаяқтың диаметрі 4 см). Материалды консервациялау 4% формалин ерітіндісімен жүргізіледі. Камералдық өңдеу жалпы қабылданған гидробиологиялық әдістер бойынша жүргізіледі [8,9]. Зоопланктон түрлері арнайы әдістемелік құралдармен анықталды (Сурет 1).



1-Сурет - Зоопланктон сынамаларын жинау барысы

Зерттеу нәтижелері және оларды талқылау

2023 жылы зерттелген Прорва көлінің зоопланктон қауымдастығының құрамында омыртқасыз жануарлардың 17 таксоны анықталды (Кесте 1).

1-Кесте - Прорва көлінде мекен ететін зоопланктон түрлері

№	ROTIFERA
1.	Br. quadridentatus (Hermann)
2.	Filinia longiseta (Ehrenberg)
3.	Keratella cochlearis tecta (Gosse)
4.	Keratella quadrata (Mull)
5.	Keratella.c. cochlearis (Gosse)
6.	Mytilina crassipes (Lucks)
7.	Ploesoma triacanthum (Bergendal)
8.	Polyarthra vulgaris (Carlin)
9.	Trichocerca cylindrica (Imhof)
<i>1-Кесте жалғасы</i>	

10.	<i>Trichocerca capucina</i> (Wierzejski & Zacharias)
11.	<i>Trichocerca</i> (D) <i>inermis</i> (Linder)
	<i>CLADOCERA</i>
12.	<i>Alona affinis</i> (Leydig)
13.	<i>Bosmina longirostris</i> (O.F. Müller)
14.	<i>Ceriodaphnia reticulata</i> (Jurine)
	<i>COPEPODA</i>
15.	<i>Thermocyclops crassus</i> (Fischer)
16.	<i>Eucyclops macruroides</i> (Lilljeborg)
17.	<i>Ergasilus sieboldi</i> (Nordmann)

Зерттеу нәтижесінде М. Өтемісов атындағы Батыс Қазақстан университетінің жаратылыстану және гуманитарлық ғылымдарды зерттеу зертханасында өткен зерттеу барысында Прорва көлінің зоопланктон саны 2,9 мың дана/м³-ден 19 мың дана/м³-ке дейін өзгерді. Көлдердің зоопланктондары санының орташа мәні 9,3 мың дана / м³ құрады. Түрдің сандық көрсеткіштері бойынша көп бөлігін алған *Rotifera* типті өкілдер, олардың сынамадағы жалпы саны 48 мың дана/ м³ құрады. Су қоймасындағы санның минимальды мәні *Cladocera* өкілдері олар 15,4 мың дана / м³ болды. Зоопланктонның биомасса мәндері 2,2 мг/м³-тен 427,5 г/м³-ке дейін өзгеріп, 2023 жылғы орташа есеппен 141,2 мг/м³ құрады. Биомасса шамаларына ең үлкен үлес 346 мг/м³ *Copepoda* тобының өкілдері болды. Биомассаның минимальды мәні *Rotifera* тобының өкілдері болды, олар 60,9 мг / м³ құрады.



2-Сурет- Зертханалық тәжірибе барысы

2023 жылы ғылыми-зерттеу жұмыстары жүргізілген болатын, Батыс Қазақстан облысындағы Прорва көлінен 2023 жылдың үш мезгілі бойынша яғни, көктемгі, жазғы, күзгі кезеңіндегі зоопланктон сынама үлгілері алған болатынмын. Зертханада су түбі омыртқасыздарының саны мен биомассасы бойынша жоғары көрсеткіштерін есептедім, талдау жүргіздім. Оның нәтижелерін 3-суреттен байқауға болады.

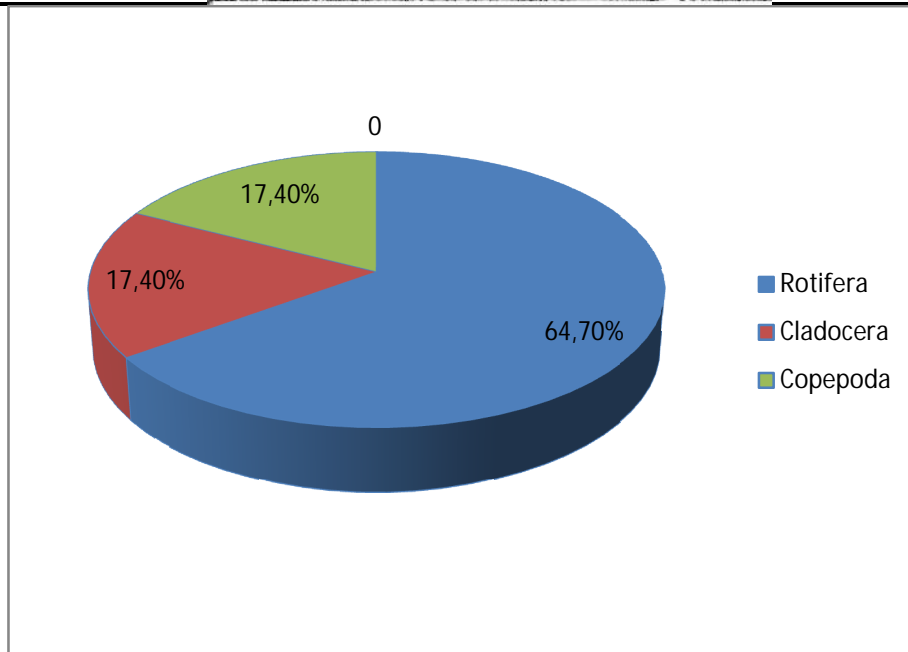

3-Сурет - 2023 жылғы зерттеу кезеңінде Прорва көліндегі зоопланктон қауымдастықтарының пайыздық көрсеткіштері

Қорытынды

2023 жылы жүргізілген ғылыми-зерттеу жұмыстарының нәтижесі бойынша Батыс Қазақстан облысындағы Прорва көлінен 2023 жылдың көктемгі, жазғы, күзгі кезеңіндегі зоопланктон сынама үлгілері алынды. Су түбі омыртқасыздарының саны мен биомассасы бойынша жоғары көрсеткіштер есептеліп, талданды. Бұл зерттеу жұмысында Зоопланктон сынамаларының ішінен зоопланктонның 17 түрі анықталып 3 негізгі топқа жіктелді. Олар: Rotifera, Copepoda және Cladocera.

Сынамаларды өңдеу үшін М. Өтемісов атындағы Батыс Қазақстан университетінің жаратылыстану және гуманитарлық ғылымдарды зерттеу зертханасында жүргізілді.

Зерттеу нәтижесі бойынша Rotifera тобының 11(64.7%), Cladocera тобының 3(17.6%), Copepoda тобының 3(17.6%) түрі анықталды (Сурет 3).

ӘДЕБИЕТ

[1] Шарапова Л.И., Потребление рыбой кормовых беспозвоночных в пресноводной части Алакольской озерной системы / Л.И. Шарапова, Е.Г.Крупа, Ю.В.Эпова, А.П. Фаломеева, Т.Т.Трошина // Мат-лымеждунар. конф. «Аграрная наука – сельскохозяйственному производству Республики Казахстан, Сибири, Монголии, Кыргызстана»: – Алматы, 2005. – С. 158-159.

[2] Минсаринова Б.Қ. Есжанов Б.Е. Жалпы гидробиология. Алматы. 2016. – 372 б

[3] Ресурсы поверхностных вод СССР. Нижнее Поволжье и Западный Казахстан. - Л.: Гидрометеоздат, 1970. - Т. 12. - Вып. 2. - 512 с.

[4] Атамекен: Географиялық энциклопедия. / Бас ред. Б.Ө.Жақып. – Алматы: «Қазақэнциклопедиясы», 2011. – 648 б.

[5] Оценка состояния запасов промысловых стад рыб и биологическое обоснование общих допустимых уловов на водоемах областного значения. Раздел: водоемы ЗападноКазахстанской области // Отчет о научно-исследовательской работе. – Уральск: ЗКФ НПЦ РХ, 2006. – 157 с.



- [6] Кутикова Л.А., Старобогатов Я.И. (ред.). Определитель пресноводных беспозвоночных Европейской части СССР (планктон и бентос). – Л., 1977. – 511 с.
- [7] Петренко А.З. «Природно – ресурсный потенциал и проектируемые объекты заповедного фонда Западно – Казахстанской области», г.Уральск, 1998 г.
- [8] Определитель пресноводных беспозвоночных России и сопредельных территорий. Т 4. Двукрылые насекомые / Под. ред. С.Я. Цалолыхина. – СПб.: Наука, 2000. – 997 с
- [9] Определитель пресноводных беспозвоночных России и сопредельных территорий. Т 2. Ракообразные / Под. ред. С.Я. Цалолыхина. – СПб.: Наука, 1995. – 632 с.

REFERENCES

- [1] Sharapova L.I., Potrebleniye ryboy kormovykh bespozvonochnykh v presnovodnoy chasti Alakol'skoy ozernoy sistemy / L.I. Sharapova, Ye.G.Krupa, YU.V.Epova, A.P. Falomeyeva, T.T.Troshina // Mat-lymezhdunar. konf. «Agrarnaya nauka – sel'skokhozyaystvennomu proizvodstvu Respubliki Kazakhstan, Sibiri, Mongolii, Kyrgystana»: – Almaty, 2005. – S. 158-159. [Sharapova L.I., Fish consumption of forage invertebrates in the freshwater part of the Alakol lake system / L.I. Sharapova, E.G.Krupa, Yu.V.Epova, A.P. Falomeeva, T.T.Troshina // Mat-lymezhdunar. conf. "Agrarian science – agricultural production of the Republic of Kazakhstan, Siberia, Mongolia, Kyrgyzstan": – Almaty, 2005. – pp. 158-159.].
- [2] Minsarinova B.Q. Esjanov B.E. Jalpi gidrobiologiya. Almaty. 2016. – 372 b [Minsarinova B.K. Eszhanov B.E. Zhalpi hydrobiology. Almaty. 2016. – 372 b].
- [3] Resursy poverkhnostnykh vod SSSR. Nizhneye Povolzh'ye i Zapadnyy Kazakhstan. L.: Gidrometeoizdat, 1970. - T. 12. - Vyp. 2. - 512 s. [Surface water resources of the USSR. The Lower Volga region and Western Kazakhstan. -L.: Hydrometeoizdat, 1970. - Vol. 12. - Issue 2. - 512 p.].
- [4] Atameken: Geografiyalıq énciklopediya. / Bas red. B.Ö.Jaqıp. – Almaty: «Qazaqénciklopediyası», 2011. – 648 b. [Atameken: Geografiyalık encyclopedia. / Bas ed. by B.O.Zhakyp. – Almaty: "Kazakh Encyclopedias", 2011. – 648 b].
- [5] Otsenka sostoyaniya zapasov promyslovykh stad ryb i biologicheskoye obosnovaniy obshchikh dopustimyykh ulovov na vodoyemakh oblastnogo znacheniya. Razdel: vodoyemy Zapadno Kazakhstanskoy oblasti // Otchet o nauchno-issledovatel'skoy rabote. – Ural'sk: ZKF NPTS RKH, 2006. – 157 s. [Assessment of the state of stocks of commercial fish herds and biological justification of the total allowable catches in reservoirs of regional significance. Section: reservoirs of the West Kazakhstan region // A report on the research work. – Uralsk: ZKF NPTs RH, 2006. – 157 p].
- [6] Kutikova L.A., Starobogatov YA.I. (red.). Opredelitel' presnovodnykh bespozvonochnykh Yevropeyskoy chasti SSSR (plankton i bentos). – L., 1977. – 511 s. . [Kutikova L.A., Starobogatov Ya.I. (ed.). Determinant of freshwater invertebrates of the European part of the USSR (plankton and benthos). – L., 1977. – 511 p.]
- [7] Petrenko A.Z. «Prirodno – resursnyy potentsial i proyektiruyemye ob'yekty zapovednogo fonda Zapadno – Kazakhstanskoy oblasti», g.Ural'sk, 1998 g. [Petrenko A.Z. "Natural resource potential and projected objects of the reserve fund of the West Kazakhstan region", Uralsk, 1998].
- [8] Opredelitel' presnovodnykh bespozvonochnykh Rossii i sopredel'nykh territoriy. T 4 Dvukrylyye nasekomye / Pod. red. S.YA. Tsalolikhina. – SPb.: Nauka, 2000. – 997 s. [Determinant of freshwater invertebrates of Russia and adjacent territories. T 4. Diptera insects / Ed. by S.Ya. Tsalolikhin. – St. Petersburg: Nauka, 2000. – 997 p].
- [9] Opredelitel' presnovodnykh bespozvonochnykh Rossii i sopredel'nykh territoriy. T Rakoobraznyye / Pod. red. S.YA. Tsalolikhina. – SPb.: Nauka, 1995. – 632 s. [The determinant of freshwater invertebrates of Russia and adjacent territories. T 2. Crustaceans / Edited by S.Ya. Tsalolikhin. – St. Petersburg: Nauka, 1995. – 632 p].



Женсикбай А.Н.
АССОЦИАЦИЯ ЗООПЛАНКТОНА НА ОЗЕРЕ ПРОРВА
ЗАПАДНО-КАЗАХСТАНСКОЙ ОБЛАСТИ

Аннотация. Данное исследование посвящено сообществу зоопланктона – одному из индикаторов чистоты воды озера Прорва, одной из озерных систем Западного Казахстана. В ходе исследований при участии членов специальной экспедиции нами были взяты пробы зоопланктона в весенний, летний и осенний период 2023 года из озера Прорва в Западно-Казахстанской области. Среди проб зоопланктона выявлено 17 видов зоопланктона, которые классифицированы на 3 основные группы. Это были: Rotifera, Copepoda и Cladocera. Это значит, что коловратки - самые мелкие виды зоопланктона, Copepoda - представители среднего зоопланктона, а Cladocera - представители самого крупного зоопланктона. Их классифицируют на различные группы в зависимости от формы и типа, а также морфологических особенностей. Каждую взятую пробу просматривали специальным лабораторным инструментом - микроскопом и, рассматривая их форму и типы, согласно методическому пособию различали и записывали типы.

Ключевые слова: лаборатория; гидробиология; проба; индикатор; камерная обработка; гидробионт; зоопланктон; таксон; биомасса; количественный состав.

Zhensikbay Aruzhan
ZOOPLANKTON ASSOCIATION IN LAKE PRORVA,
WEST KAZAKHSTAN REGION

Abstract. This research is about the zooplankton community, one of the indicators showing how clean the water of Lake Prorva is, one of the lake systems of Western Kazakhstan. In the course of the research, with the participation of members of a special expedition, we took samples of zooplankton in the spring, summer and autumn period of 2023 from Lake Prorva in the West Kazakhstan region. Among the zooplankton samples, 17 species of zooplankton were identified and classified into 3 main groups. They were: Rotifera, Copepoda and Cladocera. This means that Rotifera are the smallest species of zooplankton, Copepoda are representatives of medium-sized zooplankton, and Cladocera are representatives of the largest zooplankton. They are classified into different groups according to their forms and types and morphological features. Each sample taken was looked at with a special laboratory tool - a microscope, and by looking at their shapes and types, according to the methodological manual, the types were distinguished and recorded.

Keywords: laboratory; hydrobiology; sample; indicator; chamber processing; hydrobiont; zooplankton; taxon; biomass; quantitative composition.

UDC 574
IRSTI 87.51.15
DOI 10.37238/1680-0761.2023.92(4).87

¹Obolewski K., ¹Acharyya R., ¹Matela M., ²Darbayeva T., ²Kozhagaliyeva R.,
²Alzhanova B., ²Mamysheva M., ²Bokhorova S., ²Sarsenova A.

¹University of Kazimierz Wielki, Bydgoszcz, Poland
²M.Utemisov West Kazakhstan University, Uralsk, Kazakhstan
*Corresponding author: obolewsk@ukw.edu

REMOTE SENSING OF CHLOROPHYLL LEVELS IN OXBOW LAKES WITH VARIABLE WATER VOLUME IMPLEMENTED WITH SENTINEL-2

Annotation. *Although in an era of climate change and increasingly violent weather events, extreme events (flooding vs. desiccation) cannot be eliminated, and their management in river floodplains can significantly contribute. The article focuses on the role played by oxbow lakes in water accumulation and primary production using a section of the Ural River valley (western Kazakhstan) as an example. The level of water accumulation in these areas significantly changed between spring and summer. The area is also an important site of primary production. Chlorophyll-a can be used as a proxy for the amount of phytoplankton and is an important water quality parameter. This ecological formation in oxbow lakes causes selective absorption of light by chlorophyll-a pigment that can be identified by remote sensing of watercolor. Using satellite imagery has proven to be an excellent tool for assessing the potential of the floodplain and selecting sites of monitoring interest. In this way, it was pointed out that the role of river basins is to increase the resilience of the basin to climate and anthropogenic changes, as well as to increase water security, improve water quality, and enhance ecosystem services for society.*

Key words: *floodplain; water accumulation; primary production; climate change; Ural valley*

Introduction

Advances in the combination of transdisciplinary environmental sciences provide the backdrop for integrating two areas of water resources management: flood risk management or drought and sustainable floodplain management. Evidence shows that exposure of people and property to natural disasters has increased over the past decade [1-3]. There is a growing risk of impeding social progress, threatening health, well-being, employment opportunities, safety, water quality, and economic development [4]. Public institutions, scientists, and economic players must move toward a more comprehensive approach to disaster risk management [3].

Each natural river valley is characterized by an unregulated, meandering, or anastomosing river, rich in contiguous sites of varying depths and floodplains abundant with water, especially during high tides [5, 6]. Of this group, oxbow lakes, a transitional form between lotic and lentic ecosystems, seem particularly interesting. As a rule, they are characterized by a semicircular shape resulting from the riverbed's hydrodynamic (erosion-accumulation) processes. Oxbow lakes belong to water bodies, which, due to their specific origin, morphometry, and hydrodynamics, must be treated as separate types of aquatic ecosystems, unlike lakes of a different genesis, especially post-glacial [7, 8].

Climate change and the increasing frequency and intensity of extreme weather events such as floods, tornadoes, droughts, and drying up of streams and rivers [2], as well as the severe

environmental degradation observed in many catchments and floodplains, have led to a reduction in the carrying capacity of the global system [9]. Satellite imagery can support management and decision-making to help reduce risks to human health and target field resources for water shortages or potentially harmful algal blooms (HABs) [10]. Within HABs, cyanobacterial (cyanoHAB) blooms are increasing in frequency, magnitude, and duration worldwide in freshwater [11, 12].

The Ural River, a transboundary water body flowing into the Caspian Sea and one of the major rivers in the basin, has been characterized in recent years by a sharp decline in groundwater levels and biological resources [13, 14]. This poses a serious challenge with the observed and projected climate changes. However, due to the highly meandering nature of the Ural River's channel, numerous floodplain lakes are observed in the river valley, which can serve as a reservoir of water and biodiversity (Fig. 1).



Figure 1 – Ural River oxbow lakes filled with water in fall 2023.

Our objectives in this work were to determine on a selected floodplain section of the Ural River valley: (i) the amount of water accumulated in spring and summer; (ii) changes in chlorophyll-a concentration (primary production level) using satellite data.

Materials and methods

The Ural River, the third longest river in Europe, is the traditional border between Europe and Asia. According to various sources, the river's total length varies from 2428 km to 2534 km. Its sources are located on the southeastern slopes of the Urals, at an altitude of 640 meters above sea level, and it flows through Russia and Kazakhstan to the Caspian Sea. The length of the Kazakhstan part of the main Ural stream is 1084 km. The total catchment area is about 220,000 square kilometers. The Ural River plays a unique role in the Caspian Sea basin [15], the region's only free-flowing river with an unregulated hydrological regime in the lower and middle reaches. It is rich in numerous oxbow lakes, only some of which are rich in water all year round and in which aquatic flora and fauna can exist permanently (Fig. 1). A small section of the valley in front of the town of Oral was selected for the study (Fig. 2).

Sentinel- 2B is Europe's latest high-resolution, long-range multispectral imaging mission, incorporating MSI with 13 spectral channels in the visible/near-infrared (VNIR) and short-wave infrared (SWIR) spectrum, launched in December 2017. MSI has a spatial resolution of 10 meters and a 5-day re-visit period. The Sentinel mission provides good quality, high-resolution data in Levels 1B, 1C, and 2A. Level 1B products are radiometrically corrected images for upper atmosphere (TOA) radiation values and sensor geometry. Level 1C and 2A products are TOA and bottom-of-atmosphere reflections in cartographic geometry, respectively.

For the current analysis, the multispectral satellite datasets of Sentinel-2B MSI (S2-B) of wet and dry periods (April and July) during 2023 covering the study area were retrieved from the Copernicus Data Space Ecosystem (<https://dataspace.copernicus.eu/>) of the "European Space Agency" (ESA).

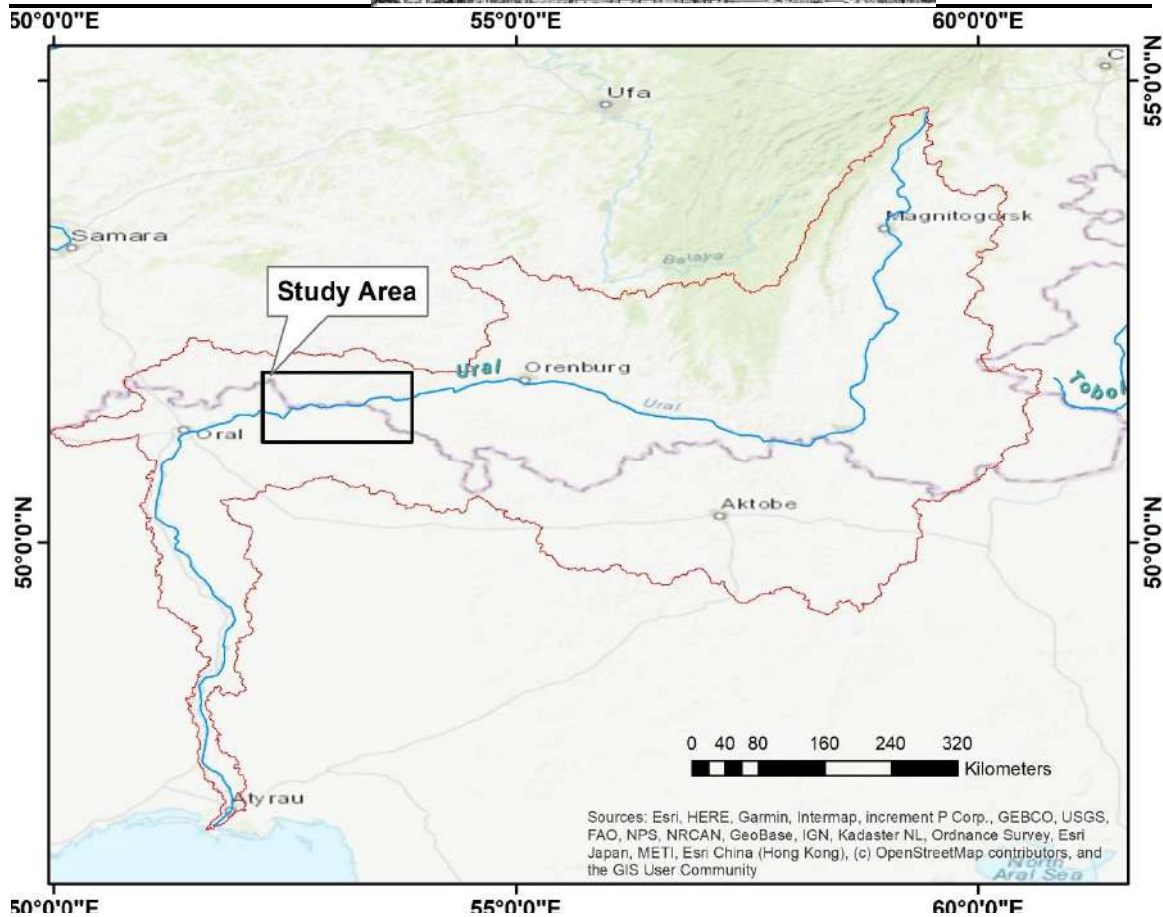

Figure 2 – Location selected for the current study

Table 1 – Relevant specifics of the satellite datasets (S2-B) employed in the current investigation

Satellite	Sensor	Orbit		Spectral Bands	Spectral Signature	Wavelength (µm)	Resolution (m)
		Altitude	Inclination				
Sentinel 2B	MSI (Multispectral Instrument)	786 Km	98.62 °	Band 3	Green	0.55 – 0.58	10
				Band 4	Red	0.65 – 0.68	10
				Band 5	RE 1 (Red Edge 1)	0.70 – 0.73	10
				Band 6	RE 2 (Red Edge 2)	0.73 – 0.75	20
				Band 8	NIR (Near Infrared)	0.76 – 0.90	20
				Band 11	SWIR 1 (Shortwave Infrared 1)	1.54 – 1.68	20

Satellite data

Table 1 outlines the spectral bands of the S2-B datasets used in this investigation and their acquisition dates, resolutions, and wavelengths.

The raw satellite images were pre-processed using the Sentinel Application Platform (SNAP) tool and the Sen2Cor module for atmospheric, geometric, and radiometric adjustments before estimating spectral measurements to fulfill the current study's aim. After that, Sentinel-2 MSI

datasets were converted to "top-of-atmosphere reflectance" values to rectify the bottom-of-atmosphere (BOA). Moreover, the S2-B spectral bands 1 (coastal and aerosol), 2 (blue), 7 (red edge 3), 9 (water vapor), 10 (SWIR - Cirrus), and 12 (SWIR-2) were omitted to extract the specific findings for the current study.

This study used spectral measurements to generate indices such as NDWI ("Normalized Difference Water Indies"), MNDWI ("Modified Normalized Difference Water Index"), NDMI ("Normalized Difference Moisture Index"), AWEI ("Automated Water Extraction Index") based on established algorithms mentioned in Table 2. These indices were incorporated into the workflow (Fig. 3) to effectively and accurately identify water pixels from non-water pixels by establishing threshold values. This method provides greater precision and accuracy in identifying water bodies and their changing extents from the wet season to the dry season in the Ural basin.

Table 2 – The algorithms applied for estimating the indices applied in the current investigation

Index	Algorithm	Reference
NDWI	$\frac{\text{Band 3} - \text{Band 8}}{\text{Band 3} + \text{Band 8}}$	[16]
MNDWI	$\frac{\text{Band 3} - \text{Band 11}}{\text{Band 3} + \text{Band 11}}$	[17]
NDMI	$\frac{\text{Band 8} - \text{Band 11}}{\text{Band 8} + \text{Band 11}}$	[18]
AWEI	$4 \times (\text{Band 3} - \text{Band 11}) - (0.25 \times \text{Band 8} + 2.75 \times \text{Band 11})$	[19]
CCI	$\frac{\text{Band 4}}{\text{Band 5}}$	[20]

Following that, the textures of shape and size of GLCM ("Grey-Level Co-occurrence Matrix") are applied for the final outlining of the areal extent of persistent water bodies during two considered periods across the research region, based on these remote sensing-based indices of water content extraction of two periods. Then, Using PCA ("Principal Component Analysis"), the high dimensionality of the GLCM output was efficiently reduced to a practical array of the aforementioned spectral bands [21]. Then, based on the finalized area of water bodies across the study area during two periods, the chlorophyll-a (Chl_a) concentration across the particular patches of water bodies was estimated. Hence, the index termed Chlorophyll Content Index (CCI) has been estimated using the spectral bands Red (Band 4) and RE1 (Band 5) of S2-B. Additionally, this index is commonly used in lakes as the slope between bands Red and RE1 is highly sensitive to alteration in the chlorophyll-a concentration, regardless of the applied atmospheric correction [21].

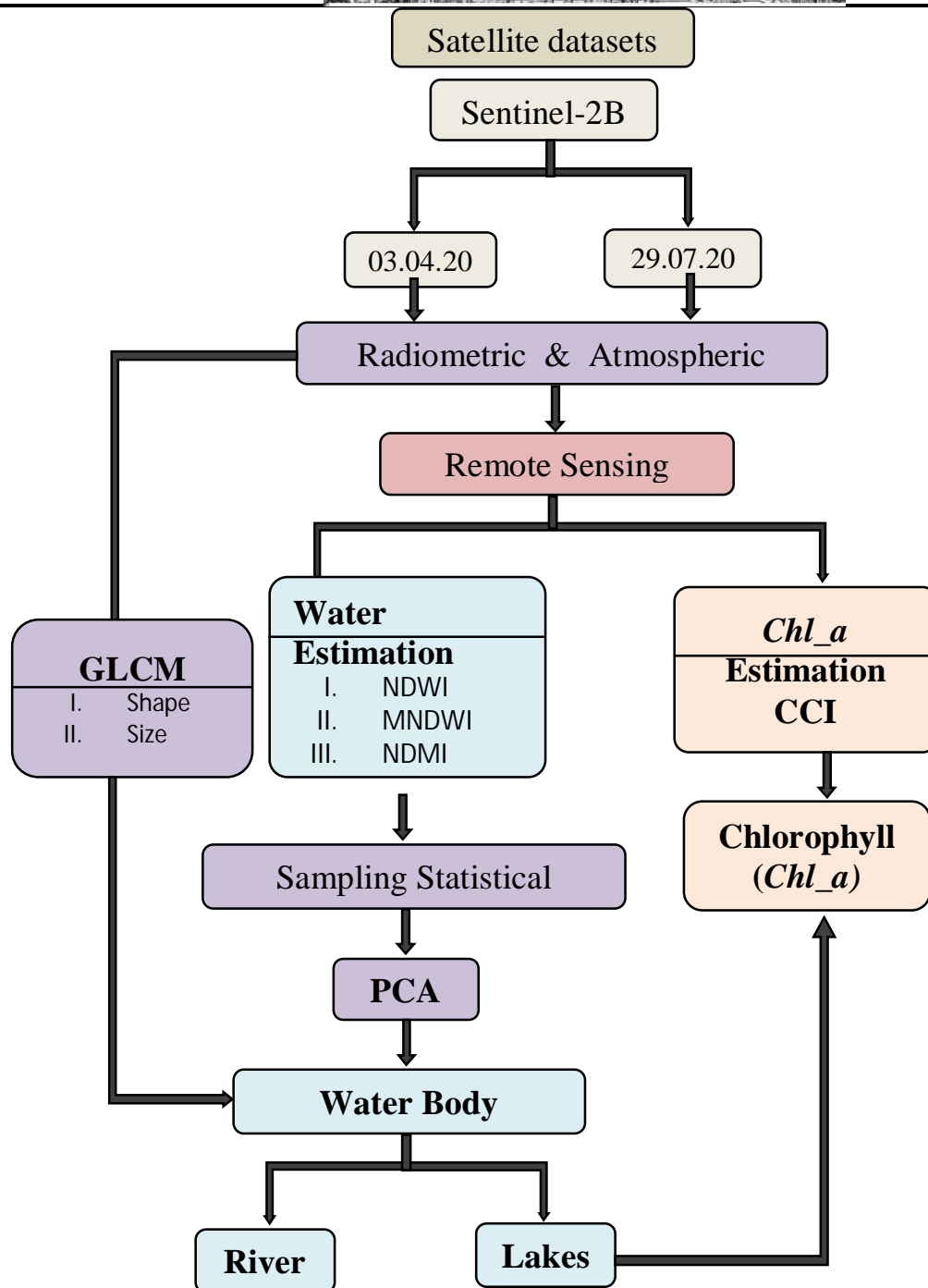

Figure 3 – Work-flow used for the current investigation

Results and discussion

Severe extreme events are prolonged droughts leading to water shortages, which could affect more than 65% of the world's human population by 2025 [22]. Currently, 40% of the world's population does not have enough water, and according to a UNESCO report, the amount of available water will be further reduced by about 30% in the next 20 years [23]. It is estimated that only about 2.5% of the world's water supply is freshwater, and less than 1% is potable water [24]. Extreme events such as catastrophic floods and prolonged droughts pose severe challenges to the long-term management of catchment-floodplain-river systems [4, 25, 26].

In the section of the Ural River valley selected for analysis, the presence of numerous left- and right-bank oxbow lakes was noted (Fig. 3). They were primarily filled with water in the spring,

and a significant number of them were located at a considerable distance from the main channel of the river.

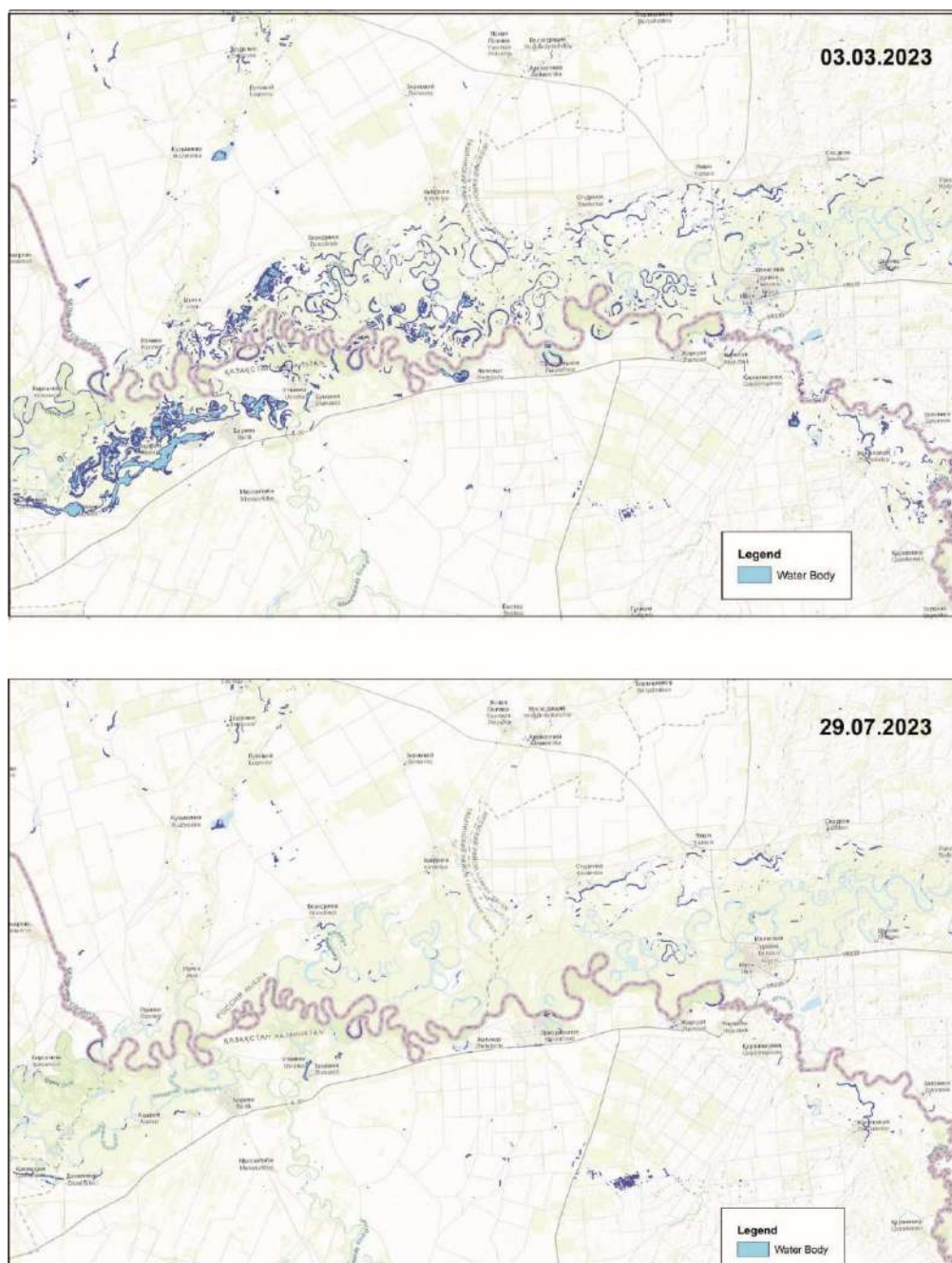

Figure 4 – Distribution of water bodies on study area Ural river valley on spring and summer 2023 (Sentinel-2B)

Based on satellite images in early spring, the area of water bodies (oxbow lakes) in the floodplain was determined to be almost 60 km². With the assumed average depth of these reservoirs at 2.5m during this period, the volume of accumulated water was determined at 0.1 km³ (Table 3). At the peak of summer, there was a noticeable drying up and disappearance of the cover reservoirs. Their area and volume decreased by more than nine cartons relative to spring. Thus, the hydrobionts habitat in the Ural River valley was significantly reduced.

Table 3 – Information on the area and volume of oxbow lakes of the studied floodplain of the Ural River in spring and summer 2023 (Sentinel-2B)

Water bodies area on floodplain		
	Area (km ²)	Volume (km ³)
03 March 2023	56.6	0.113
29 July 2023	6.0	0.012

The Ural River (on the territory of the Republic of Kazakhstan - the Zhayik River) is an inter-zonal river whose landscape and climatic conditions are incredibly diverse. Climatic changes lead to decreased water runoff, changes in the proportion of recharge sources, chemical composition, and water mineralization. The contrast between mineralization and mineral composition intensifies as the dryness of the territory increases [14].

Regardless of the distinguished hydrodynamic types of oxbow lakes that favor the occurrence of a particular hydration formation, these reservoirs are important ecological centers (so-called "hot spots") at the scale of the river valley or even the region, providing diverse habitats for numerous representatives of flora and fauna [27-30]. The interdependence between the riverbed and the valley is expressed in complex functions such as production, decomposition, and consumption, which are determined by systematic surges and water table fluctuations [31]. The size and length of the connection between the river and the oxbow lakes determine the development of phytoplankton in the oxbow lakes [32]. Many authors report the dominance of chlorophytes, euglenoids, dinoflagellates, and cyanobacteria during the free flow of river water [33-34]. However, diatoms, cyanobacteria, chlorophyta, and Chara were dominant at low water levels in Lake Mallaköy [35]. Unfortunately, the remote sensing techniques used in this study did not allow us to isolate information on the concentration of individual phytoplankton groups.

In spring, a significant concentration of chlorophyll a was observed in oxbow lakes of the Ural River, which indicates the value of phytoplankton primary production. Interestingly, these results did not apply only to oxbow lakes near the riverbed but also to those far from it. This may indicate the extensive impact of the river. Analysis of satellite images did not indicate that phytoplankton activity affected only oxbow lakes with regular morphological form (typical moon shape) but also more extensive floodplains (Fig. 5A). In early spring, the water-rich floodplains of the valley play an essential role in maintaining high biodiversity. During this period, the riverbed is not washed and is silted up, and the amount of dissolved oxygen decreases, leading to ichthyofauna damage [14]. The lack of human influence in the form of regulation of hydrological conditions is a factor that implies natural valley processes during this period. Unfortunately, the summer period with high temperatures increases transpiration. It dries out most of the floodplain lakes (Fig. 5B). In summer, eutrophication of the water is observed, leading to a deterioration of the oxygen regime. The water "blooms" and oxybionts invertebrates are almost absent on the river bottom and in the dry floodplains [14].

The current ecohydrological state in the lower reaches of the Ural River draining into the Caspian Sea is influenced by natural and anthropogenic factors [36]. The Caspian Plain belongs to an area of chloride salinity, so the soils in the catchment area contain highly soluble chlorides. This leads to increased mineralization and increased chloride content not only in groundwater but also in surface water. Groundwater plays a significant role in recharging the river valley during periods of low water levels when water inflow from the surface of the catchment area decreases or completely ceases.

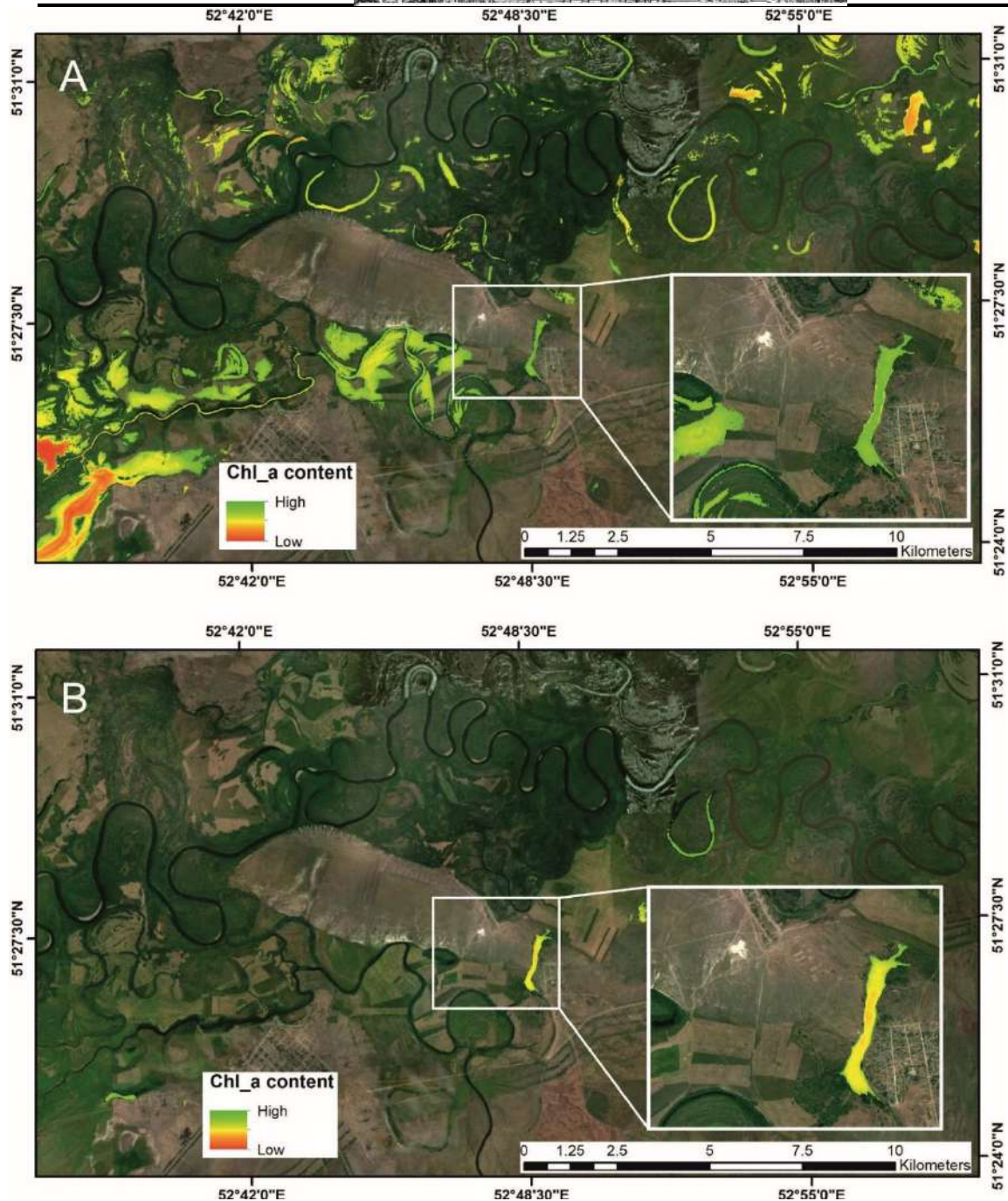

Figure 5 – Concentration of chlorophyll-a (=primary production) in study area Ural river valley on (A) spring and (B) summer 2023

Recorded annual average air temperatures in Kazakhstan over the 1971-2021 period show a marked increase from 5.3°C (1971-80) to 7.0°C (2011-21). In March, the average temperature increase was from -5.0°C (1971-80) to -3.1°C (2011-21), and in July, from 22.3°C to 24.0°C in the corresponding decades [37].

In the selected area of the Ural River Valley, thanks to the application of remote sensing techniques, it was possible to select one reservoir abundant in both spring and autumn, in which the concentration of chl-a was maintained (Fig. 5). It is possible to observe the current amount of primary production and also its changes in subsequent years.



The concept of the relationship of aquatic valley ecosystems with the river, in terms of the exchange of matter, energy, and aquatic organisms through the medium of water, was pioneered by Amoros et al. [27, 38]. On the other hand, Tockner et al. [39] showed that water chemistry and organism assemblages (biotic communities) are directly related to water levels, reflecting the hydrological connection during periods of low water levels. Organic matter accumulated in aquatic ecosystems in the floodplain terraces is not available to river organisms. At the same time, the rapid increase in the amount of water in rivers has a devastating effect on their biocoenoses, eliminating most representatives of aquatic flora and fauna in the riverbed, and their only reservoirs are small water bodies located in the floodplain terraces [40].

Conclusion

In summary, the results indicate that changes in hydrological conditions in the studied floodplain of the Ural River affect habitat conditions—consequently, the abundance of phytoplankton changes. Thanks to remote sensing techniques, a significant increase in phytoplankton biomass assessed as chl-a concentration was observed during spring floods; summer droughts significantly reduced the number of oxbow lakes and phytoplankton development. Based on the available images from the Santinel-2B satellite, one site rich in water and phytoplankton throughout the year was selected. It can be a model site for studying the productivity of oxbow lakes in a selected section of the valley. Given the ongoing climate change, which inevitably leads to hydrological changes in rivers and their valleys, there is a need for regular monitoring of oxbow lakes biocenosis in the form of in situ studies and remote sensing techniques.

Acknowledgement

This manuscript was possible thanks to the support of the Ministry of Science and Higher Education of the Republic of Kazakhstan within the framework of the project "On approval of the plan of distribution of the number of foreign scientists to engage in teaching activities in higher and postgraduate educational institutions".

REFERENCES

- [1] Lavell, A. (2009). Technical study in integrating climate change adaptation and disaster risk management in development planning and policy. Study undertaken for the Inter-American Development Bank, Washington, DC.
- [2] IPCC (2012) Managing the risks of extreme events and disasters to advance climate change adaptation. In: Field, C.B., Barros, V., Stocker, T.F., Qin, D., Dokken, D.J., Ebi, K.L., Mastrandrea, M.D., Mach, K.J., Plattner, G-K., Allen, S.K., Tignor, M. & Midgley, P.M. (eds) A special report of working groups I and II of the intergovernmental panel on climate change. Cambridge University Press, Cambridge, 582 pp.
- [3] UNISDR (2013) Disaster risk reduction in the United Nations. Roles, mandates and results of key UN entities. UNISDR/GE/2013/4—ICLUX—V2—1,500.
- [4] Kiedrzyńska, E., Kiedrzyński M. & Zalewski M. (2015). Sustainable floodplain management for flood prevention and water quality improvement. *Natural Hazards*, 76, 955–977. <http://doi.org/10.1007/s11069-014-1529-1>.
- [5] Tockner, K., Pennetzdorfer, D., Reiner, N., Schiemer, F. & Ward, J.V. (1999). Hydrological connectivity, and the exchange of organic matter and nutrients in a dynamic river-floodplain system (Danube, Austria). *Freshwater Biology*, 41, 521 – 535.
- [6] Ward, J.V., Tockner, K., Arscott, D.B., Claret, C. (2002). Riverine landscape diversity. *Freshwater Biology*, 47, 517 – 539.
- [7] Glińska-Lewczuk, K. (2009). Influence of morphogenesis and connecting with a river on a rate of oxbow lake evolution in young-glacial river valleys. In: (edited by Łachacz, A.) *Wetlands – their functions and protection. Chapter I. Contemporary problems of management Environmental Protection*, p. 13-32.



- [8] Obolewski, K. (2011). Macrozoobenthos patterns along environmental gradients and hydrological connectivity of oxbow lakes. *Ecological Engineering*, 37, 796–805. <http://doi.org/10.1016/j.ecoleng.2010.06.037>.
- [9] Maciel, F.P., Haakonsson, S., de León, L. P., Bonilla, S. & Pedocchi, F. (2023) Challenges for chlorophyll-a remote sensing in a highly variable turbidity estuary, an implementation with sentinel-2, *Geocarto International*, 38:1, 2160017. <http://doi.org/10.1080/10106049.2022.2160017>.
- [10] Schaeffer, B.A., Loftin, K., Stumpf, R.P. & Werdell, P.J. (2015). Agencies collaborate, develop a cyanobacteria assessment network. *EOS*. 96
- [11] O’Neil, J.M., Davis, T.W., Burford, M.A. & Gobler, C.J. (2012). The rise of harmful cyanobacteria blooms: the potential roles of eutrophication and climate change. *Harmful Algae*, 14, 313–334.
- [12] Huisman, J., Codd, G.A., Paerl, H.W., Bas W.I., Vespagen J.M.H. & Visser, P.M. (2018). Cyanobacterial blooms. *Nature Reviews Microbiology* 16, 471–483. <https://doi.org/10.1038/s41579-018-0040-1>.
- [13] Tulemisova, G.B., Abdinov, R.Sh., Kabdrakhimova, G.J. & Zhanetov, T.B. (2017). Экологическое состояние реки Урал. *Chemical Bulletin of Kazakh National University* 85(2), 18-24.
- [14] Efimova, L., Magritsky, D., Kenzhebaeva, A., Goncharov A. (2021). Current hydroecological state of the Ural River in the lower reaches. *IOP Conf. Series: Earth and Environmental Science* 834, 012050. <https://doi.org/1088/1755-1315/834/1/012050>.
- [15] AzovBas (2002). Proceedings. Azov Sea Basin Workshop Novochoerkassk, Russia, Novochoerkassk: “Green Don Publishing”.
- [16] McFeeters, S.K. (1996). The use of the Normalized Difference Water Index (NDWI) in the delineation of open water features. *International Journal of Remote Sensing*, 17(7), 1425–1432.
- [17] Xu, H. (2006). Modification of normalised difference water index (NDWI) to enhance open water features in remotely sensed imagery. *International Journal of Remote Sensing*, 27(14), 3025–3033.
- [18] Bernstein, L. S., Jin, X., Gregor, B., & Adler-Golden, S. M. (2012). Quick atmospheric correction code: algorithm description and recent upgrades. *Optical Engineering*, 51(11), 111719.
- [19] Feyisa, G. L., Meilby, H., Fensholt, R., & Proud, S. R. (2014). Automated Water Extraction Index: A new technique for surface water mapping using Landsat imagery. *Remote Sensing of Environment*, 140, 23–35. <https://doi.org/10.1016/j.rse.2013.08.029>.
- [20] Bernardo, Z., Marcel, A. & Luis, A. (2021). Hotspot analysis of spatial distribution of algae blooms in small and medium water bodies. *Environmental Monitoring and Assessment*, 193(4), 221. <https://doi.org/10.1007/s10661-021-08944-z>.
- [21] Hall-Beyer, M. (2017). Practical guidelines for choosing GLCM textures to use in landscape classification tasks over a range of moderate spatial scales. *International Journal of Remote Sensing*, 38(5), 1312–1338. <https://doi.org/10.1080/01431161.2016.1278314>.
- [22] Momba, M.N.B. (2010) Wastewater protozoan-driven environmental processes for the protection of water sources. In Momba, M. & Bux, F. (eds) *Biomass*. Croatia, p. 202.
- [23] UNESCO WWDR1 (2003) World water development report 1 water for people—water for life. <http://www.unesco.org/new/en/natural-sciences/environment/water/wwap/wwdr1-2003>
- [24] UNESCO WWDR4 (2012) World water development report 4—managing water under uncertainty and risk. <http://www.unesco.org/new/en/natural-sciences/environment/water/wwap/wwdr/wwdr4-2012>.
- [25] Mee, L.D. (2005). Assessment and monitoring requirements for the adaptive management of Europe’s regional seas. In: Vermaat, J.E., Bouwer, L.M., Salomons, W. & Turner, R.K. (eds) *Managing European coasts: past, present and future*. Springer, Berlin, pp 227–237



- [26] Kundzewicz, Z.W., Giannakopoulos, C., Schwarb, M., Stjernquist, I., Schlyter, P., Szwed, M. & Palutikof, J. (2008). Impacts of climate extremes on activity sectors—stakeholders' perspective. *Theoretical and Applied Climatology* 93, 117–132.
- [27] Amoros, C. & Bornette, G. (2002). Connectivity and biocomplexity in waterbodies of riverine floodplains. *Freshwater Biology* 47, 517–539.
- [28] Van Den Brink, F.W.B. & Van Der Velde, G. (1991). Macrozoobenthos of floodplain waters of the rivers Rhine and Meuse in the Netherlands: a structural and functional analysis in relation to hydrology. *Regulated Rivers: Research & Management*, 6, 265–277.
- [29] Ward, J.V. & Stanford, J.A. (1995). Ecological connectivity in alluvial river ecosystems and its disruption by flow regulation. *Regulated Rivers: Research and Management*, 11, 105–119.
- [30] Bornette, G., Amoros, C., Piégay, H., Tachet, J. & Hein, T. (1998). Ecological complexity of wetlands within a river landscape. *Biological Conservation*, 85, 35–45.
- [31] Sparks R.E., Bayley P.B., Kohler S.L. & Osborne L.L. (1990). Disturbance and recovery of large floodplain rivers. *Environmental Management*, 14, 699–709.
- [32] Dembowska E.A., Kubiak-Wójcicka, K. (2017). Influence of water level fluctuations on phytoplankton communities in an oxbow lake. *Fundamental and Applied Limnology*, 190/3, 221–233.
- [33] Bovo-Scomparin, V.M. & Train, S. (2008). Long-term variability of the phytoplankton community in an isolated floodplain lake of the Ivinhema River State Park, Brazil. *Hydrobiologia* 610(1), 331–344. <http://doi.org/10.1007/s10750-008-9448-3>.
- [34] Mihaljević, M., Stević, F., Horvatić, J., Hackenberger Kutuzović, B. (2009). Dual impact of the flood pulses on the phytoplankton assemblages in a Danubian floodplain lake (Kopački Rit Nature Park, Croatia). *Hydrobiologia* 618, 77–88. <http://doi.org/10.1007/s10750-008-9550-6>.
- [35] Sevindik, T. O., Tunca, H., Önem, B. & Tamer, S.A. (2014). Temporal fluctuations of the phytoplankton community in an isolated floodplain lake (North Mollaköy Lake) of the Sakarya River (Northern Turkey). *Oceanological and Hydrobiological Studies* 43(4), 381–392. <http://doi.org/10.2478/s13545-014-0156-5>.
- [36] Pueppke, S.G., Nurtazin, S.T., Murzashev, T.K., Galymzhanov, I.S., Graham, N.A. & Konysbayev, T. (2023). Re-Establishing Naturally Reproducing Sturgeon Populations in the Caspian Basin: A Wicked Problem in the Ural River. *Water*, 15, 3399. <https://doi.org/10.3390/w15193399>
- [37] <http://www.pogodaiklimat.ru/history/35108.htm>
- [38] Amoros C. & Roux A.L. (1988). Interaction between water bodies within the floodplain of large rivers: function and development of connectivity. *Minstersche Geographische Arbeiten*, 29, 125 - 130.
- [39] Tockner, K., Schiemer, F., Baumgartner, C., Kum, G., Weigand, E., Zweimuller, I. & Ward, J.V., 1999. The Danube restoration project: Species diversity patterns across connectivity gradients in the floodplain system. *Regulated Rivers-Research and Management*, 15, 245 – 258.
- [40] Robinson, C.T, Uehlinger, U. & Monaghan, M.T. (2004). Stream ecosystem response to multiple experimental floods from a reservoir. *River Research and Applications*, 20, 359 – 377.

**Оболевски К.*, Ачария Р., Матела М., Дарбаева Т., Кожгаалиева Р., Альжанова А.,
Мамышева М., Бохорова С., Сарсенова А.**

**ДИСТАНЦИОННОЕ ИЗМЕРЕНИЕ УРОВНЯ ХЛОРОФИЛЛА В СТАРИЦАХ С
ПЕРЕМЕННЫМ ОБЪЕМОМ ВОДЫ, РЕАЛИЗОВАННОЕ С ПОМОЩЬЮ SENTINEL-2**

Аннотация. Хотя в эпоху изменения климата и все более жесточких погодных явлений экстремальные явления (наводнения или высыхание) не могут быть устранены, и управление ими в поймах рек может внести значительный вклад. В статье основное внимание уделяется роли старицких озер в накоплении воды и первичном производстве на примере участка долины реки Урал (Западный Казахстан). Уровень накопления воды в этих



районах значительно менялся в период с весны по лето. Этот район также является важным местом первичного производства. Хлорофилл-а может использоваться в качестве показателя количества фитопланктона и является важным параметром качества воды. Это экологическое образование в старицах вызывает избирательное поглощение света хлорофиллом - пигментом, который можно идентифицировать с помощью дистанционного зондирования акварели. Использование спутниковых снимков зарекомендовало себя как отличный инструмент для оценки потенциала поймы и выбора участков, представляющих интерес для мониторинга. Таким образом, было отмечено, что роль речных бассейнов заключается в повышении устойчивости бассейна к климатическим и антропогенным изменениям, а также в повышении водной безопасности, улучшении качества воды и расширении экосистемных услуг для общества.

Ключевые слова: пойма; накопление воды; первичное производство; изменение климата; Уральская долина.

Оболевский К.*, Ачария Р., Матела М., Дарбаева Т., Кожзагадиева Р., Альжанова А., Мамышева М., Бохорова С., Сарсенова А.

**SENTINEL-2 КӨМЕГІМЕН ЖҮЗЕГЕ АСЫРЫЛАТЫН ӨЗГЕРМЕЛІ СУ КӨЛЕМІ
БАР ЕСКІ АРНАЛАРДАҒЫ ХЛОРОФИЛЛ ДЕНГЕЙІН ҚАШЫҚТЫҚТАН ӨЛШЕУ**

Аннотация. Климаттың өзгеруі және ауа-райының қатыгездігі дәуірінде экстремалды құбылыстарды (су тасқыны немесе кептіру) жою мүмкін болмаса да, оларды жайылмаларда басқару айтарлықтай үлес қоса алады. Мақалада Жайық өзені алқабының (Батыс Қазақстан) учаскесінің мысалында судың жинақталуы мен бастапқы өндірістегі ескі көлдердің рөліне баса назар аударылады. Бұл аудандарда судың жинақталу деңгейі көктемнен жазға дейін айтарлықтай өзгерді. Бұл аймақ сонымен қатар негізгі өндірістің маңызды орны болып табылады. Хлорофилл-а фитопланктон мөлшерінің көрсеткіші ретінде пайдаланылуы мүмкін және су сапасының маңызды параметрі болып табылады. Ескі арналардағы бұл экологиялық формация жарықтың хлорофиллге селективті сіңуін тудырады, оны акварельді қашықтықтан зондау арқылы анықтауға болады. Спутниктік суреттерді пайдалану Жайылманың әлеуетін бағалаудың және бақылауға қызығушылық тудыратын сайттарды таңдаудың тамаша құралы ретінде өзін дәлелдеді. Осылайша, өзен бассейндерінің рөлі бассейнің климаттық және антропогендік өзгерістерге төзімділігін арттыру, сондай-ақ су қауіпсіздігін арттыру, су сапасын жақсарту және қоғам үшін экожүйе қызметтерін кеңейту болып табылады.

Кілт сөздер: жайылма; судың жиналуы; бастапқы өндіріс; климаттың өзгеруі; Жайық алқабы.

UDC 546.47
IRSTI 31.15.33
DOI 10.37238/1680-0761.2023.92(4).88

Balkembay A.S.*, Sdikova G.Zh.

M. Utemisov West Kazakhstan University, Uralsk, Kazakhstan.

***Corresponding author: akku-2001@mail.ru**

E-mail: akku-2001@mail.ru , sdikova.guliya@mail.ru

ENVIRONMENTAL PROBLEMS OF ZINC-BASED ELECTROPLATING

Annotation. *The environmental problem of electroplating is the pollution of the environment with heavy metals. Since most metals containing electroplating coatings are found in tap water, there is a high probability of the presence of heavy metal ions, inorganic acids and alkalis, surfactants and highly toxic waste in it. Environmental protection consists in the application of modern high-tech technologies with local purification at various stages of technological processes, physico-chemical methods for controlling the composition of the reagents used. Production of zinc-based electroplating by electrolytic, physico-chemical methods, production in a special experimental sequence. The solution of electroplating production is possible only by an integrated approach, including legislative acts and their execution. The thickness of the resulting zinc coating of the metal surface was obtained electrochemically and is 40 microns.*

Keywords: *electrolyte, electroplating, electrochemical treatment, galvanizing, environmental problem, physico –chemical method.*

Introduction

One of the main environmental problems of galvanic coatings is environmental pollution by heavy metals such as lead, zinc, cadmium and chromium. Improper use of these galvanic solutions and waste can result in the release of metals into the soil, water, and air. In addition, zinc-based galvanic coatings can emit toxic fumes when heated, which is also a threat to the environment. To solve these problems, it is necessary to take measures to prevent the spread of galvanic solutions, as well as use environmentally safe methods for the disposal of galvanic waste.

Galvanic production is one of the most environmentally hazardous industries. Large volumes of wastewater contain all heavy metal ions, inorganic acids and alkalis, surfactant reagents, solid toxic waste. As a result, heavy metal ions enter the environment and accumulate in plants, negatively affecting living organisms, including humans [1].

Zinc plating is the process of applying a layer of zinc to the surface of a metal to protect it from corrosion. The importance of this process is due to the corrosion resistance and wear resistance of zinc, which makes it possible to significantly extend the service life of metal products. In addition, the zinc coating gives the metal an aesthetic appearance and facilitates its processing [2].

Environmental protection from pollution by waste from galvanic industries consists primarily in the use of modern knowledge-intensive technologies with local purification at various stages of technological processes, physico-chemical methods for controlling the composition of the reagents used. Of great importance is the design of automatic networks with software control and waste-free technologies.

After use by reuse and recovery of solutions, galvanic solutions can be cleaned and reused or subjected to recovery processes to remove heavy metals

The main environmental protection strategy is to redirect galvanic industries from waste disposal to their recovery. The main direction is the creation of closed industries and cycles, as well as the use of natural sources of raw materials. For example, rainwater treated by reverse osmosis can be used in phosphating plants. There are technologies for the treatment and use of groundwater containing chlorinated hydrocarbons by filtration through filters.

Methodology

Electrochemical processing is based on the laws of anodic dissolution of metals during electrolysis. When an electric current passes through the electrolyte, chemical reactions occur on the surface of the workpiece, and the surface of the metal is transformed into a chemical compound. Electrolysis products enter the solution or are removed mechanically. The performance of this method depends on the electrochemical properties of the electrolyte, the material being processed and the current density [3].

During the experiment, the surface of the coating part was cleaned in accordance with Gost 2789-73, electrochemical degreasing was carried out in table 1.

Procedure for conducting the experiment:

1. Object mass measurement;
2. Mechanical processing of the object; measurement of the mass of the object after mechanical processing;
3. Degreasing of the object; measurement of the mass of the object after degreasing;
4. Object chrome plating;
5. Measurement of the mass of a galvanized object.

Steel grade 12X18N10T plate were used as objects in the experiment. The resulting tape was first mechanically processed with rat paper, as it was simple in structure. Rat paper was chosen for its affordability and simplicity of use. Then it was thoroughly washed with distilled water in order to get rid of scratches. Then it was degreased with a solution of sodium hydroxide at a temperature of 65°C and purified with sulfuric acid. Then the tape was dried and wrapped in white paper.

Solution components	Composition of the solution for degreasing, g/l		
	For steel parts for continuous baths	For steel wires and pipes	For non-ferrous metals
Caustic sodium	20-40	50-150	-
Trin sodium phosphate	20-40	-	20-40
Soda	20-40	-	20-40
Liquid glass	3-5	30-80	3-5
Temperature, °C	60-70	60-80	60-80
Current density, A/dm ²	2-10	40 (biopolar current)	2-10

Table 1-solution for Electrochemical degreasing

The degreasing process was carried out in a NaOH solution at a temperature of 60°C for 20 minutes with a current of 0,36 A/dm².

Deposition of oxides in the surface layer of parts, purification from salts depending on the reason for reducing the adhesion strength of the coating, electrochemical cleaning is carried out, the amount of which is shown in table 2. Electrochemical purification was carried out with sulfuric acid with a current of 0,36 A/dm² in the amount of 10 minutes.

Solvent	Total (% loss)			
	Solvent	Solvent	Wash and drying	With used mortar
	Steel	lock		
H ₂ SO ₄ (ml)	60-62	5-3	20	15

Table 2 - Solution for Electrochemical cleaning

Results

Table 3 indicates the final nature of the experiment. it is necessary to make sure that the pH degree does not exceed or be less than 3,5 – 4,5. In order to improve the quality of packaging, a surfactant was added – dextrin.

Order of experience	Visualization	t°	t, min	Current, kV	m, g
Object mass	-	-	-	-	16,3214
Mechanical processing	Sandpaper	-	-	-	16,3196
Degreasing	H ₂ SO ₄ solution	18	10	0,60	16,3192
Galvanizing	m(ZnSO ₄ · 7H ₂ O) = 30 g m(Na ₂ SO ₄ · 10H ₂ O) = 7,5 g m(KAl(SO ₄) ₂ · 15H ₂ O) = 7,5 g Surfactant (dextrin) = 1,5 g	20	50	0,66	17,0335

Table 3 - The nature of the work during the experiment.

The thickness of the coating is determined by the following Fomula:

$$h = (n - 0,5) \cdot hk$$

where, n is the number of drops of solution, hk is the layer thickness to be removed by one drop in the assigned time interval [4].

$$h = (12 - 0,5) \cdot 1,40 = 16,10 \text{ mcm}$$

The experiment was conducted at a temperature of 24°C. Then 25 drops of the solution are dripped according to the surface layer of the package and kept on the surface for up to 60 second intervals. The calculated thickness of the zinc coating was 16,10 microns.

$$P = CI\mu/100 \text{ [5,6]}$$

Here, P is the mass of the metal collected at the cathode, g; I is the current strength, a; t is the time during which electrolysis takes place in hours; μ is the yield by current; the mass and thickness of the deposited zinc were determined by the following formula (electrochemical equivalent of zinc $C=1,22 \text{ g/sm}^3$):

$$P = (1,22 \times 0,66 \times 1 \times 97\%) / 100 = 0,781 \text{ g}$$

The surface of the product is calculated using the formula:

$$S = 20P(a+b)/ab\gamma = 20 \times 17,03(40+18)/40 \times 18 \times 1 = 27,03 \text{ sm}^2$$



The volume of the deposited metal was found by dividing the mass of the deposited metal by the specific weight of chromium (7,13 g/cm³):

$$V = \frac{P}{\gamma} = \frac{0,781}{7,13} = 0,109 \text{ sm}^3$$

If the thickness of the deposited metal, the surface area of the metal object to be coated and the volume of the deposited metal are known [7], the volume of the deposited metal is calculated by dividing the area of the deposited metal object by the area of the deposited metal object:

$$h = V/F$$

$$h = 0,109 / 27,03 = 0,0040 \text{ sm}^3 = 40 \text{ mcm}$$

Discussion

The calculations based on the results of the work indicate, it was possible to determine the optimal, more plating thickness. The packaging had a matte finish with a thickness of 40 microns.

Conclusion

In conclusion, it should be noted that many problems of protecting the environment from pollution of galvanic industries can only be solved with an integrated approach, including legislative acts and their implementation. Zinc-based galvanic coatings have their own characteristics that must be taken into account when using them. In particular, it was found that the galvanizing process requires certain conditions and parameters, such as temperature, electrolyte concentration, current density, etc., to achieve optimal results. Adopting and complying with international green standards and certificates, such as ISO 14001, can help companies improve their environmental performance.

However, there are a number of problems that require additional research and development of new technologies. One such problem is the insufficient corrosion resistance of the coatings due to the presence of defects and impurities. In addition, the economic aspects of the galvanizing process require optimization and reduction of production costs.

REFERENCES

- [1] Klimov E.S., Jevrjukova M.E., Kolganova N.S., Varlamova S.I., Borisova V.V. (2004) Jekologicheskie problemy gal'vanicheskikh proizvodstv. [Ecological problems of electroplating industries]. The journal Uspehi sovremennogo estestvoznaniya. №11 – p. 68 – 69 [in Russian].
- [2] Proskurkin E.V. (2001) Zashhitnye cinkovye pokrytija dlja zhestkih korrozionno – jerozionnyh uslovij jekspluatacii. [Protective zinc coatings for harsh corrosive and erosive operating conditions]. The journal Territorija Neftegaz. №9. - p. 42 – 51 [in Russian].
- [3] Vinokurov E.G. (2020) Gal'vanicheskoe proizvodstvo v Rossii: ocenochnyj podhod, zadachi povyshenija resursnoj i jekologicheskoy jeffektivnosti. / E.G.Vinokurov, T.F.Buruhina, T.V. Guseva // [Electroplating production in Russia: an evaluative approach, the tasks of increasing resource and environmental efficiency]. Tekhnologiya metallov. - Metal technology, ser. 7, - p. 2-7 [in Russian].
- [4] Kudreeva L.K. (2013) Gal'vanikalyk kaptamalar alu tehnologijasy. [Technology for obtaining galvanic coatings]. Almaty: Kazakh University. – p. 135 - 136 [in Kazakh].
- [5] Bobrikova I.G. Lipkin M.S. & Selivanov V.N. Tehnologicheskie raschety processov poluchenija jelektrohimičeskikh pokrytij [Technological calculations of the processes of obtaining electrochemical coatings]. Novočerkassk: URGU. – 141 p [in Russian].
- [6] Nagaeva L.V., Nagaev V.V., Semjonychev V.V. (2009) Gal'vanicheskie pokrytija na osnove cinka, poluchennye iz jelektrolitov, soderzhashhiih soli nikelja ili kobal'ta i nanoporoshki oksidov i karbidov // Aviacionnye materialy i tehnologii. [Zinc-based electroplating coatings obtained from electrolytes containing nickel or cobalt salts and nanopowders of oxides and carbides]. - №1. – 4 p [in Russian].
- [7] Vysotskaya N. A., Kabyzbekova B. N. & Bekzhigitova K. A. & Spabekova R. & Kurbanbekov K. T. & Ormanova G. K. & Lukin E. G. (2019). Protective zinc coatings from acid

electrolyte of zinc-plating // NEWS of the Academy of Sciences of the Republic of Kazakhstan, 3 (435) - p.122-127 [in English].

Балкембай А.С., Сдикова Г.Ж.
МЫРЫШ НЕГІЗІНДЕГІ ГАЛЬВАНИКАЛЫҚ ҚАПТАМАЛАРДЫҢ
ЭКОЛОГИЯЛЫҚ МӘСЕЛЕЛЕРІ

Аңдатпа. Гальваникалық қаптамалардың экологиялық мәселесі ауыр металдардың қоршаған ортаны ластауда. Гальваникалық қаптамалар бар металлдардың көбісі ағын суларда кездескендіктен, ондағы ауыр металл иондары, бейорганикалық қышқылдар мен сілтілер, беттік белсенді реагенттер мен улылығы жоғары қалдықтардың болуы ықтималдылығы жоғары. Қоршаған ортаны қорғау технологиялық процестердің әртүрлі кезеңдерінде жергілікті тазартумен заманауи ғылымды қажет ететін технологияларды, қолданылатын реагенттердің құрамын бақылаудың физика-химиялық әдістерін қолданудан тұрады. Мырыш негізіндегі гальваникалық қаптаманы электролиттік, физикалық - химиялық әдістер арқылы дайындау, арнайы тәжірибелік реттілікпен жасау. Гальваникалық өндірістерді тек кешенді тәсілмен, оның ішінде заңнамалық актілермен және оларды орындаумен ғана шешуге болады. Металл бетіне қапталған мырыш қаптамасының 40 мкм қалыңдығын электрохимиялық тәсілмен алып, есептеулер жүргізу арқылы есептелінді.

Кілт сөздер: электролит; гальваникалық қаптама; электрохимиялық өңдеу; мырыштау; экологиялық мәселе; физика – химиялық әдіс.

Балкембай А.С., Сдикова Г.Ж.
ЭКОЛОГИЧЕСКИЕ ПРОБЛЕМЫ ГАЛЬВАНИЧЕСКИХ ПОКРЫТИЙ НА
ОСНОВЕ ЦИНКА

Аннотация. Экологическая проблема гальванических покрытий заключается в загрязнении окружающей среды тяжелыми металлами. Поскольку большинство металлов, содержащих гальванические покрытия, обнаруживаются в водопроводной воде, высока вероятность наличия в ней ионов тяжелых металлов, неорганических кислот и щелочей, поверхностно-активных реагентов и высокотоксичных отходов. Охрана окружающей среды заключается в применении современных наукоемких технологий с местной очисткой на различных этапах технологических процессов, физико-химических методов контроля состава применяемых реагентов. Изготовление гальванического покрытия на основе цинка электролитическими, физико-химическими методами, изготовление в специальной экспериментальной последовательности. Решение гальванических производств можно только комплексным подходом, в том числе законодательными актами и их исполнением. Толщина полученного цинкового покрытия металлической поверхности была получена электрохимическим путем и составляет 40 мкм.

Ключевые слова: электролит; гальваническое покрытие; электрохимическая обработка; цинкование; экологическая проблема; физико – химический метод.

АВТОРЛАР ТУРАЛЫ МӘЛІМЕТТЕР

Абугалиева Гульшат Сержановна – Магистр, аға оқытушы, М.Өтемісов атындағы Батыс Қазақстан университеті, E-mail: gulshat521336@mail.ru

Агнешка Камык-Вавришук - әлеуметтік ғылымдар кандидаты, дефектолог, әлеуметтік педагогика және логопедия кафедрасы, Ұлы Казимир университеті, Быдгощ қаласы, agnieszka.kamyk.wawryszuk@gmail.com

Айшенова Томирис Гадилетқызы - 2 курс магистранты, М.Өтемісов атындағы БҚУ, Орал қ., Қазақстан, ayshenova@bk.ru

Александра Егоровна Кузьмичева - физика-математика ғылымдарының кандидаты, М.Өтемісов атындағы БҚУ, Физика-математика факультетінің Математика және физика мұғалімдерін даярлау БББ профессоры

Алман Нысанбаевич Кушеккалиев - физика-математика ғылымдарының кандидаты, М.Өтемісов атындағы БҚУ, Физика-математика факультетінің Математика және физика мұғалімдерін даярлау БББ доценті, Ақпараттық технологиялар орталығының жетекшісі. E-mail: alman_k@mail.ru

Альжанова Багдагуль Сактагановна – ауыл шаруашылығы ғылымдарының кандидаты, доцент, Жаратылыстану-география факультеті, М.Өтемісов атындағы БҚУ, Орал қ., Қазақстан, aljanB@mail.ru

Арайгүл Серікқызы Тажғалиева - техника ғылымдарының магистрі, М.Өтемісов атындағы БҚУ, Физика-математика факультетінің Математика және физика мұғалімдерін даярлау БББ оқытушысы, E-mail: araignul83@mail.ru

Аханова Альбина Сансызбаевна – Тіл, әдебиет және ақпарат БББ оқытушысы, М.Өтемісов атындағы Батыс Қазақстан университеті, Орал, Қазақстан. E-mail: albinaa2704@gmail.com.

Балкембай Аққу Сағынтайқызы - М.Өтемісов атындағы Батыс – Қазақстан университетінің 2-курс магистранты, Орал қ., Қазақстан. E-mail: akku-2001@mail.ru .

Баюканская Светлана Феликсовна - психология магистрі, Мектепке дейінгі және бастауышта оқыту педагогикасы БББ, М. Өтемісов атындағы БҚУ, Орал қ., Қазақстан, Bayukanskaya@mail.ru

Беркина Светлана Сагитовна – М.Өтемісов атындағы Батыс Қазақстан университетінің «Орыс тілінде оқытпайтын мектептердегі орыс тілі мен әдебиеті» білім беру бағдарламасының магистранты, Орал, Қазақстан, s.berkina@mail.ru

Бохорова Светлана Николаевна– экология магистрі, биология, география, химия мұғалімдерін даярлау БББ, М.Өтемісов атындағы БҚУ, Орал қ., Қазақстан, b_sveta_n@mail.ru

Бөгенбай Фариза Бөгенбайқызы – магистрант, География және Туризм кафедрасы, Қ. Жұбанов атындағы Ақтөбе өңірлік мемлекеттік университеті, Ақтөбе, Қазақстан, fariza_270401@mail.ru

Герасименко Татьяна Ильинична - география ғылымдарының докторы, профессор, Ресей Ғылым Академиясының География институтының әлеуметтік-экономикалық география бөлімінің аға ғылыми қызметкері, Мәскеу қ., Ресей Федерациясы. email:gerasimenko@igras.ru

Горбачева Диана Александровна - педагогика ғылымдарының докторы, кафедра профессоры әлеуметтік-мәдени қызмет Краснодар мемлекеттік мәдениет институты, Краснодар. Ресей, gordiana1@mail.ru

Дарбаева Талшен Есенмановна – биология ғылымдарының докторы, профессор, Жаратылыстану-география факультеті, М.Өтемісов атындағы БҚУ, Орал қ., Қазақстан, dtalshen@mail.ru



Ергалиева Гульжан Алгазиевна - Педагогика ғылымдарының кандидаты, аға оқытушы М.Өтемісов атындағы Батыс Қазақстан университеті, E-mail: e77ask@yandex.ru

Ержанова Алмаш Ержановна – магистрант, қазақ информатика кафедрасы, физика-математика факультеті, М. Өтемісов атындағы БҚУ, Орал қ., Қазақстан, yerzhanova2002@gmail.com

Еролла Перизат Қолғанатқызы – магистрант, қазақ информатика кафедрасы, физика-математика факультеті, М. Өтемісов атындағы БҚУ, Орал қ., Қазақстан, perizat_fi@mail.ru

Жеңсікбай Аружан Нұрлыбекқызы – магистрант, Биология және экология кафедрасы, М. Өтемісов атындағы Батыс Қазақстан университеті, Орал қ. Қазақстан, nurlybekkyzayaruzhan@gmail.com

Жұмағазиев Арман Маралбекұлы– Қазақстан тарихы кафедрасының магистранты Батыс Қазақстан университеті. Өтемісова М, Орал, Қазақстан. zhumagaziev_a@mail.ru

Исмагулова Жания Жандосқызы – Педагогика және психология ғылымдарының магистрі, Қазақ ұлттық университеті. әл-Фараби, Алматы, Қазақстан zhaniyaismagulova@gmail.com

Казорина Анна Владимировна - филология ғылымдарының кандидаты, доцент "Иркутск мемлекеттік университетіне" ФГБОУ, Иркутск қ. Ресей Федерациясы, E-mail: Anna-kazorina@mail.ru

Кажиақпарова Жадыра Сериковна – п.ғ.к, қауымд.профессор, Батыс Қазақстан инновациялық технологиялық университеті, Уральск, Казахстан, ghadira@rambler.ru

Кожағалиева Рима Жамбуловна – философия докторы (PhD), биология, география, химия мұғалімдерін даярлау БББ, М.Өтемісов атындағы БҚУ, Орал қ., Қазақстан, rabdrakhmanova_7@bk.ru

Кристиан Оболевский - PhD, профессор, гидробиология департаменті, Ұлы Казимир университеті, Быдгощ, Польша, obolewsk@ukw.edu

Маденова Лаззат - педагогика және психология магистрі, Мектепке дейінгі және бастауышта оқыту педагогикасы БББ, М. Өтемісов атындағы БҚУ, Орал қ, Қазақстан, lazat.pedagog@mail.ru

Мамышева Марина Вячеславовна - жаратылыстану ғылымдарының магистрі, биология, география, химия мұғалімдерін даярлау БББ, М. Өтемісов атындағы БҚУ, Уральск қ., Қазақстан, mamyshevamv@gmail.com

Миколай Матела - докторант, гидробиология факультеті, Ұлы Казимир университеті, Быдгощ, Польша, matela@ukw.edu.pl

Мутиев Зинулла Жаксылыкович - филология ғылымдарының кандидаты, тіл, әдебиет және ақпарат БББ доценті, М Өтемісов атындағы БҚУ профессоры, Орал қ., Қазақстан, zinulla_mutiev@mail.ru

Мұханбетова Жангүлім Өтепбергенқызы – педагогика ғылымдарының магистрі, тіл, әдебиет және ақпарат БББ аға оқытушысы, Орал қ., Қазақстан, janim.03.95@mail.ru

Мяо Даван - Краснодар мемлекеттік мәдениет институтының Педагогика, Психология және дене шынықтыру кафедрасының аспиранты, Краснодар қ., Ресей; Саньмин университетінің оқытушысы, Саньмин қ., Қытай, 280838646@qq.com

Ритуарна Ачария - докторант, су жолдарын қалпына келтіру кафедрасы, Ұлы Казимир университеті, Быдгощ, Польша, rituparna.acharyya@ukw.edu.pl

Родоман Борис Борисович - география ғылымдарының докторы, тәуелсіз зерттеуші, Мәскеу қ., Ресей Федерациясы.

Сағнайқызы Самал – тарих ғылымдарының кандидаты, кафедра доценті, Қазақ ұлттық университеті. әл-Фараби, Алматы, Қазақстан, Samal7373@mail.ru



Сарсенова Асемгуль Нурсаиновна – философия докторы (PhD), Жаратылыстану-география факультеті, М.Өтемісов атындағы БҚУ, Орал қ., Қазақстан, assemgulsarsenova@gmail.com

Сартаев Спатай – заң ғылымдарының кандидаты, кафедра меңгерушісі, әл-Фараби атындағы Қазақ ұлттық университеті., Алматы, Қазақстан.

Сдикова Гулия Жумгалиевна - М.Өтемісов атындағы Батыс – Қазақстан университетінің аға оқытушысы, х.ғ.к., Орал қ., Қазақстан. E – mail: sdikova.guliya@mail.ru

Сдықов Мұрат Наурызғалиұлы - тарих ғылымдарының докторы, профессор, Қазақстан тарихы кафедрасының профессоры, М.Өтемісов атындағы БҚУ. msdykov@mail.ru

Стасевич Инга Владимировна - тарих ғылымдарының кандидаты, Орталық Азия бөлімінің аға ғылыми қызметкері, антропология және этнография мұражайы. Ұлы Петр (Кунсткамера) РАН, Ресей, Санкт-Петербург, E-mail: stinga73@mail.ru

Умарова Гульнар Сидегалиевна – ф.ғ.к., орыс филологиясы кафедрасының доценті, М.Өтемісов атындағы БҚУ, филология ғылымдарының кандидаты. Орал қ., Қазақстан, umarova_1959@mail.ru.

Утегенова Карлыга Таскалиевна – педагогика ғылымдарының кандидаты, М.Өтемісов атындағы Батыс Қазақстан университетінің доценті, Орал, Қазақстан, karlyga@bk.ru

Шайхиева Бұлбұлару Тұрарқызы– магистрант, саясаттану кафедрасы, Л.Н. Гумилев атындағы Еуразия ұлттық университеті, Астана қ., Қазақстан, bulbularu@gmail.com

Хаируллина Айнура Кенжалиевна–оқытушы-магистр, Биология, химия ғылымдары және қоршаған орта ББ, М.Өтемісов атындағы БҚУ, Орал қ., Қазақстан, hairullina_84@mail.ru

Ходжанова Балдай Хамизеевна – аға оқытушы, биология-география-химия мұғалімдерін дайындау БББ, жаратылыстану - география факультеті, М. Өтемісов атындағы БҚУ, Орал қаласы.,Қазақстан. Hodzhanova.b@mail.ru



СВЕДЕНИЯ ОБ АВТОРАХ

Абугалиева Гульшат Сержановна – Магистр, старший преподаватель, Западно-Казахстанский университет имени М.Утемисова, E-mail: gulshat521336@mail.ru

Агнешка Камык-Ваврищук - кандидат социальных наук, дефектолог, кафедра специальной педагогики и логопедии, университет им. Каземира Великого, г. Быдгощ, Польша, agnieszka.kamyk.wawryszuk@gmail.com

Айшенова Томирис Гадилеткызы - магистрант 2 курса Западно-Казахстанского университета им. М.Утемисова, г.Уральск, Казахстан, ayshenova@bk.ru

Александра Егоровна Кузьмичева - кандидат физико-математических наук, профессор ОП по подготовке учителей математики и физики, Физико-математического факультета ЗКУ им.М.Утемисова.

Алман Нысанбаевич Кушеккалиев - кандидат физико-математических наук, доцент ОП по подготовке учителей математики и физики, Физико-математического факультета, руководитель центра информационных технологии ЗКУ им.М.Утемисова. E-mail: alman_k@mail.ru

Альжанова Багдагуль Сактагановна – кандидат сельскохозяйственных наук, доцент, Естественно-географический факультет, ЗКУ им.М.Утемисова, г. Уральск, Казахстан, aljanB@mail.ru

Арайгүл Серікқызы Тажғалиева - магистр технических наук, преподаватель ОП по подготовке учителей математики и физики, Физико-математического факультета ЗКУ им.М.Утемисова. E-mail: araugul83@mail.ru

Аханова Альбина Сансызбаевна - преподаватель ОП «языка, литературы и информация», Западно-Казахстанский университет им.М. Утемисова, Уральск, Казахстан. E-mail: albinaa2704@gmail.com

Балкембай Акқу Сағынтайқызы - Магистрант 2 курса Западно – Казахстанского университета им.М. Утемисова, г. Уральск, Казахстан. E-mail: akku-2001@mail.ru .

Баюканская Светлана Феликсовна - магистр психологии, ОП по педагогике дошкольного и начального образования, ЗКУ им. М. Утемисова, г. Уральск, Казахстан, Bayukanskaya@mail.ru

Беркина Светлана Сагитовна – магистрант образовательной программы «Русский язык и литература в школах с нерусским языком обучения», Западно-Казахстанский университет им. М.Утемисова, Уральск, Казахстан, s.berkina@mail.ru

Богенбай Фариза Богенбакызы - магистрант, кафедра географии и туризма, Актюбинский региональный государственный университет им. К. Жубанова, Актюбе, Казахстан, fariza_270401@mail.ru

Бохорова Светлана Николаевна – магистр экологии, ОП по подготовке учителей биологии, географии, химии, ЗКУ имени М.Утемисова, г. Уральск, Казахстан, b_sveta_n@mail.ru

Герасименко Татьяна Ильинична - доктор географических наук, профессор, старший научный сотрудник Отдела социально-экономической географии Института географии РАН России, г.Москва, Российская Федерация. email:gerasimenko@igras.ru

Горбачева Диана Александровна– доктор педагогических наук, профессор кафедры социально-культурной деятельности Краснодарского государственного института культуры, г.Краснодар, Россия, gordiana1@mail.ru

Дарбаева Талшен Есенмановна – доктор биологических наук, профессор, Естественно-географический факультет, ЗКУ им.М.Утемисова, г.Уральск, Казахстан, dtalshen@mail.ru



Ергалиева Гульжан Алгазиевна - Кандидат педагогических наук, старший преподаватель Западно-Казахстанский университет имени М.Утемисова, E-mail: e77ask@yandex.ru

Ержанова Алмаш Ерановна – магистрант, кафедра казахской информатики, физико-математический факультет, ЗКУ им. М.Утемисова, г. Уральск, Казахстан, yerzhanova2002@gmail.com

Еролла Перизат Қолғанатқызы – магистрант, кафедра казахской информатики, физико-математический факультет, ЗКУ им. М.Утемисова, г. Уральск, Казахстан, perizat_fi@mail.ru

Женсикбай Аружан Нурлыбекқызы – Магистрант кафедры биологии и экологии М. Западно-Казахстанский университет имени Утемисова, Урал. Казахстан, nurlybekkyzyaruzhan@gmail.com

Жумагазиев Арман Маралбекович– магистрант кафедры История Казахстана ЗКУ им.М. Утемисова, г.Уральск, Казахстан. zhumagaziev_a@mail.ru

Исмагулова Жания Жанасовна – Магистр педагогических и психологических наук, Казахский национальный университет им. аль-Фараби, Алматы, Казахстан zhaniyaismagulova@gmail.com

Казорина Анна Владимировна - доцент, кандидат филологических наук, доцент, ФГБОУ ВО «Иркутский государственный университет», г. Иркутск, Российская Федерация, E-mail: Anna-kazorina@mail.ru

Кажиакпарова Жадыра Сериковна – к.п.н., ассоциированный. профессор, Западно-Казахстанский инновационный технологический университет, Уральск, Казахстан, ghadira@rambler.ru

Кожалиева Рима Жамбуловна – доктор философии (PhD), ОП по подготовке учителей биологии, географии, химии, ЗКУ имени М.Утемисова, г. Уральск, Казахстан, rabdrakhmanova_7@bk.ru

Кристиан Оболевски - PhD, профессор, департамент гидробиологии, Университет Казимир Великий, Быдгощ, Польша, obolewsk@ukw.edu

Маденова Лаззат - магистр педагогики и психологии, ОП по педагогике дошкольного и начального образования, ЗКУ им. М. Утемисова, г. Уральск, Казахстан, lazat.pedagog@mail.ru

Мамышева Марина Вячеславовна – магистр естественных наук, ОП по подготовке учителей биологии, географии, химии, ЗКУ им. М. Утемисова, г. Уральск, Казахстан, mamyshevamv@gmail.com

Миколай Матела - докторант, факультет гидробиологии, университет Казимир Великого, Быдгощ, Польша, matela@ukw.edu.pl

Мутиев Зинулла Жаксылыкович - кандидат филологических наук, доцент ОП язык, литература и информация, профессор ЗКУ им.М.Утемисова, г.Уральск, Казахстан, zinulla_mutiev@mail.ru

Муханбетова Жангулим Утепбергенқызы - магистр педагогических наук, старший преподаватель ОП Язык, литература и информация, г. Уральск, Казахстан, janim.03.95@mail.ru

Мяо Даван - аспирант кафедры педагогики, психологии и физической культуры Краснодарского государственного института культуры, г. Краснодар, Россия; преподаватель Саньминского университета, г. Саньмин, Китай, 280838646@qq.com

Ритупарна Ачария – докторантка, кафедра восстановления водных путей, Университет Казимира Великого, Быдгощ, Польша, rituparna.acharyua@ukw.edu.pl

Родман Борис Борисович - доктор географических наук, Независимый исследователь, г.Москва, Российская Федерация.

Сағнайқызы Самал – кандидат исторических наук, доцент кафедры, Казахский национальный университет им. аль-Фараби, Алматы, Казахстан, Samal7373@mail.ru



Сарсенова Асемгуль Нурсайновна – доктор философии (PhD), Естественно-географический факультет, ЗКУ им.М.Утемисова, г. Уральск, Казахстан, assemgulsarsenova@gmail.com

Сартаев Спатай – кандидат юридических наук, заведующий кафедрой, Казахский национальный университет им. аль-Фараби, Алматы, Казахстан.

Сдикова Гулия Жумгалиевна - Старший преподаватель, к.х.н. Западно – Казахстанского университета им.М. Утемисова, г. Уральск, Казахстан. E – [mail: sdikova.guliya@mail.ru](mailto:sdikova.guliya@mail.ru)

Сдыков Мурат Наурызгалиевич - доктор исторических наук, профессор, профессор кафедры истории Казахстана, ЗКУ имени М. Утемисова. msdykov@mail.ru

Стасевич Инга Владимировна - Кандидат исторических наук, Старший научный сотрудник отдела Центральной Азии, Музей антропологии и этнографии им. Петра Великого (Кунсткамера) РАН, Россия, Санкт-Петербург, E-mail: stinga73@mail.ru

Умарова Гульнар Сидегалиевна – кандидат филологических наук, доцент кафедры русской филологии ЗКУ им.М. Утемисова, г.Уральск, Казахстан, umarova_1959@mail.ru

Утегенова Карлыга Таскалиевна – кандидат педагогических наук, доцент Западно-Казахстанского университета им. М.Утемисова, Уральск, Казахстан, karlyga@bk.ru

Шайхиева Булбулару Тураровна – магистрант, кафедра политологии, Евразийский национальный университет им. Л.Н. Гумилева, г. Астана, Казахстан, bulbularu@gmail.com

Хаируллина Айнур Кенжалиевна-преподаватель-магистр, ОП Биологические, химические науки и окружающая среда, ЗКУ кафедра художественного образования, им. М.Утемисова, г. Уральск, Казахстан, hairullina_84@mail.ru

Ходжанова Балдай Хамизеевна - старший преподаватель, образовательная программа подготовки учителей биологии-географии-химии, естественно-географический факультет, имени М. Утемисова, г. Уральск., Казахстан. Hodzhanova.b@mail.ru



INFORMATION ABOUT AUTHORS

Abugaliyeva Gulshat Serganovna – Master, Senior Lecturer M.Utemisov West Kazakhstan University, E-mail: gulshat521336@mail.ru

Agnieszka Kamyk-Wawryszuk- Candidate of Social Sciences, defectologist, Department of Special Pedagogy and Speech Therapy, Kazimierz Wielki University, Bydgosz, Poland, agnieszka.kamyk.wawryszuk@gmail.com

Aishenova Tomiris - 2nd year master's student, M. Utemisov West Kazakhstan University, ayshenova@bk.ru

Akhanova Albina Sansyzbaevna - Lecturer of the Educational program "Language, literature and information", M. Utemisov West Kazakhstan University, Uralsk, Kazakhstan. E-mail: albinaa2704@gmail.com.

Alexandra Egorovna Kuzmicheva - candidate of Physical and Mathematical sciences, Professor of the educational program for the training of teachers of mathematics and physics, Faculty of Physics and Mathematics M.Utemisov West Kazakhstan University

Alman Nysanbaevich Kushekkaliyev - candidate of Physical and Mathematical sciences, Associate Professor of the educational program for the training of teachers of mathematics and physics, Faculty of Physics and Mathematics M.Utemisov West Kazakhstan University, E-mail: alman_k@mail.ru

Alzhanova Bagdagul Saktaganovna – candidate of agricultural sciences, associate professor, Faculty of Natural Geography, Makhambet Utemisov West Kazakhstan University, Uralsk, Kazakhstan, aljanB@mail.ru

Araygul Tazhgalieva - Master of Technical sciences, teacher of the educational program for the training of teachers of mathematics and physics, Faculty of Physics and Mathematics M.Utemisov West Kazakhstan University, E-mail: araugul83@mail.ru

Balkembay Akku Sagintaykyzy - 2nd master's degree of M. Utemisov West Kazakhstan University, Uralsk, Kazakhstan. E-mail: akku-2001@mail.ru

Bayukanskaya Svetlana - Master of psychology, EP of pedagogy preschool and primary education, M. Utemisov WKU, Uralsk, Kazakhstan, Bayukanskaya@mail.ru

Berkina Svetlana Sagitovna – master's student of the educational program “Russian language and literature in schools with non-Russian language of instruction”, West Kazakhstan University named after M. Utemisova, Uralsk, Kazakhstan, s.berkina@mail.ru

Bogenbay Fariza - Master's student, Department of Geography and Tourism, Aktobe Regional State University named after K. Zhubanov, Aktobe, Kazakhstan, fariza_270401@mail.ru

Bokhorova Svetlana Nikolaevna – master of ecology, educational program for training teachers of biology, geography, chemistry, WKU named after M.Utemisov, Uralsk, Kazakhstan, b_sveta_n@mail.ru

Darbayeva Talshen Esenomanovna– doctor of biological sciences, professor, Faculty of Natural Geography, Makhambet Utemisov West Kazakhstan University, Uralsk, Kazakhstan, dtalshen@mail.ru

Gorbacheva Diana Alexandrovna – Doctor of Pedagogical Sciences, Professor of the Department of Socio-Cultural Activities, Krasnodar State Institute of Culture, Krasnodar Russia, gordiana1@mail.ru

Inga V. Stasevich - Candidate of hist. sciences, Senior Research Fellow, Department of Central Asia Ethnology, Peter the Great Museum of Anthropology and Ethnography (Kunstkamera), Russian Academy of Science, St. Petersburg, Russian Federation E-mail: stinga73@mail.ru

Ismagulova Zhania Zhandosovna – Master of Pedagogical and Psychological Sciences, Al-Farabi Kazakh National University, Almaty, Kazakhstan zhaniyaismagulova@gmail.com



Kazhiakparova Zhadira Serikovna – Ph.D., Associate professor, West Kazakhstan Innovative Technological University, Uralsk, Kazakhstan, ghadira@rambler.ru

Kazorina Anna Vladimirovna - Associate Professor, Candidate of Philological Sciences, Associate Professor, Irkutsk State University, Irkutsk, Russian Federation, E-mail: Anna-kazorina@mail.ru

Khairullina Ainur Kenzhalievna- master's teacher, EP Biological, chemical sciences and the environment, ZKU department of art education, named after. M. Utemisova, Uralsk, Kazakhstan, xairullina_84@mail.ru

Khodjanova Baldai Khamizeevna - senior teacher, educational program for training of biology-geography-chemistry teachers, Faculty of Natural Geography, named after M. Utemisov, Uralsk, Kazakhstan. Hodzhanova.b@mail.ru

Kozhagaliyeva Rima Zhambulovna – doctor of philosophy (PhD), educational program for training teachers of biology, geography, chemistry, WKU named after M.Utemisov, Uralsk, Kazakhstan, rabdrakhmanova_7@bk.ru

Krystian Obolewski – Assoc. Professor (PhD), Department of Hydrobiology, Kazimierz Wielki University, Bydgoszcz, Poland, obolewski@ukw.edu.pl

Madenova Lazzat- Master of psychology and pedagogy, EP of pedagogy preschool and primary education, M. Utemisov WKU, Uralsk, Kazakhstan, lazat.pedagog@mail.ru

Mamysheva Marina Vyacheslavovna - master of Natural Sciences, educational program for training teachers of biology, geography, chemistry, WKU named after M. Utemisov, Uralsk, Kazakhstan, mamyshevamv@gmail.com

Miao Dawang - post-graduate student of the Department of Pedagogy, Psychology and Physical Culture of the Krasnodar State Institute of Culture, Krasnodar, Russia; lecturer at Sanmin University, Sanmin, China, 280838646@qq.com

Mikolaj Matela– PhD student, Department of Hydrobiology, Kazimierz Wielki University, Bydgoszcz, Poland, matela@ukw.edu.pl

Mukhanbetova Zhanguлим Utebergenkyzy - Master of Pedagogical Sciences, Senior lecturer of the Department of Language, Literature and Information, Uralsk, Kazakhstan, janim.03.95@mail.ru

Mutiyev Zinulla Zhaksylykovich - Candidate of Philological Sciences, Associate Professor of the Department of Language, Literature and Information, Professor of the M.Utemisov WKU, Uralsk, Kazakhstan, zinulla_mutiev@mail.ru

Rituparna Acharyya – PhD student, Department of Revitalization of Waterways, Kazimierz Wielki University, Bydgoszcz, Poland, rituparna.acharyya@ukw.edu.pl

Rodoman Boris Borisovich - Doctor of Geographical Sciences, Independent researcher, Moscow, Russian Federation.

Sagnaikyzy Samal – Candidate of Historical Sciences, Associate Professor of the Department, Al-Farabi Kazakh National University, Almaty, Kazakhstan, Samal7373@mail.ru

Sarsenova Assemgul Nursainovna– doctor of philosophy (PhD), Faculty of Natural Geography, Makhambet Utemisov West Kazakhstan University, Uralsk, Kazakhstan, assemgulsarsenova@gmail.com

Sartaev Spatai – PhD in Law, Head of the Department, Al-Farabi Kazakh National University, Almaty, Kazakhstan.

Sdikova Guliya Zhumgatievna - Senior lecturer, Candidate of Chemical Sciences at the M. Utemisov West Kazakhstan University, Uralsk, Kazakhstan. E – mail: sdikova.guliya@mail.ru

Sdykov Murat Nauryzgalievich - Doctor of Historical Sciences, Professor, Professor of the Department of History of Kazakhstan, WKU named after M. Utemisov. msdykov@mail.ru

Shaikhiyeva Bulbularu Turarovna – Master's student, Department of Political Science, Eurasian National University named after. L.N. Gumilyov, Astana, Kazakhstan, bulbularu@gmail.com



Tatyana Gerasimenko - Doctor of Geographical Sciences, Professor, Senior Researcher at the Department of Socio-Economic Geography of the Institute of Geography of the Russian Academy of Sciences, Moscow, Russian Federation. email:gerasimenko@igras.ru

Umarova Gulnar Sidegalievna – PhD in Philology, Associate Professor of the Department of Russian Philology, M. Utemisov West Kazakhstan University, umarova_1959@mail.ru.

Utegenova Karlyga – candidate of pedagogical sciences, associate professor of West Kazakhstan University named after M. Utemisova, Uralsk, Kazakhstan, karlyga@bk.ru

Yergaliyeva Gulzhan Algazyevna - Candidate of Pedagogical Sciences, Senior Lecturer M.Utemisov West Kazakhstan University, E-mail: e77ask@yandex.ru

Yerzhanova Almash Yerzhanovna – Master's student, Department of Kazakh Informatics, Faculty of physics and mathematics, WKU named after M.Utemisov, Uralsk, Kazakhstan, yerzhanova2002@gmail.com.

Yerolla Perizat Kolganatkyzy – Master's student, Department of Kazakh Informatics, Faculty of physics and mathematics, WKU named after M. Utemisov, Uralsk, Kazakhstan, perizat_fi@mail.ru

Zhengesikbay Aruzhan Nurlybekkyzy – Master's student, Department of Biology and Ecology, M. West Kazakhstan University named after Utemisov, Ural. Kazakhstan, nurlybekkyzyaruzhan@gmail.com

Zhumagazyiev Arman Maralbekovich – Undergraduate of the Department of History of Kazakhstan West Kazakhstan University. M. Utemisova, Uralsk, Kazakhstan. zhumagazyiev_a@mail.ru

ВЕСТНИК ЗАПАДНО-КАЗАХСТАНСКОГО УНИВЕРСИТЕТА
имени М. УТЕМИСОВА
СЕРИЯ ПЕДАГОГИКА. ФИЛОЛОГИЯ. ИСТОРИЯ. ГЕОГРАФИЯ. ЭКОЛОГИЯ.
№4 (92)/2023
ПЕДАГОГИКА – PEDAGOGY

Abugaliyeva G.S., Yergaliyeva G.A. THE ETHNOPEDAGOGIC POTENTIAL OF FOLK TRADITIONS IN THE FORMATION OF A MULTILINGUAL PERSONALITY.....	5
Кузьмичева А.Е., Кушеккалиев А.Н., Тажғалиева А.С. РОЛЬ ЗАДАЧ В ПОНИМАНИИ ФУНДАМЕНТАЛЬНОЙ НАУКИ И РЕАЛЬНЫХ ПРОЦЕССОВ.....	13
Еролла П.Қ., Кажиякпарова Ж.С. ИНФОРМАТИКА ПӘНІНЕН ӨЗІНДІК ЖҰМЫСТЫ ҰЙЫМДАСТЫРУДА БҰЛТТЫҚ ТЕХНОЛОГИЯНЫ ҚОЛДАНУДЫҢ ӘДІСТЕМЕЛІК ЖҮЙЕСІН ЖЕТІЛДІРУ.....	28
Горбачева Д.А., Мяо Даван СИНЕРГИЯ ГОСУДАРСТВЕННЫХ И УЧЕБНЫХ СТРУКТУР В УКРЕПЛЕНИИ ПАТРИОТИЧЕСКИХ ЦЕННОСТЕЙ В ВУЗАХ КИТАЯ.....	35
Ержанова А.Е. БІЛІМ АЛУШЫЛАРДЫҢ ЦИФРЛЫҚ ЭТИКЕТІ ЖӘНЕ ПЕДАГОГТЫҢ ЦИФРЛЫҚ МӘДЕНИЕТІ МӘСЕЛЕЛЕРІН ЗЕРТТЕУ.....	41
Sagnaikyzy Samal, Ismagulova Zhaniya, Sartayev Spatay INDUSTRIAL PRACTICES: PAST AND FUTURE.....	48
Agnieszka Kamyk-Wawryszuk, Madenova Lazzat, Bayukanskaya Svetlana PROPOSAL OF A PROCEDURE FOR DEALING WITH A STUDENT WITH A RARE DISEASE IN A PRIMARY SCHOOL IN THE OPINION OF EARLY CHILDHOOD EDUCATION TEACHERS.....	54
Аханова А. С. ҚАЗАҚСТАН РЕСПУБЛИКАСЫНЫҢ КІТАПХАНАЛЫҚ-АҚПАРАТТЫҚ САЛАСЫН ЖАҢАШАЛАНДЫРУ ЖАҒДАЙЫНДА «6B03201–КІТАПХАНА ІСІ» БББ ДАМУЫ.....	70

ФИЛОЛОГИЯ – PHILOLOGY

Айшенова Т.Г., Умарова Г.С. «ЭХОКАМЕРА» В ЛИРИКЕ АБАЯ.....	82
Казорина А.В. КОНЦЕПТОСФЕРА МЕНТАЛЬНОГО ОБРАЗА МЕТАМОРФОЗЫ В РОМАНЕ М.А. БУЛГАКОВА «МАСТЕР И МАРГАРИТА».....	90
Utegenova K.T., Berkina S.S. DEVELOPMENT OF WRITING SKILLS AS A COMPONENT OF FUNCTIONAL LITERACY.....	101
Мугиев З.Ж., Мұханбетова Ж.Ө. БАУЫРЖАН ҒҰБАЙДУЛЛИННИҢ ЖАЗУШЫЛЫҚ ШЕБЕРЛІГІ, КЛАССИКАЛЫҚ ПРОЗАҒА БЕТБҰРЫС.....	108

ТАРИХ – ИСТОРИЯ – HISTORY**Жумагазиев А.М.**ДЕЯТЕЛЬНОСТЬ ОФИЦИАЛЬНЫХ СЛУЖИТЕЛЕЙ МУСУЛЬМАНСКОЙ РЕЛИГИИ И
НЕЗАРЕГИСТРИРОВАННЫХ БЕЗМЕЧЕТНЫХ МУЛЛ В 1980-е гг. В ЗАПАДНОМ
КАЗАХСТАНЕ.....118**Стасевич И. В.**ОРУЖИЕ В КАЗАХСКОМ СОБРАНИИ ПОДАРКОВ ЦЕСАРЕВИЧУ НИКОЛАЮ
РОМАНОВУ (ИЗ ФОНДОВ ПЕТЕРБУРГСКОЙ КУНСТКАМЕРЫ).....127**Sdykov M.N.**

THE SARMATS OF THE WESTERN KAZAKHSTAN.....142

Шайхиева Б.Т.ОТАНДЫҚ САЯСИ ІЛІМДЕР ТАРИХЫНДАҒЫ «МӘҢГІЛІК ЕЛ» ИДЕЯСЫ ЖӘНЕ
ҚАЗАҚСТАННЫҢ ЭТНОСАЯСАТЫ.....152**ГЕОГРАФИЯ – GEOGRAPHY****Ходжанова Б.Х.**ГРУЗИЯ МЕМЛЕКЕТІНІҢ ШАРУАШЫЛЫҒЫНЫҢ ҚҰРЫЛЫМЫ ЖӘНЕ
ТЕРРИТОРИЯЛЫҚ ҰЙЫМДАСТЫРЫЛУЫ.....159**Герасименко Т. И.¹, Родоман Б. Б.²**ЭТНОКОНТАКТНЫЕ ЗОНЫ В ГЕОКУЛЬТУРНОМ ПРОСТРАНСТВЕ ГОРОДОВ:
СПЕЦИФИКА И ПОДХОДЫ К КЛАССИФИКАЦИИ.....170**Bogenbay Fariza**FEATURES OF ORGANIZING CHILDREN AND ADOLESCENT TOURISM IN THE CITY OF
АКТОВЕ.....189**Хаируллина А.К.**БАТЫС ҚАЗАҚСТАН ОБЛЫСЫНЫҢ АВТОМОБИЛЬ КӨЛІГІНІҢ ДАМУ
ТЕНДЕНЦИЯЛАРЫ.....197**ЭКОЛОГИЯ - ECOLOGY****Жеңсікбай А.Н.**БАТЫС ҚАЗАҚСТАН ОБЛЫСЫНЫҢ ПРОРВА КӨЛІНДЕГІ ЗООПЛАНКТОНДАР
ҚАУЫМДАСТЫҒЫ.....210**Obolewski K., Acharyya R., Matela M., Darbayeva T., Kozhagaliyeva R., AlzhanovaB.,
Mamysheva M., Bokhorova S., Sarsenova A.**REMOTE SENSING OF CHLOROPHYLL LEVELS IN OXBOW LAKES WITH VARIABLE
WATER VOLUME IMPLEMENTED WITH SENTINEL-2.....216**Balkembay A.S., Sdikova G.Zh.**

ENVIRONMENTAL PROBLEMS OF ZINC-BASED ELECTROPLATING.....228

АВТОРЛАР ТУРАЛЫ МӘЛІМЕТТЕР.....233**СВЕДЕНИЯ ОБ АВТОРАХ.....236****INFORMATION ABOUT AUTHORS.....239**

МАҚАЛАЛАРДЫ РЕСІМДЕУГЕ ҚОЙЫЛАТЫН ТАЛАПТАР**Материалдарды жариялау тәртібі:**

1. Автор <https://ojs.wku.edu.kz/index.php/BulletinWKU/login> сайтында жариялану үшін тіркелуі керек.

2. Әрі қарай <https://ojs.wku.edu.kz/index.php/BulletinWKU/about/submissions> сайтына жариялау үшін материалдарды жіберу керек.

3. Материалдарды жариялауға қабылданғаны туралы растауды алғаннан кейін сіз редактор жіберген нұсқауларды орындауыңыз керек.

Мақаланы жариялау үшін әр автор дербес құжаттар түрінде ұсынуға міндетті:

1. Мақала материалдары – мәтін, соның ішінде автордың аты-жөні, мақала атауы, аңдатпа және мемлекеттік, орыс және ағылшын тілдеріндегі түйінді сөздер, жарияланым тіліндегі әдебиеттер, ағылшын тіліндегі әдебиеттер және транслитерация, суреттер және атаулары бар кестелер RTF форматында бір файлмен ресімделеді;

2. Авторлар туралы мәлімет мазмұнына келесі элементтер кіреді:

- аты, әкесінің аты және тегі;
- ғылыми атағы, ғылыми дәрежесі;
- лауазымы немесе кәсібі;
- жұмыс орны (мекеменің немесе ұйымның, елді мекеннің атауы);
- елдің атауы (шетелдік авторлар үшін);
- электрондық мекенжайы (e-mail).

Автордың аты атау септік тұлғасында келтіріледі. Әкесінің атын пайдалану қабылданбаған жағдайда, бір инициалы немесе аты келтіріледі. Ғылыми атағы, ғылыми дәрежесі, лауазымы, кәсібі, жұмыс орны, елдің атауы туралы мәліметтер толық нысанда көрсетіледі. Авторлар туралы мәліметтер қазақ, орыс және ағылшын тілдерінде беріледі.

Жариялау үшін ұсынылған материалдар келесі талаптарға сай болуы тиіс:

1. Бұрын жарияланбаған және басқа басылымдарда жариялануға арналмаған педагогика, филология, тарих, география, биология және экология саласындағы өзекті мәселелер бойынша бірегей ғылыми зерттеулердің нәтижелерін қамтуы.

2. Мақала көлемі 6-12 бет (ғылыми шолулар, қысқаша ғылыми хабарламалар – 4-8 бет), шрифт Times New Roman-12, жиіктері – жоғарғы және төменгі – 2 см, сол жақ – 3 см, оң жақ – 1,5 см, абзац – 1,25, жоларалық интервал – 1.

3. Мақала материалдары келесі құрылымда болуы тиіс:

- ӘОЖ – жоғарғы сол жақ бұрышында;
- FTAXP – жоғарғы сол жақ бұрышында ӘОЖ кейін келесі жолда;
- DOI – FTAXP-дан кейінгі келесі жолда жоғарғы сол жақ бұрышта (журнал редакциясымен беріледі және толтырылады);
- Автордың(-лардың) тегі мен аты – жөні (егер мақала қазақ немесе орыс тілінде жазылған болса); тегі мен аты (толық жазылады) (егер мақала ағылшын тілінде жазылған болса) - ортасында DOI-ден кейінгі бір жолдан соң, қою қаріппен жазылады;
- Ұйымның атауы (жұмыс немесе оқу орны), қаласы, елі – орта тұсында автордың тегі мен аты-жөнінен кейін бір жолдан кейін қою қаріппен жазылады;
- Автор (-лар) дың электрондық поштасы – орта тұста ұйымның (жұмыс немесе оқу орнының) атауынан кейінгі бір жолдан соң;
- Мақала атауы – бет ортасында автор (-лар) электрондық поштасынан кейінгі бір жолдан соң бас әріптермен, қою шрифтпен жазылады;
- Аңдатпа (сөз қою қаріппен жазылады) – мақала атауынан кейінгі бір жолдан соң (жаңа жолдан, теңестіру ені бойынша жүргізіледі);
- Кілт сөздер (сөз тіркесі қою қаріппен жазылады) – аңдатпадан кейін жаңа жолдан бастап (теңестіру ені бойынша жүргізіледі);
- Құрылымдалған негізгі мәтін (кіріспе; зерттеу материалдары мен әдістері; зерттеу нәтижелері; қорытынды; алғыстар) – кілт сөздерінен кейінгі бір жолдан соң (бөлім атауы парақ ортасында курсивті қаріппен теңестіріледі, әрі қарай жаңа жолдан бөлім мәтіні жай қаріппен жазылып, теңестіру ені бойынша жүргізіледі);



- Әдебиет (сөз бас әріптермен және қою қаріппен жазылады). Бұл бөлімде пайдаланылған әдебиеттер жарияланым тілінде жазылады – негізгі мәтіннен кейінгі бір жолдан соң (теңестіру парақ ортасы бойынша, әрі қарай әдебиеттер тізімі жаңа жолдан (абзац), теңестіру ені бойынша);

- References (сөз бас және қою қаріппен жазылады). Бұл бөлімде пайдаланылған әдебиеттер транслитерацияны пайдалана отырып және шаршы жақшада (курсивпен) келтіріледі, ағылшын тіліндегі аударма – әдебиеттен кейінгі бір жолдан соң (теңестіру парақ ортасы бойынша, әрі қарай жаңа жолдан әдебиеттер тізімі (абзац), теңестіру ені бойынша);

- Орыс тіліндегі автор (-лар) дың тегі мен аты-жөні (егер мақала қазақ тілінде жазылған болса) – ортасында references сөзінен кейін бір жолдан соң, қою қаріппен жазылады;

- Мақаланың орыс тіліндегі атауы (егер мақала мемлекеттік тілде жазылған болса) – парақ ортасында автордың тегі мен аты-жөнінен кейінгі жаңа жолдан, қою және бас қаріппен жазылады;

- Орыс тіліндегі аңдатпа (сөз қою қаріппен жазылады) (егер мақала қазақ тілінде жазылған болса) – мақала атауынан кейінгі жаңа жолдан ені бойынша жазылады;

- Орыс тіліндегі кілт сөздер (сөз тіркесі қою шрифтпен жазылады) (егер мақала қазақ тілінде жазылған болса) – аңдатпадан кейінгі жаңа жолдан ені бойынша жазылады;

- Ағылшын тіліндегі автор (-лар) дың тегі мен аты (толық жазылады) (егер мақала қазақ тілінде жазылған болса) – парақ ортасында орыс тіліндегі кілт сөздерінен кейінгі бір жолдан соң қою қаріппен жазылады;

- Ағылшын тіліндегі мақаланың атауы (егер мақала қазақ тілінде жазылған болса) – парақ ортасында жаңа жолдан автордың тегі мен аты-жөнінен кейін қою шрифтпен ерекшеленген бас әріптермен жазылады;

- Ағылшын тіліндегі аңдатпа (сөз қою қаріппен жазылады) (егер мақала қазақ тілінде жазылған болса) – мақала атауынан кейінгі жаңа жолдан ені бойынша жазылады;

- Ағылшын тіліндегі кілт сөздер (сөз тіркесі қою шрифтпен жазылады) (егер мақала қазақ тілінде жазылған болса) - аңдатпадан кейінгі жаңа жолдан ені бойынша жазылады.

Егер мақала орыс тілінде жазылса, онда соңында («References» бөлімінен кейін) қазақ тіліндегі автордың тегі мен аты-жөні, мақаланың атауы, аңдатпа және түйінді сөздер, одан әрі бір жолдан кейін ағылшын тіліндегі автордың тегі мен аты (толық), мақаланың атауы, аңдатпа және түйінді сөздер жазылады.

Егер мақала ағылшын тілінде жазылса, онда соңында («Әдебиет» бөлімінен кейін) қазақ тіліндегі автордың тегі мен аты (толық), мақаланың атауы, аңдатпа мен түйінді сөздер, әрі қарай бір жолдан кейін орыс тіліндегі автордың тегі мен аты-жөні, мақаланың атауы, аңдатпа мен түйінді сөздер жазылады.

Мақала атауы. Мақаланың толық атауы 15 сөзден аспауы тиіс.

Аңдатпа өзіндік мәтін болуы тиіс. Аңдатпа зерттеу пәніне емес, жүргізілген зерттеуге арналуы қажет. Ол мақаланың қысқаша, бірақ мазмұнды түйіндемесі болып табылады. Аңдатпада формулаларды, аббревиатураларды, әдебиеттер тізіміндегі позицияларға сілтемелерді пайдалануға жол берілмейді. Аңдатпа 100-150 сөз көлемінде бір абзацпен жазылады. Жекелеген жағдайларда (эмпирикалық зерттеулер үшін) жалпы кіріспе ақпарат, зерттеу мақсаты, әдістері, нәтижелері, практикалық маңыздылығы секілді тақырыпшалары келтіріліп, құрылымдалған аңдатпалар келтіруге болады. Құрылымдалған аңдатпа көлемі 250 сөзден аспауы тиіс.

Кілт сөздер. Мақала 10-15 кілт сөз немесе сөйлеммен сүйемелденуі керек. Ажыратқыш ретінде нүктелі үтір қолданылады (;).

Құрылымдалған негізгі мәтін:

- **Кіріспе** кез келген мақала үшін міндетті бөлім болып табылады. Мақаланың бұл бөлімінде зерттеу пәні ашылады, зерттеу сұрағы / мәселесі қойылады немесе зерттеу мақсаты тұжырымдалады, зерттеу болжамы негізделеді (егер бар болса). Осы зерттеуді жүргізудің қажеттілігі мен маңыздылығын түсіндіру қажет (зерттеудің белгіленген проблемасын шешу). Мақала аясында тек бір мақсатпен/болжаммен/зерттеу мәселесімен жұмыс істеуге болады. Зерттеу нысанын, пәнін бөлек бөліп, зерттеу міндеттерінің тізімін ұсыну қажет емес. Әдетте, кіріспе 1-3 бет алады;

- **Зерттеу материалдары мен әдістері.** Бұл бөлімде пайдаланылған материалдар мен зерттеу әдістері барынша егжей-тегжейлі сипатталады. Қолданылатын әдістер мен материалдардың нақты және толық сипаттамасы, іріктеме мен т.б. сипаттамасы алынған нәтижелердің шынайылығын бағалауға мүмкіндік береді.



- **Зерттеу нәтижелері.** Осы бөлімде сипатталған әдіснамаға сүйене отырып, зерттеу жүргізу барысында алынған объективті деректерді ұсыну қажет. Авторлық зерттеудің нәтижелері барынша толық ұсынылуы тиіс.

- **Қорытынды.** Бұл бөлім алынған нәтижелерді талдау негізінде қорытындыларды тұжырымдауды білдіреді. Қорытынды толық мәтінмен жазылады, ешқандай жағдайда тізіммен беруге болмайды.

- **Алғыстар.** Мұнда гранттарды немесе зерттеуді қаржылық қолдаудың басқа да түрлерін (сондай-ақ қажет болған жағдайда олардың көздерін) келтіру керек. Содан кейін зерттеуді ұйымдастыруға және жүргізуге көмектескен мамандарға немесе мекемелерге алғыс айту керек. Қолжазбаларды қарауға және қабылдауға қатысқан тұлғаларға, яғни рецензенттерге, редакторларға, сондай-ақ журналдың редакциялық алқасының мүшелеріне алғыс білдіруге тыйым салынады.

Әдебиет. Пайдаланылған әдебиеттер мақала мәтінде көрсетілген ретпен келтіріледі және тік жақшада ресімделеді, мысалы: [1]. Мәтіндегі бірінші сілтеме [1], екіншісі – [2] және т. б. ретімен болуы тиіс. Кітаптан алынған нәтижеге сілтеме жасалған кезде оның әдебиет тізіміндегі нөмірі және (үтір арқылы) осы нәтиже жарияланған беттің нөмірі көрсетіледі, мысалы: [7, 157 б.]. Бірнеше дереккөздердің нәтижелеріне сілтеме жасалған кезде, әдебиеттер тізіміндегі нөмірлер нүктелі үтір арқылы жазылады, мысалы: [7, 157 б.; 8]. Пайдаланылған әдебиеттер өзекті болуы керек, яғни соңғы 5-7 жылда жарияланған болуы тиіс (іргелі еңбектер мен материалдардан басқа). Пайдаланылған әдебиет кемінде 10 позициядан тұруы тиіс. Өзекті және шетелдік әдебиет тізімдегі позициялардың жалпы санының кемінде 10%-ын алуы тиіс. Тізімнің барлық позицияларына мақала мәтінде сілтеме болуы тиіс және керісінше – барлық аталған әдебиеттер әдебиет тізімінде көрсетілуі тиіс. Пайдаланылатын көздерді 25-30-дан арттырмау ұсынылады.

«References» бөлімі үшін орыс мәтінін латын әріптеріне транслитерациялауды <http://www.translit.ru/> сайтындағы бағдарламаны пайдалана отырып тегін жүзеге асыруға болады.

Кестелерді, суреттерді, формулаларды ресімдеу. Мақалада дөңгелек жақшада (1) мәтін бойынша сілтемелер бар формулалар ғана нөмірленеді. Кестелерде, суреттерде, формулаларда символдарды, белгілерді белгілеуде әркелкілік болмауы тиіс. Суреттер анық және таза болуы керек. Мәтіндегі суреттер мен кестелерге сілтемелер болуы тиіс, мысалы: «...1-кестеде» немесе (Кест. 1); «...1-суретте» немесе (Сур. 1). Графиктер, суреттер және фотосуреттер мәтінге олар туралы алғаш рет айтылғаннан кейін автор үшін ыңғайлы түрде салынады. Сурет астындағы жазбалар келесідей беріледі: иллюстрациялардың астында, парақ ортасында реттік нөмірі бар сурет сөзінен кейін, мысалы: Сурет 1 – Сурет атауы; кестенің үстінде, парақ ортасында реттік нөмірі бар кесте сөзінен кейін, мысалы: Кесте 1 – Кесте атауы. Мәтіндегі жалғыз сурет, кесте нөмірленбейді.

Аббревиатуралар мен қысқартуларды пайдалану. Мақаланың негізгі мәтінде аббревиатуралар мен қысқартуларды қолдануға болады. Барлық аббревиатуралар мен қысқартулар, жалпыға бірдей түсініктілерін қоспағанда, мәтінде бірінші рет қолданылған кезде толық түсіндіріліп жазылуы тиіс. Түсіндіріліп жазылғаннан кейін, аббревиатура немесе қысқарту дөңгелек жақшада жазылады, мысалы: «...Батыс Қазақстан облысында (БҚО)». Аңдатпа мен кілт сөздерде аббревиатуралар мен қысқартуларды пайдалануға жол берілмейді.

- Мақала материалдарын қазақ, орыс және ағылшын тілдеріне аудару үшін Интернет-ресурстың автоматтандырылған бағдарламаларын пайдалануға жол берілмейді.

- Мақаланы журналға жіберер алдында, материалдардың жалпы орфографиясын, тиісті терминдердің дұрыс жазылуын және жұмыс мәтіні мен сілтемелерді ресімдеуді мұқият тексеру қажет.

- Мақала осы талаптардың ең болмағанда біреуіне сәйкес келмеген жағдайда, редакциялық алқа оны қабылдамауға құқылы.



ТРЕБОВАНИЯ К ОФОРМЛЕНИЮ СТАТЕЙ

Порядок публикации материалов:

1. Автору необходимо пройти регистрацию для публикации на сайте <https://ojs.wku.edu.kz/index.php/BulletinWKU/login>.

2. Далее необходимо отправить материалы для опубликования на сайт <https://ojs.wku.edu.kz/index.php/BulletinWKU/about/submissions>.

3. После получения подтверждения о принятии материалов для публикации необходимо следовать инструкциям, которые отправит редактор.

Для опубликования статьи каждый автор обязан предоставить в виде самостоятельных документов:

1. Материалы статьи – текст, включая фамилии и инициалы автора(-ов), название статьи, аннотацию и ключевые слова на государственном, русском и английском языках, литература на языках публикации, английском языке и транслитерация, рисунки и таблицы с названиями, оформляется одним файлом в формате RTF;

2. Сведения об авторах, которые включают следующие элементы:

- имя, отчество и фамилия;
- ученое звание, ученую степень;
- должность или профессию;
- место работы (наименование учреждения или организации, населенного пункта);
- наименование страны (для иностранных авторов);
- электронный адрес (e-mail)
- номер телефона.

Имя автора приводятся в именительном падеже. В случаях, когда употребление отчества не принято, приводят один инициал или имя. Сведения об ученом звании, ученой степени, должности, профессии, месте работы, наименовании страны указывают в полной форме. Сведения об авторах приводятся на казахском, русском и английском языках.

Представленные для опубликования материалы должны удовлетворять следующим требованиям:

1. Содержать результаты оригинальных научных исследований по актуальным проблемам в области педагогики, филологии, истории, географии, биологии и экологии, ранее не опубликованные и не предназначенные к публикации в других изданиях.

2. Объем статьи 6-12 страниц (научные обзоры, краткие научные сообщения – 4-8 страниц), шрифт Times New Roman – 12, поля – верхнее и нижнее – 2 см, левое – 3 см, правое – 1,5 см, абзац – 1,25, междустрочный интервал – 1.

3. Материалы статьи должен иметь следующую структуру:

- УДК – в верхнем левом углу;

- МРНТИ – на следующей строке после УДК в верхнем левом углу;

- DOI – на следующей строке после МРНТИ в верхнем левом углу (присваивается и заполняется редакцией журнала);

- Фамилия и инициалы автора(-ов) (если статья написана на казахском или русском языке); фамилия и имя (пишется полностью) (если статья написана на английском языке) – по центру через строку после DOI, выделенная жирным шрифтом;

- Название организации (место работы или учебы), город, страна – по центру через строку после фамилии и инициалов автора(-ов) жирным шрифтом;

- Электронная почта автора(-ов) – по центру через строку после название организации (место работы или учебы);

- Название статьи – по центру через строку после электронной почты автора(-ов) заглавными буквами, выделенная жирным шрифтом;

- Аннотация (слово выделяется жирным шрифтом) – через строку после названия статьи (с новой строки, выравнивание по ширине);

- Ключевые слова (словосочетание выделяется жирным шрифтом) – с новой строки после аннотации (выравнивание по ширине);

- Структурированный основной текст (введение; материалы и методы исследования; результаты исследования; заключение; благодарности) – через строку после ключевых слов (выравнивание по



центру названия раздела с курсивным шрифтом, далее с новой строки текст раздела обычным шрифтом и выравниванием по ширине);

- Литература (слово пишется заглавными буквами и выделяется жирным шрифтом). В данном разделе использованные источники пишутся на языке публикации – через строку после основного текста (выравнивание по центру, далее список источников с новой строки (абзац), выравнивание по ширине);

- References (слово пишется заглавными буквами и выделяется жирным шрифтом). В данном разделе использованные источники приводятся с использованием транслитерации и в квадратных скобках (курсивом) перевод на английский язык – через строку после литературы (выравнивание по центру, далее список источников с новой строки (абзац), выравнивание по ширине);

- Фамилия и инициалы автора(-ов) на русском языке (если статья написана на казахском языке) – по центру через строку после References, выделенная жирным шрифтом;

- Название статьи на русском языке (если статья написана на государственном языке) – по центру с новой строки после фамилии и инициалов автора(-ов) заглавными буквами, выделенная жирным шрифтом;

- Аннотация (слово выделяется жирным шрифтом) на русском языке (если статья написана на казахском языке) – по ширине с новой строки после названия статьи;

- Ключевые слова (словосочетание выделяется жирным шрифтом) на русском языке (если статья написана на казахском языке) – по ширине с новой строки после аннотации;

- Фамилия и имя (пишется полностью) автора(-ов) на английском языке (если статья написана на казахском языке) – по центру через строку после ключевых слов на русском языке, выделенная жирным шрифтом;

- Название статьи на английском языке (если статья написана на казахском языке) – по центру с новой строки после фамилии и инициалов автора(-ов) заглавными буквами, выделенная жирным шрифтом;

- Аннотация (слово выделяется жирным шрифтом) на английском языке (если статья написана на казахском языке) – по ширине с новой строки после названия статьи;

- Ключевые слова (словосочетание выделяется жирным шрифтом) на английском языке (если статья написана на казахском языке) – по ширине с новой строки после аннотации.

Если статья написана на русском языке в конце (после раздела «References») пишется фамилия и инициалы автора(-ов), название статьи, аннотация и ключевые слова на казахском языке, далее через строку фамилия и имя (полностью) автора(-ов), название статьи, аннотация и ключевые слова на английском языке.

Если статья написана на английском языке в конце (после раздела «Литература») пишется фамилия и имя (полностью) автора(-ов), название статьи, аннотация и ключевые слова на казахском языке, далее через строку фамилия и инициалы автора(-ов), название статьи, аннотация и ключевые слова на русском языке.

Название статьи. Полное название статьи не должен превышать 15 слов.

Аннотация должна представлять собой самостоятельный текст. Аннотация должна быть посвящена статье – проведённому исследованию, а не предмету исследования в целом. Она представляет собой краткое, но информативное резюме статьи. В аннотации не допускается использование формул, аббревиатур, ссылок на позиции в списке литературы. Аннотация пишется одним абзацем объёмом 100-150 слов. В отдельных случаях (для эмпирических исследований) приветствуются структурированные аннотации с выделением подзаголовков: общая вводная информация, цель, методы, результаты, практическая значимость. Объём структурированной аннотации не должен превышать 250 слов.

Ключевые слова. Статью должны сопровождать 10-15 ключевых слов или выражений. В качестве разделителя используется точка с запятой (;).

Структурированный основной текст:

- **Введение** является обязательным разделом для любой статьи. В этой части статьи раскрывается предмет исследования, ставится проблема/вопрос исследования или формулируется цель исследования, обосновывается гипотеза исследования (если таковая имеется). Следует объяснить необходимость и значимость проведения данного исследования (решения обозначенной проблемы исследования). В рамках статьи возможна работа лишь с одной целью/гипотезой/проблемой исследования. Не следует отдельно выделять объект, предмет и представлять список задач исследования. Как правило, введение занимает 1-3 страницы;



- **Материалы и методы исследования.** В данном разделе максимально детально описываются использованные материалы и методы исследования. Чёткое и подробное описание используемых методов и материалов, характеристика выборки и т.п. дает возможность оценить достоверность полученных результатов.

- **Результаты исследования.** В данном разделе следует представить объективные данные, полученные в ходе проведения исследования исходя из описанной методологии. Результаты авторского исследования должны быть представлены максимально полно.

- **Заключение.** Данный раздел подразумевает формулирование выводов на основании анализа полученных результатов. Заключение прописывается полноценным текстом, ни в коем случае не списком.

- **Благодарности.** Здесь следует перечислить гранты или другие виды финансовой поддержки (а также, при необходимости, их источники) исследования. Затем следует поблагодарить специалистов или учреждения, которые помогали в организации и проведении исследовании. Не следует благодарить лиц, которые принимали участие в рассмотрении и принятии рукописей, т.е. рецензентов, редакторов, а также членов редакционной коллегии журнала.

Литература. Используемая литература приводится в порядке упоминания в тексте статьи, и оформляются в квадратных скобках, например: [1]. Первая ссылка в тексте на литературу должна иметь номер [1], вторая – [2] и т.д. по порядку. При ссылках на результат из книги указывается ее номер из списка литературы и (через запятую) номер страницы, на которой опубликован этот результат, например: [7, с. 157]. При ссылках на результаты из нескольких источников номера из списка литературы пишется через точку с запятой, например: [7, с. 157; 8]. Используемая литература должна быть актуальной, т.е. опубликованные за последние 5-7 лет (кроме фундаментальных трудов и материалов). Используемая литература должен содержать не менее 10 позиций. Актуальная и иностранная литература должна занимать не менее 10% от общего числа позиций в списке. На все позиции списка должна быть ссылка в тексте статьи и наоборот – вся упоминаемая литература должна быть перечислена в списке литературы. Рекомендуется использовать не более 25-30 источников.

Транслитерация русского текста на латиницу для раздела «References» можно осуществить бесплатно, воспользовавшись программой на сайте <http://www.translit.ru/>

Оформление таблиц, рисунков, формул. В статье в круглых скобках (1) нумеруются лишь те формулы, на которые по тексту есть ссылки. В таблицах, рисунках, формулах не должно быть разночтений в обозначении символов, знаков. Рисунки должны быть четкими и чистыми. На рисунки и таблицы в тексте должны быть ссылки, например: «... в таблице 1» или (табл. 1); «... на рисунке 1» или (рис. 1). Графики, рисунки и фотографии вставляются в текст после первого упоминания о них в удобном для автора виде. Подрисуночные подписи даются: под иллюстрациями по центру после слова Рисунок с порядковым номером, например: Рисунок 1 – Название рисунка; над таблицей по центру после слова Таблица с порядковым номером, например: Таблица 1 – Название таблицы. Единственный рисунок, таблица в тексте не нумеруется.

Использование аббревиатур и сокращений. В основном тексте статьи допускается использование аббревиатур и сокращений. Все аббревиатуры и сокращения, за исключением заведомо общеизвестных, должны быть расшифрованы при первом употреблении в тексте. После расшифровки аббревиатура или сокращение пишется в круглых скобках, например: «... в Западно-Казахстанской области (ЗКО)». Не допускается использование аббревиатур и сокращений в аннотации и ключевых словах.

- Не допускается использование автоматизированных программ Интернет-ресурса для перевода материалов статьи на казахский, русский и английский языки.

- Перед отправкой статьи в журнал необходимо тщательно проверять общую орфографию материалов, правильность написания соответствующих терминов и оформления текста работы и ссылок.

- В случае несоответствия статьи хотя бы одному из предусмотренных настоящим требованиям, редакционная коллегия вправе её отклонить.



ARTICLE REQUIREMENTS

The procedure for publishing materials:

1. The author must register for publication on the website <https://ojs.wku.edu.kz/index.php/BulletinWKU/login>.
2. Next, you need to send materials for publication to the site <https://ojs.wku.edu.kz/index.php/BulletinWKU/about/submissions>.
3. After receiving confirmation of acceptance of materials for publication, you must follow the instructions sent by the editor.

In order to publish the article, each author is obliged to provide in the form of independent documents:

1. The materials of the article – text, including the names and initials of the author (s), the title of the article, annotation and keywords in the state, Russian and English languages, literature in the languages of publication, English and transliteration, drawings and tables with names, is executed by one file in the format of RTF;

2. Information about authors that includes the following elements:

- First name, middle name and surname;
- Academic title, academic degree;
- Position or profession;
- Place of work (name of institution or organization, settlement);
- Country name (for foreign authors);
- E-mail address.

The author's name is given in the eminent fall. In cases where the use of the middle name is not accepted, one initiator or name is cited. Information about academic rank, academic degree, position, profession, place of work, name of the country is indicated in full form. Information about the authors is given in Kazakh, Russian and English.

Submissions for publication must meet the following requirements:

1. To contain the results of original scientific research on topical problems in the field of pedagogy, philology, history, geography, biology and ecology, previously not published and not intended for publication in other publications.

2. Article 6-12 pages (scientific reviews, short scientific reports – 4-8 pages), font Times New Roman – 12, fields - upper and lower – 2 cm, left – 3 cm, right – 1.5 cm, paragraph – 1.25, line spacing – 1.

3. The materials of the article should be structured as follows:

- UDC - in the upper left corner;
- IHSTI - on the next line after UDC in the upper left corner;
- DOI - on the next line after IHSTI in the upper left corner (assigned and filled in by journal edition);

Name and initials of the author (s) (if the article is written in Kazakh or Russian); Last name (written in full) (if the article is written in English) – center through the line after DOI, shown in bold;

- Name of the organization (place of work or study), city, country – in the center through the line after the name and initials of the author (s) in bold;

- E-mail of the author (s) – in the center through the line after the name of the organization (place of work or study);

- Article title-centered through the line after the author's e-mail (s) in capital letters in bold;

- Annotation (the word appears in bold) – the line after the article title (new line, width alignment);

- Keywords (phrase appears in bold) – from the new line after annotation (width alignment);

- Structured body text (introduction; Research materials and methods; results of research; conclusion; Thanks) – through the line after keywords (alignment to the center of the title of the section with italic font, further with a new line the text of the section with regular font and alignment to width);

- Literature (the word is written in capital letters and appears in bold). In this section, the sources used are written in the language of publication – a line after the main text (center alignment, followed by a list of sources with a new line (paragraph), width alignment);

- References (the word is written in capital letters and appears in bold). In this section, the used sources are given using transliteration and in square brackets (italics) translation into English – through the line after the literature (alignment to the center, a further list of sources from the new line (paragraph), alignment of width);

- Surname and initials of the author (s) in Russian (if the article is written in Kazakh) – in the center through the line after References, indicated in bold;



- Title of the article in Russian (if the article is written in the state language) – in the center with a new line after the name and initials of the author (s) in capital letters, indicated in bold;
- Annotation (word in bold) in Russian (if the article is written in Kazakh) – in width with a new line after the article title;
- Keywords (the phrase appears in bold) in Russian (if the article is written in Kazakh) - in width with a new line after annotation;
- Surname and first name (written in full) of the author (s) in English (if the article is written in Kazakh) – in the center through the line after keywords in Russian, indicated in bold;
- Title of the article in English (if the article is written in Kazakh) – in the center with a new line after the last name and initials of the author (s) in capital letters, indicated in bold;
- Annotation (word in bold) in English (if the article is written in Kazakh) – in width with a new line after the article title;
- Keywords (the phrase appears in bold) in English (if the article is written in Kazakh) – in width with a new line after annotation.

If the article is written in Russian at the end (after the section "References"), the name and initials of the author (s), the title of the article, the annotation, and keywords in Kazakh are written, further through the line surname and first name (s) of the author (s), the title of the article, the annotation, and keywords in English.

If the article is written in English at the end (after the section "Literature") the last name and first name (s) of the author (s), the title of the article, the annotation, and keywords in Kazakh are written, further through the line the last name and initials of the author (s), the title of the article, the annotation, and keywords in Russian.

Title of the article. The full title of the article should not exceed 15 words.

The annotation must be self-contained text. The annotation should be devoted to the article - the study carried out, not the subject of the study as a whole. It is a brief but informative summary of the article. In the annotation, you cannot use formulas, abbreviations, references to items in the list of literature. The annotation is written in one paragraph of 100-150 words. In some cases (for empirical studies) structured annotations with subheadings are welcomed: general introduction, purpose, methods, results, practical significance. Structured annotation shall not exceed 250 words.

Keywords. The article must be accompanied by 10-15 keywords or expressions. The delimiter is a semicolon (;).

The structured main text:

- **The introduction** is a mandatory section for any article. This part of the article reveals the subject matter of the study, raises a problem/question of the study or formulates the purpose of the study, justifies the hypothesis of the study (if any). The necessity and importance of conducting this study (solving the identified problem of the study) should be explained. Within the framework of the article, it is possible to work with only one goal/hypothesis/problem of research. Do not separate the object, subject, or list of study tasks. Typically, the introduction takes 1-3 pages;

- **Materials and methods of research.** This section describes the materials and methods of research used in as much detail as possible. A clear and detailed description of the methods and materials used, sampling characteristics, etc., makes it possible to assess the validity of the results obtained.

- **Results of research.** This section should provide objective data from the study based on the methodology described. The results of the author's study should be presented as fully as possible.

- **Conclusion.** This section involves drawing conclusions on the basis of an analysis of the results obtained. The conclusion is prescribed in full text, in no case a list.

- **Thanks.** Here you should list grants or other types of financial support (as well as, if necessary, their sources) of research. The specialists or institutions who assisted in the organization and conduct of the study should then be thanked. Persons who took part in the examination and acceptance of manuscripts, i.e. reviewers, editors, as well as members of the editorial board of the journal, should not be thanked.

Literature. The literature used is given in the order of mention in the text of the article, and is written in square brackets, for example: [1]. The first reference in the text to the literature must have a number [1], the second - [2], etc. in order. References to the result from the book indicate its number from the list of literature and (by comma) the number of the page on which this result is published, for example: [7, p. 157]. When referring to results from several sources, the numbers from the list of literature are written through a comma dot, for example: [7, p. 157; 8]. The literature used should be relevant, i.e. published over the last 5-7 years (except for fundamental works and materials). The literature used must contain at least 10 entries. Current and foreign literature should occupy at least 10% of the



total number of positions on the list. All entries of the list should be referenced in the text of the article and vice versa - all the mentioned literature should be listed in the list of literature. A maximum of 25-30 sources is recommended.

Transliteration of Russian text into Latin for the section "References" can be carried out free of charge using the program on the <http://www.translit.ru/>.

Design of tables, figures, formulas. The article, in parentheses (1), numbers only those formulas referred to in the text. Tables, figures, formulas must have no differences in the symbol number, characters. The drawings must be clear and clean. The figures and tables in the text shall be referenced, for example, "..... In Table 1 "or (Table 1); «.... Figure 1 "or (Figure 1). Graphics, drawings, and photographs are inserted into the text after the first mention of them in a way convenient for the author. Sub-drawing signatures are given: under illustrations in the center after the word Figure with a serial number, for example, Figure 1 - Name of the figure; Above the table in the center after the word Table with sequence number, for example, Table 1 - Table name. The only figure, the table is not numbered in the text.

Use of abbreviations and acronyms. Abbreviations and acronyms may be used in the main text of the article. All abbreviations and acronyms, with the exception of those known to the public, must be decrypted when first used in the text. After decryption, the abbreviation or acronyms is written in parentheses, for example:... "In the West Kazakhstan region. " Abbreviations and acronyms in annotations and keywords are not allowed.

- It is not allowed to use automated programs of the Internet resource for translation of materials of the article into Kazakh, Russian and English languages.

- Before sending the article to the journal, it is necessary to carefully check the general spelling of the materials, the correctness of the relevant terms and the design of the text of the work and references.

- In cases of non-compliance with the article with at least one of these requirements, the editorial board may reject it.

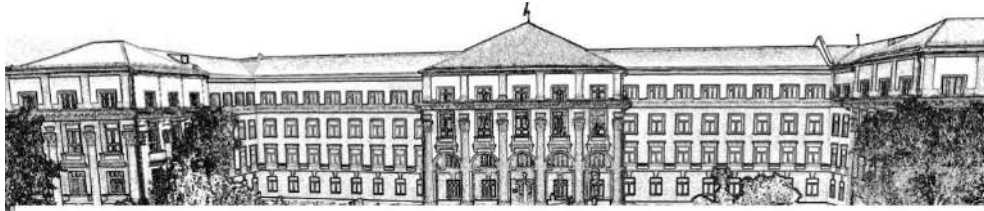

АВТОРЛАРДЫҢ ТҮПНҰСҚАСЫНАН БАСЫП ШЫҒАРЫЛДЫ
ОТПЕЧАТАНО С ОРИГИНАЛОВ АВТОРОВ

*Басуға 25.12.2023ж. қол қойылды.
Подписано в печать 25.12.2023г.*

Көлемі 32 б.т. Таралымы 150 дана. Тапсырыс № 139.
Объем 32 п.л. Тираж 150 экз. Заказ №139.

Западно-Казахстанский университет им. М.Утемисова, 2023.
090000, Уральск, пр. Н.Назарбаева, 162.
М.Өтемісов атындағы Батыс Қазақстан университеті, 2023.
090000, Орал, Н.Назарбаев даңғылы, 162.