

УДК 913:910.1
МРНТИ 39.21.02
DOI 10.37238/1680-0761.2023.92(4).83

Герасименко Т. И.¹, Родоман Б. Б.²

¹ Институт географии РАН, 119017, г. Москва, Российская Федерация

² Независимый исследователь, Российская Федерация

E-mail: gerasimenko@igras.ru

ЭТНОКОНТАКТНЫЕ ЗОНЫ В ГЕОКУЛЬТУРНОМ ПРОСТРАНСТВЕ ГОРОДОВ: СПЕЦИФИКА И ПОДХОДЫ К КЛАССИФИКАЦИИ

Аннотация. Цель данного исследования - выявление специфики и различий городских этноконтактных зон (ЭКЗ). В связи с актуализацией проблемы межэтнического взаимодействия и всплеска исследований этноконтактных зон в статье обращается внимание на разные подходы к определению этого понятия. Представлена точка зрения авторов на ЭКЗ как хорологические объекты географической науки и вид этнокультурных регионов. Определены методические подходы к их изучению. Выявлены специфические черты этноконтактных зон урбанизированных территорий – более быстрые темпы формирования и трансформации по сравнению с сельской местностью, обусловленные большей турбулентностью городского населения и интенсивностью межэтнических контактов и заимствований, меньшее влияние ландшафтов на их формирование. Показаны важнейшие факторы этих процессов – морфологический и позиционный, историко-географический, геодемографический, этнополитический, этнопсихологический, этноэкономический. Описаны два главных, противоположных процесса развития ЭКЗ, нередко происходящих параллельно: 1) межэтническая интеграция и 2) обособление и дивергенция этнокультурных групп. Предприняты попытки классификации городских ЭКЗ по взаимному расположению этнических ареалов, по индексу этнической мозаичности, по числу градоопределяющих этносов, по соотношению этнического состава города и окружающей сельской местности, по преобладающей форме межэтнического взаимодействия, по иерархии и охвату территории, по географическому положению. Предложены модели хорологических типов этноконтактных зон, число которых можно свести к трём основным. Сделан вывод о зависимости развития этноконтактных зон от многих факторов и типов этих образований.

Ключевые слова: этноконтактная зона; этнический ареал; этнические границы; этнокультурное пространство города; межэтническое взаимодействие; классификация.

Введение

Этноконтактные зоны (ЭКЗ) формируются в этнокультурном пространстве (ЭКП) на стыке и /или пересечении этнических ареалов. ЭКЗ существенно различаются в зависимости от множества факторов, в том числе уровня урбанизации. В городах в силу интенсификации всякого рода связей межкультурное взаимодействие более интенсивно, инновации распространяются значительно быстрее по сравнению с сельской местностью. ЭКП дискретно и континуально одновременно, но в городах оно сжато, многослойно, мозаично, осложнено социально-экономическими, профессиональными, возрастными,



конфессиональными различиями, которые в значительной мере обусловлены интенсивными миграциями. Усложнение и диверсификация ЭКП сопровождаются заимствованиями, диффузией элементов культуры, этнокультурной интеграцией и дивергенцией. От характеристик ЭКЗ во многом зависит характер региональной политики и стабильность общества, поэтому особо актуальна классификация этноконтактных зон.

ЭКЗ - сложный феномен, междисциплинарный объект исследований. Их изучению уделяется всё больше внимания в зарубежных источниках [1, 2, 3, 4 и др.], что обусловлено увеличением миграций в страны Европы и новыми межэтническими контактами. Определённый интерес к этой проблеме проявляют исследователи и в постсоветских зарубежных странах – например, [5]. Целый ряд работ посвящён исследованию городского этнокультурного пространства. И, хотя не всегда в них употребляется дефиниция «ЭКЗ», речь в них идёт именно об этих объектах [например, 6-11]. Авторы данной статьи тоже писали об ЭКЗ. ЭКЗ классифицируют по разным основаниям [12, 13]. Различия проявляются в зависимости от разных факторов. Существенно различаются сельские и урбанизированные ЭКЗ.

Материалы и методы исследования

Сложен и неоднозначен вопрос методики изучения этнокультурного пространства, особенно городского [14-18 и др.]. Статистические, математические, картографические и другие точные методы применять, как правило, можно с большими оговорками, либо невозможно. Официальная статистика в большинстве случаев не отражает масштабов нелегальной и временной миграции и отходничества. В других случаях сложность обусловлена интеграционной политикой государства, не заинтересованного в обнародовании этих данных, как, например, в Германии. При изучении межэтнического взаимодействия и его географических последствий наиболее приемлемы методы включённого наблюдения, контент-анализ, глубинное интервью (в том числе методика «снежного кома») и прочие социологические методы. Важными методами являются сравнительный и историко-географический. Основой для данного исследования стали полевые наблюдения в городах Оренбургской области, Татарстана, Башкортостана, Северного Кавказа, Подмосковья, Красноярского края, Казахстана, Германии и других регионов России и зарубежья.

При изучении этнокультурного пространства применяется целый ряд коэффициентов. Так, при исследовании городского этнокультурного пространства Казахстана Д.Ж. Искалиев [19, 20] помимо индекса этнической мозаичности [21] применил и другие показатели: коэффициент этнической однородности (учитывает долю этноса в населении определённой территории), коэффициент этнической концентрации (демонстрирует долю этноса региона или города в общей численности населения страны). Интерес для изучения урбанизированных ЭКЗ представляет показатель этнической смешанности (в соответствии с методикой В. С. Сметанича, который предложил выделять «градообразующие» (от 1% в численности населения города) и «градоопределяющие» этносы (от 10%) [22]).

Для географов ЭКЗ интересны в первую очередь как хорологические объекты, которые представлены этническими ареалами и этническими границами. Хорологический метод – один из важнейших. *Этнические ареалы*, как и биогеографические, бывают изолированными и относительными (как ареалы российских поляков, евреев, цыган и др.), когда фиксируется сосредоточение того или иного этноса среди других; сплошными (монолитными) и несплошными (фрагментарными), но чаще всего они переплетаются, пересекаются, накладываются один на другой. Этнофоры или их группы иногда проживают за пределами основного этнического ареала. На этногеографической карте России обнаруживаются ареалы дисперсные, очаговые, с эксклавами, анклавов (полностью окружены ареалами иного (иных) этносов), смешанные этнические ареалы. В сельской местности они чаще всего прерывистые (дискретные), разделённые незаселёнными пространствами, которые затрудняют или почти исключают контакты между разделёнными частями того или



иногo этноса. Примерами разобшённых этносов могут служить карелы, татары, мордва, украинцы и др. Этому феномену посвящена, например, кандидатская диссертация [23].

Ареалы-эксклавы (обособленные части вне основного этнического ареала) обычно расположены вблизи его границ, но встречаются и в удалении от них. Эксклавами по сути являются этнические ареалы в городах. Становление этноса, как правило, происходило на территории, которую можно считать первичным этническим ареалом. Он мог расширяться, утрачивать компактность и разделяться на части, сокращаться (из-за ассимиляции либо переселения населения в другие регионы), усложняться в результате миграций в его пределы иноэтнических групп, образующих эксклавы, анклавy либо смешивающихся с автохтонным этносом. Встречающиеся реликтовые этнические ареалы, также как и биогеографические, имеют тенденцию к сокращению и, за редким исключением, не способны к восстановлению. Среди примеров – ареалы немцев-меннонитов и старообрядческого населения. В настоящее время эти ареалы в подавляющем большинстве случаев обнаруживаются лишь в сельской местности в виде частично сохранившихся культурных ландшафтов. Гораздо реже фиксируются отдельные кварталы, сохранившие архитектурный облик, в городах.

При соприкосновении либо пересечении этнических ареалов неизбежны межэтнические контакты. Если взаимодействие этносов происходит в течение длительного времени, то формируются ЭКЗ. В отечественной науке этнические ареалы отличаются от культурных, которые включают помимо этнических и другие характеристики. В свойствах понятия «этнический ареал» наряду с общегеографическими характеристиками обнаруживается сходство с биогеографическими ареалами. В большинстве случаев непреодолима конвенциональность (условность) их границ: как правило, чётко выделяются лишь их ядра, а полупериферия и периферия «размыты».

Результаты исследований

1. Этноконтактная зона как этнокультурный регион.

Анализ важнейших дефиниций ЭКЗ выявляет существенные недостатки подходов к определению этого понятия. Этнографическая комиссия Географического общества СССР в 1980-е гг. XX века приняла за основу определение Н.В. Дена [24], однако ареалы «наиболее активного межэтнического соприкосновения и взаимодействия» не дают представления о конкретных параметрах. Определение ЭКЗ А.Г. Дружинина и А.Я. Сущего как структурного элемента геоэтнокультурной системы (ГЭКС) [25] также слишком общее, а причисление ЭКЗ к категории этнических географических гравитационных границ с преимущественно контактными функциями [26], не раскрывает сущности этого явления, потому что граница по определению есть не площадной, а линейный объект, это «...нечто, расположенное между двумя предметами и разделяющее их», но само «нечто» «пренебрежимо мало по сравнению с разделяемыми объектами...» [27]. Мы предложили считать этноконтактными зонами особый тип этнокультурных регионов, формирующихся в местах межэтнического взаимодействия при пересечении, наложении либо соприкосновении двух и более этнических ареалов разного размера и формы, характеризующиеся наличием устойчивых межэтнических контактов [13]. В определенном смысле это трансграничный регион между разными этническими ареалами. Остаются вопросы к характеристикам контактов (интенсивность, продолжительность, периодичность), а также размерам и формам взаимодействующих ареалов. Предлагаем считать этноконтактными зонами районы, где происходят контакты и заимствования минимум двух поколений постоянных жителей, а также исходить из того, что размеры и форма этих ареалов могут быть разными. В ряде случаев они могут быть иерархичными и представлять собой некую «матрёшку». Прочие контакты можно отнести к временным и неустойчивым.

В сущности, термин «зона» неудачный для обозначения объектов, о которых идёт речь в данном случае. Географические зоны на теоретической модели обычно параллельны или концентричны, чаще всего это вытянутые полосы, которые образуются, по



Б.Б. Родоману, от изменения какого-либо количественного показателя. В случае ЭКЗ теоретически это могли бы быть, к примеру, этническая структура населения либо индекс этнической мозаичности. Отдельные участки вследствие пересечения с другими районами или из-за ограниченности территории, могут иметь любую форму [28]. Но эти показатели «не работает» в данном конкретном случае, поскольку этнические ареалы складываются в соответствии с иными факторами, а границы ЭКЗ не укладываются в выявленные закономерности. Однако термин устоялся, поэтому мы его используем, понимая его условность.

2. Специфика урбанизированных этноконтактных зон.

Урбанизированные ЭКЗ имеют характерные особенности (табл. 1). Понятно, что резкой границы между сельскими и городскими поселениями не существует, они представляют собой некий континуум, существенные различия заметны лишь на крайних его полюсах. В «промежуточных» поселениях различия заметно меньше.

Таблица 1- Специфика межэтнического взаимодействия в сельской и городской местности

Параметры	Село	Город
Генезис	Изначально селились изолированно	Полная изоляция невозможна
Контакты с иноэтничным окружением на начальных этапах формирования	Сводятся к минимуму	Неизбежны
Связь с ландшафтом	Тесная, адаптация в нём; разграничение пространства, стремление занять разные экологические ниши	Частично нивелируется городским образом жизни
Социальная стратификация	Относительно невелика	Осложнена профессиональным взаимодействием и этническим разделением труда
Диффузия инноваций	Тормозится консервативностью культуры	Инновации распространяются быстро

В сельской местности, где культура и весь жизненный уклад более консервативны, а население менее подвижно, этнокультурные группы изначально занимали различные экологические ниши, сохраняли тесную связь с ландшафтом, порой искусственно разграничивали территорию, минимизируя межэтнические контакты. Однако под влиянием ландшафтов неизбежной была конвергенция систем природопользования, экономической культуры, архитектурно-планировочных решений, культуры быта и потребления. В результате контактов постепенно формировались локальные ЭКЗ даже в случае политики изоляционизма. Для урбанизированных ЭКЗ характерны более быстрые темпы трансформации этнокультурных характеристик и этнокультурного пространства, происходящих под воздействием многих факторов. К ним относятся морфологические и позиционный - соотношение, форма и взаимное расположение этнических ареалов; историко-географический; геодемографический - миграции, происходившие на протяжении всей истории и разница в демографическом поведении этносов; этнополитический - национальная, языковая и региональная политика властей; этнопсихологический, во многом предопределённый знаком комплиментарности с иноэтничным окружением и



предопределяющий степень и характер связей и взаимодействия с другими этносами; этноэкономический, предопределяющий этническое разделение труда. Эти же факторы предопределяют и типы этноконтактных зон.

Специфика урбанизированных ЭКЗ обусловлена в первую очередь большей подвижностью и турбулентностью городского населения по сравнению с сельским. Главным фактором формирования ЭКЗ были добровольные и принудительные миграции, происходившие по разным причинам и мотивам: массовой колонизации, голода, репрессий, депортации некоторых народов, освоения Севера, Сибири и Дальнего Востока, эвакуации в годы войны, добычи природных ресурсов, строительства городов. Во многих городах изначально формировались изолированные этнические районы, что обусловлено как различиями этнических культур и языков, так и этническим разделением труда и сегментизацией экономики по этническому признаку.

Для современного этнокультурогенеза характерны два главных, противоположных сценария: 1) межэтническая интеграция и 2) обособление и дивергенция этнокультурных групп. Эти процессы не исключают один другого, могут сменяться во времени и сочетаться в пространстве, имеют каждый свои географические, социальные и психологические последствия. В городах невозможна полная изоляция, минимизировано влияние ландшафтов, гораздо быстрее распространяются нововведения, межэтническое взаимодействие неизбежно, оно проявляется наиболее интенсивно (хотя бы в силу профессиональных связей), происходит диахронно и синхронно, что формирует определённые закономерности. Даже в случае формирования этнических кварталов возникают торговые, административные, трудовые контакты. Постепенно эти процессы приводят к размыванию этнических границ, даже в случае, если этносы селились изолированно. Самые интенсивные контакты характерны для столиц и крупнейших городов, индустриальных и инновационных центров, городов, размещающихся в районах нового освоения. Однако даже в малых городах в наши дни возрастает этнокультурная мозаичность, на что обращают внимание не только географы, но и генетики, психологи (например, [29], [30]) и другие специалисты. В основе происходящих процессов лежат миграции. Именно их растущие размеры вносят серьёзные изменения в этногеографию, закладывая основы для формирования новых ЭКЗ. Миграции приводят к формированию соседствующих, пересекающихся, накладывающихся один на другой этнических ареалов, формированию ареалов-эксклавов и анклавов. Географическими проявлениями межэтнического взаимодействия и стратегии поведения мигрантов («мобилизация», «социокультурная динамика», «интегрированность», «внутренний колониализм», «культурный плюрализм» и др.) становятся изоляционизм, геноцид, сегрегация, маргинализация, ассимиляция и др. [31]. Ни одна из многочисленных концепций не в состоянии полностью описать происходящие процессы, из-за их сложности. Также не отражает современной ситуации социологическая концепция «плавильного котла» Э. Гидденса [32]. На смену ей пришла идеология мультикультурализма, предлагающая представителям разных этносов интегрироваться в новое сообщество, сохранив приверженность своей культуре. В СССР была распространена идеология формирования «единой общности – советского народа», которая после распада СССР сменилась дивергенцией и парадом этнических суверенитетов и идентичностей, а в настоящее время возвращается в виде идеи формирования российской нации.

Характер и формы межэтнического взаимодействия и тип формирующихся ЭКЗ зависят как от характеристик мигрирующих этнокультурных групп, так и от условий принимающего сообщества. Главными представляются следующие условия.

1. Наличие рабочих мест и потребность принимающего общества в определённых категориях мигрантов, их профессиональный состав и уровень образования.

2. Взаимная комплиментарность (по Л.Н. Гумилеву) и толерантность мигрантов и принимающего сообщества.



3. Место выхода мигрантов (село или город; специализация и уровень развития регионов; ландшафты и климат). Выходцам из лесных регионов сложно адаптироваться даже в городах, расположенных в степной или пустынной зоне, как и степнякам в лесной.

4. Состав мигрантов и местного сообщества – возрастной, социальный, этноконфессиональный. Как правило, в мультикультурном пространстве мигрантам легче найти свою нишу и интегрироваться. Старшее поколение более склонно к изоляционизму, чем молодежь.

5. Цели и мотивация интеграции в новую среду: владение языком и знание культуры, готовность обучаться, готовность мигрантов к понижению социального статуса, смене профессии, необходимости переучиваться и подтверждать свой статус. В большинстве случаев мигрантам приходится идти на это. Многие учителя, врачи, музыканты, инженеры – выходцы из бывших союзных республик – работают в российских городах в строительстве, в коммунальном хозяйстве, дворниками, нянями, таксистами, также как и эмигрировавшим россиянам.

6. Сплочённость и идентичность своей группы.

7. Менталитет. По-разному ведут себя этнокультурные группы, выступая в одних случаях в качестве принимающей стороны, в других – в качестве мигрантов.

Главной в новых условиях становится проблема коммуникации этнокультурных групп, зачастую относящихся к разным культурным мирам.

В формировании городских ЭКЗ просматриваются некоторые историко-географические закономерности. В урбанизированных районах и в крупных городах, как и в сельской местности, происходит разграничение пространства по этническому признаку, формируются этнические районы. Во многих городах они изначально формировались как изолированные, что обусловлено как различиями этнических культур и языков и способствовало этническому разделению труда и сегментизации экономики по этническому признаку. Однако в городах полная изоляция невозможна, влияние ландшафтов минимизировано, быстро распространяются нововведения. В городах, которые изначально были многонациональными, неизбежное межэтническое взаимовлияние проявляется наиболее интенсивно (хотя бы в силу профессионального взаимодействия). Постепенно межэтническое взаимодействие приводит к размыванию границ и стиранию различий, унификации разных сторон жизни, включая языковые, архитектурные и прочие различия. Важную роль играет административный фактор. В настоящее время под воздействием исторических, геополитических, психологических, экономических факторов в условиях интенсификации миграций, которые приводят к изменению этноконфессионального состава населения, происходит новая стадия разграничения этнокультурного пространства. Часть новых жителей не успевает адаптироваться и обособляется. Формируются этнические кварталы.

Процессы сходны с теми, что происходили в период возникновения городов, но они значительно интенсивнее и быстрее. Можно в определённом смысле говорить о цикличности и ускорении процессов межэтнического взаимодействия. Эта ситуация существует как в регионах, недавно столкнувшихся с притоком иноэтничных мигрантов, так и в государствах, давно проводящих политику «открытых дверей». Эти процессы глобальны, но их проявление порождает проблемы, имеющие региональную специфику.

Этнокультурное пространство большинства городов, особенно крупных, мозаично. В «этнических котлах» (столичных и прочих крупных городах, национальных районах, в районах нового освоения) оно исторически формировалось как поликультурное. Взаимодействие было неизбежно даже в случае политики изоляционизма (например, немцы-меннониты, староверы и др.) и приводило к наложению ареалов. Это происходило в течение долгого времени. Современные процессы быстротечны, а смешение культур нередко сопровождается культурным шоком и длительным стрессом. Обособление и изоляционизм



наряду с интеграцией и взаимодействием – две стороны естественная реакция на происходящие события.

В городах наиболее высока «плотность цивилизации», отчего процессы формирования ЭКЗ проявляются особенно выпукло. В крупных и малых городах сохраняется общая тенденция, но имеются некоторые различия, прежде всего в темпах. Самые бурные изменения происходят в столичных городах (независимо от людности), городах-миллионерах, в крупнейших и крупных городах. Но и во многих средних и даже малых городах в последнее время этноконфессиональный состав усложняется и мозаичность этнокультурного пространства возрастает.

Исследования учёных-генетиков ещё в 90-е гг. прошлого века показали, что вклад мигрантов в генофонд Москвы составил 38%.

К тому же этнические различия накладываются на социальные, что делает общество ещё более мозаичным. Наблюдения и интервью показывают, что процессы интеграции характерны для более образованной и более молодой части социума (как принимающей стороны, так и мигрантов). Они готовы к смене условий жизни (социальной и образовательной среды), к получению дополнительного образования, к взаимодействию, мотивированы на получение престижной работы. Для наименее образованных и более старших слоев населения характерен изоляционизм. Изоляционизм этнокультурный коррелирует с изоляционизмом профессиональным и пространственным. Эти процессы характерны для многих регионов мира.

Теории пространственного развития городов появились уже давно – такие, как теория секторов, модель ядер, модель Манна, модель концентрических зон Э. Бёрджесса, который впервые обратил внимание на то, что в городах формируются изолированные этнические районы. Эта модель была предложена в 1925 г. на основе социального картографирования города Чикаго [33], а в 60-е годы получила дальнейшее развитие. Не только в США, но и в европейских, азиатских и российских городах городское пространство дифференцируется по этническому признаку. Брюссель Франкфурт-на-Майне, Тхимпху (столица недавно закрытого для иностранцев Бутана) и многие другие города хорошо иллюстрируют эти закономерности. Не исключение и российские города, где выходцы из зарубежных стран селятся компактно. Яркие примеры – сформировавшиеся районы компактного проживания армян, работающих в сфере услуг, в С.-Петербурге и в Москве. В школах, расположенных в этих районах, большинство учащихся – из семей мигрантов. Это дети переселенцев, то есть уже сформированные ЭКЗ.

Одна из важнейших характеристик городских ЭКЗ – этническое разделение труда (ЭРТ) – объективная реальность не только современности. ЭРТ издавна складывалось в полиэтнических империях, в том числе и в Российской, не только в городах, и было связано с менталитетом и особенностями социального устройства разных этнокультурных групп, о чём мы подробно писали (например, [13]). Способствует ЭРТ и адаптация этносов в ландшафтах. Представители тех или иных этносов отдавали предпочтение разным занятиям. В ряде восточных стран это было жёстко закреплено кастовой системой, а в России и некоторых европейских странах осуществлялось де-факто, по обычаям, постепенно размываемым, а также в силу социального положения, образования, владения языком и др. В сельской местности это выражалось в специализации на определённых видах животноводства или земледелия, а в городах экономика гораздо более диверсифицирована, население плотнее, контакты теснее.

3.3. Классификации урбанизированных ЭКЗ

Классификации этноконтактных зон очень важны для выявления вероятных проблем, прогнозирования ситуации и выработки оптимальных направлений региональной политики в каждой конкретной этноконтактной зоне. ЭКЗ существенно различаются по разным параметрам. Остановимся на некоторых группировках ЭКЗ.

По взаимному расположению этнических ареалов ЭКЗ городов, также как и другие ЭКЗ, вариативны, но их можно объединить в три основные группы [34], обусловленные многими факторами. Несмотря на большое количество вариантов взаиморасположения этнических ареалов, все их можно свести к трём основным (рис. 1), [13, 33].

Как правило, первоначальные этнические ареалы, сформировавшиеся в результате переселения, изолированы, а ЭКЗ как таковые отсутствуют (1 на рис.1). Это продолжается какое-то время, но постепенно происходят обмен, торговля, расширение ареалов и смешение этносов. Эти формы взаимодействия, в результате которого культуры и их элементы заимствуются, Ф. Ратцель считал главными наряду с переселением и завоеваниями [35].

Постепенно этнические ареалы накладываются один на другой, этносы перемешиваются. Нередко в городах наложение происходит изначально, в результате миграций либо завоеваний. Такие ЭКЗ мы условно назвали «промежуточными» (фиг. 2).

И, наконец, случай, который мы назвали «очаговыми» ЭКЗ, представлен на фиг. 3. Они формируются изолированно одна от другой, чаще всего это локальные ЭКЗ. Для упрощения на схемах представлены двухэтнические ЭКЗ. Разумеется, взаимодействующих этносов может быть намного больше.



Рис.1 - Хронологические типы этноконтактных зон (Б.Б.Родоман, Т.И.Герасименко):
1 – бесконтактные; 2 – промежуточные;



Рис.1 - Хронологические типы этноконтактных зон (Б.Б.Родоман, Т.И.Герасименко):
1 – бесконтактные; 2 – промежуточные; 3 – очаговые.

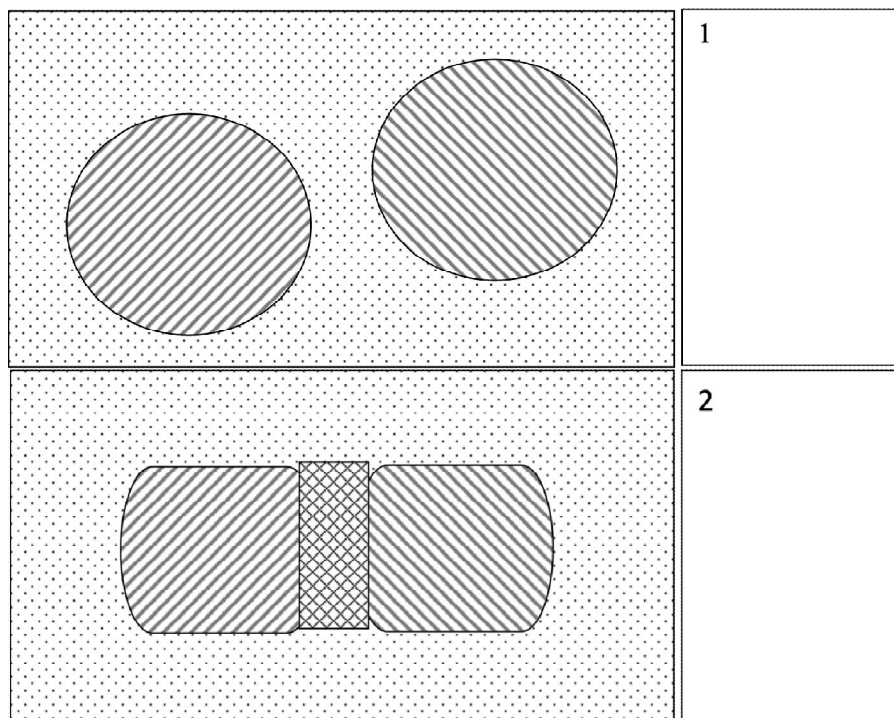

ЭКЗ различаются по *индексу этнической мозаичности (ИЭМ)*, предложенному Б.М. Эккелем [21]. А.Г.Манаков выделил ЭКЗ неярко выраженные (ИЭМ от 0,2 до 0,4) и ярко выраженные (ИЭМ свыше 0,4) [26 и др.] .

Только *по числу градоопределяющих этносов* различаются двух-, трёх-, четырёхэтничные и полиэтничные ЭКЗ, которые можно группировать по аналогии с мало- (три и менее градоопределяющих этноса), средне- (4 -- 6) и многонациональными городами, выделенными Д.Ж. Искалиевым для городских поселений Казахстана. Кроме представителей градоопределяющих этносов, в городах проживают и другие (градообразующие) этносы, но каждый из них составляет существенно меньше 10% от населения. Однако следует отметить, что иногда эти этносы очень заметны в культурном и политическом ландшафте городов. Согласно этой классификации, к однонациональным в Казахстане в 2021 г. отнесены городские администрации Жанаозен (ИЭМ 0,03), Арысь (0,06), Кызылорда (0,12), Атырау (0,21); двунациональными были Актобе (0,55), Аркалык (0,49), Астана (0,59), Талдыкорган (0,57), Актау (0,5), Балхаш (0,58), Жезказган (0,58), Шымкент (0,63), Сатпаев (0,61), Курчатов (0,53), Текели (0,56), Приозёрск (0,62), Алматы (0,64), Петропавловск (0,46), Экибастуз (0,64), Аксу (0,65), Павлодар (0,63), Рудный (0,54), Степногорск (0,6), Темиртау (0,53). К трёхнациональным относилась Лисаковская городская администрация (0,65). Многонациональными являлись Тараз (0,51), Кокшетау (0,57), Сарань (0,61), Караганда (0,63), Костанай (0,65), Шахтинск (0,65). *С учётом соотношения этносов* чаще фиксируются ЭКЗ с доминированием какого-либо одного этноса и ЭКЗ с примерно равным их соотношением.

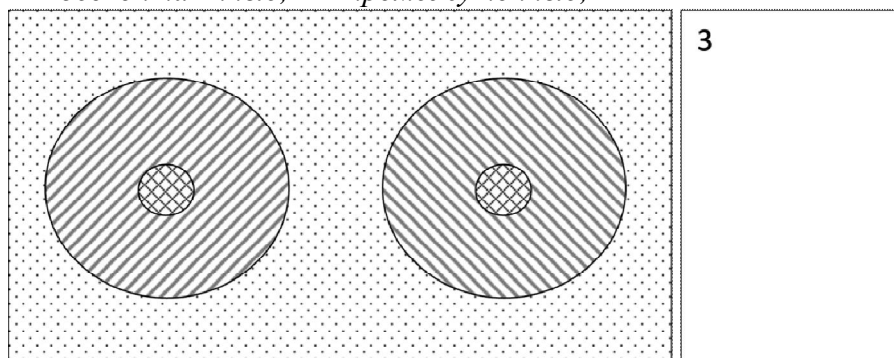
Анализ материалов российских переписей населения [36, 37] демонстрирует, что в российских городах по этому показателю преобладают города с доминированием одного этноса. В подавляющем большинстве не национальных регионов – с преобладанием русского градоопределяющего этноса (данные от числа указавших национальность): Москва 91,6%; Санкт-Петербург 84,7%; Краснодар 89,6%; Красноярск 83,4%. Пример городских ЭКЗ с доминированием не русского этноса: Грозный (93,7%). Чаще встречаются двухэтничные ЭКЗ: Сочи (русские 69,9%; армяне 20,1%); Якутск (якуты 45,5%, русские 41,2%); Улан-Удэ (русские 62,1%, буряты 31,8%); Казань (русские 48,6 %, татары 47,6 %; Кудымкар (коми-пермяки 80,3 %, русские 18,9%). Примеры трёх- и более этничных городских ЭКЗ являются Нальчик, Махачкала, Майкоп.

В этноконтактной зоне города Оренбурга русские составляют 86,5%, Орска 81,7%, Бузулука 75,9%, Бугуруслана 75,9%. По этой классификации их следует считать одноэтничными городами. Соль-Илецк трёхэтничный (русские 65,1%, казахи 13,8%, татары 10,2%).

По преобладающей форме межэтнического взаимодействия предлагаем выделять, применив терминологию Л.Н. Гумилёва [38]: ЭКЗ – симбиозы, ксении, химеры и ЭКЗ смешанного типа.

ЭКЗ – «симбиозы» преобладают в российском городском пространстве, они характерны для Сибири и южных степных регионов постсоветского пространства (как во многих крупных городах: Брюссель, Москва, Санкт-Петербург; города Северного Казахстана, Урало-Поволжья и Северного Кавказа). В этих случаях, как правило, этносы, занимая свои «экологические» (социальные) ниши, не перемешиваются, сохраняют этническую самобытность и своеобразие, взаимно дополняют друг друга. Заимствования касаются прежде всего сферы потребления, артефактов, но постепенно распространяются и на другие сферы. Как правило, это ЭКЗ с примерно равным соотношением этносов (но не обязательно), они могут быть как двухэтничными, так и полиэтничными. При этом каждый этнос сохраняет свою специфику. По этому типу развиваются ЭКЗ многих городов в современный период.



ЭКЗ – «ксении», для которых характерны нейтральные взаимоотношения между входящими в их состав этносами, формируются чаще всего при доминировании какого-либо одного этноса. Меньший по численности этнос при этом изолируется, не нанося ущерба этнической системе основного этноса. Есть примеры, когда меньший по численности этнос становится источником инноваций, привнося в этнокультурное пространство много новых элементов, но и заимствуя при этом элементы доминирующей этнической культуры. Таковыми были немецкие ареалы в городах России. В настоящее время по этому типу развиваются ЭКЗ многих городов, где селятся мигранты.

ЭКЗ–«химеры» возникают при соприкосновении этносов с отрицательной комплиментарностью. Чаще всего они двухэтничные, а этнические ареалы переплетаются. Их существование сопровождается столкновениями с последующим разграничением пространства и оттоком населения. Яркой иллюстрацией может служить Кипр и, в частности, Никосия, где произошло не только разделение города на турецкую и греческую части, но и появилась в результате конфликта зона отчуждения. Примеры ЭКЗ–«химер» на постсоветском пространстве сложились в Баку и других городах Азербайджана (азербайджанско-армянские), Абхазии и Южной Осетии (абхазско-грузинские и осетино-грузинские ЭКЗ). Однако большая часть городских ЭКЗ имеют более сложный состав, по форме межэтнического взаимодействия их следует считать смешанными.

В городах российско-казахстанского порубежья встречаются как ЭКЗ-ксении, так и ЭКЗ-симбиозы. Отсутствуют «химеры». Этноты региона не были несовместимыми изначально, они формировали свои взаимоотношения на основе положительной комплиментарности.

Разумеется, города не изолированы от окружающей сельской местности. При взаимодействии населения города и его окружения также формируются ЭКЗ. Группировка таких ЭКЗ может быть проведена *по соотношению этнического состава города и этнического состава окружающей сельской местности* («этнического фона») в соответствии с идеями В.В. Покшишевского [39]. Города, в которых преобладающий этнос не отличается от «этнического фона», он назвал случаем «нормального» формирования города; если преобладающий этнос не совпадает с «этническим фоном», это «этнические анклав». Они формировались при завоеваниях либо мощной волне иммиграции. Выделяются также города, в которых проживают примерно в равных пропорциях этнос «сельского фона» и «пришельцев». Отдельный случай – полиэтнический город.

По уровню иерархии и по охвату территории фиксируются ЭКЗ региональные (занимают большие города либо агломерации) – мезоуровень и локальные (часть территории крупных и больших либо малые города) – микроуровень. Локальные иногда являются частями региональных, но не обязательно. Выделяются разные ЭКЗ по размерам, составу, этнокультурным характеристикам и другим параметрам.

По географическому положению мы различаем центральные («столичные») – высоко урбанизированные ЭКЗ Московской и Петербургской агломераций, а также некоторых других столичных городов на постсоветском пространстве. Они вестернизированы и космополитичны, несмотря на тенденцию к обособлению и даже геттоизации некоторых современных мигрантов, которые не успевают адаптироваться и изолируются. Хорошая информационная и транспортная связь способствует маятниковым миграциям и межэтническим контактам, взаимопроникновению культур (главным образом диффузии русской), ассимиляции и интеграции.

Провинциальные ЭКЗ отличаются стабильным межэтническим взаимодействием и небольшой миграционной подвижностью. Они сформированы в зоне доступности железнодорожного и развитого автомобильного транспорта и крайне неоднородны. Особая категория – внутренние городские ЭКЗ, удалённые от государственных границ и морских портов. Как правило, их основу составляют колонисты, заселившие территории в результате



индустриального освоения либо в силу других причин. Автохтонное население, если и сохранилось в городах, то составляет меньшинство и сильно трансформировано. Среди провинциальных есть глубинные ЭКЗ, которые удалены от дорог и имеют очаговый или редкоочаговый тип расселения. Они сосредоточены в районах расселения малочисленных коренных народов Крайнего Севера, Сибири и других редкочаселённых территорий. В подавляющем большинстве случаев эти городские поселения возникли в районах горнодобывающей либо лесной промышленности. Коренное население обычно откочёвывает (как это было, к примеру, в Норильске), стремится занять свою экологическую нишу и мало контактирует с пришельцами. Но полностью изолироваться не удаётся. В городах размещаются учебные заведения, медицинские учреждения, торговые точки и другие объекты, без связей с которыми не могут обходиться местные жители. В результате взаимодействия в таких ЭКЗ происходит трансформация языка и культуры коренных народов, но и поселенцы более поздних периодов подвергаются конвергенции с автохтонным населением под влиянием природных условий. Приграничные города, в которых сформированы ЭКЗ, расположены в районах, прилегающих к государственной границе с ярко выраженной барьерной функцией. Характеризуются наличием этнических анклавов, оторванных от основного этнического ареала. Трансграничные ЭКЗ – города-двойники либо города, разделённые государственной границей, с этнокультурным сходством по обе стороны государственных границ (образуются в результате делимитации, либо в процессе трансграничной интеграции). Примеры: Валга / Валка (Эстония / Латвия), Астара (азербайджанская и иранская).

По историко-географическим особенностям различаются ЭКЗ, сформированные в разные периоды досоветской эпохи, в советское время и ЭКЗ, формирующиеся в постсоветский период. Историко-географическая специфика ЭКЗ тесно связана с моделями освоения территорий, частично описанными А.Е. Левинтовым [40] и одним из авторов данной статьи [12]. Наиболее распространены в России колониальная и духовная модели, при которых миграционные потоки (добровольные либо принудительные) формируются в силу целенаправленной политики метрополии, либо вытесненным, изгнанным со своей исконной земли населением. Этнические ареалы накладываются на уже сложившиеся, расширяется сама метрополия и происходит экспорт её культуры. Духовная модель связана с идеями мессианства, обычно религиозной, но не только (идеи мировой революции, социализма и т.п.). Примеры – локальные группы русских старообрядцев, комсомольцев-целинников и др., которые повлияли на автохтонное население. Дополним приведённые модели военно-политической (казачество; военные городки) и очагово-хозяйственной, когда от очагов или ядер к соседним народам распространяются нововведения – технологии и техника, элементы быта и культуры. Пример – немецкие поселения в некоторых регионах России и Казахстана [41]. В чистом виде выделенные модели встречаются редко, преобладают смешанные. Так, освоение целины можно считать одновременно очагово-хозяйственной, колониальной и духовной миграцией. Крупные города, как и районы нового освоения, складывались как многонациональные. В этих «этнических котлах» постепенно формировались локальные и региональные ЭКЗ.

Заключение

ЭКЗ – объекты междисциплинарные, но при этом хорологические (территориальные). Поэтому особая роль в их изучении принадлежит географии. ЭКЗ формируются в течение длительного периода времени (не меньше двух поколений) в результате соприкосновения и пересечения этнических ареалов. В современных условиях проблема межэтнического взаимодействия актуализируется из-за ускорения процессов «размывания» и смещения естественных этнических и цивилизационных границ. Особенно быстро ситуация изменяется в городах.



Постсоветское городское пространство обладает большим числом градоопределяющих и градообразующих этносов, формирующих ЭКЗ, разные по составу, взаимному расположению, размеру, характеру межэтнического взаимодействия. Современные миграции очень влияют на происходящие изменения. В городах из-за большой подвижности населения, более развитой инфраструктуры, более высоких темпов распространения инноваций, более интенсивных межэтнических контактов, взаимодействия и взаимного влияния этносов темпы формирования и трансформации ЭКЗ значительно выше, чем в сельской местности. Происходят интеграционные процессы, но некоторые группы населения не успевают интегрироваться и обособляются. ЭКЗ нуждаются в изучении и постоянном мониторинге.

Возможны разные пути развития ЭКЗ. Это зависит от числа и соотношения этнокультурных групп, от межэтнической комплиментарности, от региональной национальной политики, от стратегии национальных лидеров. Сценарии этнокультурогенеза можно свести к двум главным векторам: межэтническая интеграция или обособление и дивергенция. Это зависит от разных факторов и типов ЭКЗ.

Благодарности

Исследование выполнено при финансовой поддержке РФФ в рамках 50 проекта № 23-17-00005 «Этноконтактные зоны на постсоветском пространстве: 51 генезис, типология, конфликтогенность».

Acknowledgements

The study was supported by the Russian Science Foundation within project No. 23-17-00005 “Ethnic contact zones in the post-Soviet space: genesis, typology, conflict potential”.

ЛИТЕРАТУРА

- [1] Basilien-Gainche Marie-Laure et al. Immigration Detention under the Return Directive: The CJEU Shadowed Lights / M-L Basilien-Gainche et al // European Journal for Migration and Law. - 2015. - № 17 (1). - P. 107– 29.
- [2] Cameron D. et al. Explaining Stability and Change of Territorial Identities. Nations and Nationalism. / D. Cameron et al. // Journal of the Association for the Study of Ethnicity and Nationalism. – V 22. - h.1. - January 2016. – Oxford. – P/ 84 – 102. <https://doi.org/10.1111/nana.12152>, (electronic source).
- [3] Lendaro A. European Migrant Crisis? Some Thoughts in Mediterranean Borders / A. Lenardo // Studies in Ethnicity and Nationalism. – Oxford. - 2016. - P. 148 – 167. <https://doi.org/10.1111/sena.12169>.
- [4] Wilson H.F. Contact zones: Multispecies scholarship through Imperial Eyes / H.F.Wilson // Environment and Planning E: Nature and Space. - 2019. - Volume 2 - Issue 4. - December 2019. – P. 712-731 <https://doi.org/10.1177/2514848619862191>. Дата обращения 04.08.2023 (электронный ресурс)
- [5] Булуктаев Ю. Этнодемографическая ситуация в приграничных районах Казахстана: от кризиса идентичности к гражданской интеграции / Ю.Булуктаев // <http://www.kisi.kz/Parts/Confs/cnf5/buluktaev.html>. Дата обращения 04.08.2023 (электронный ресурс).
- [6] Костинский Г. Иммигранты в городе: опыт развитых стран / Г.Костинский // Миграция и урбанизация в СНГ и Балтии в 90-е годы - М., 1999. - С. 33 – 44. <https://www.demoscope.ru/weekly/001/biblio03.html>
- [7] Лысенко А.В. Этноконтактные зоны в системе этнокультурного районирования Северного Кавказа / А.В. Лысенко, Д.С. Водопьянова, Д.С. Азанов // Наука, инновации, технологии. - 2014.- № 1.- С. 130 – 137.



- [8] Вендина О.И.) Космополитичные города и вызовы культурного разнообразия / О.И.Вендина // Известия Российской академии наук. Серия географическая. - 2016. - № 4. - С. 43–51.
- [9] Швец А.Б. Полиэтничность Крыма как фактор выстраивания регионом баланса / А.Б.Швец // Геополитика и экогеодинамика регионов. - 2019. - Том 5(15). - Выпуск 4. - С. 29–46.
- [10] Вендина О.И. Контактность и конфликтность города: геоинформационный мониторинг и управление этнокультурным разнообразием / О.И. Вендина, А.Н. Панин А.Н // ИнтерКарто. ИнтерГИС. - 2020. - № 26. - 2. - С. 20–40. <https://doi.org/10.35595/2414-9179-2020-2-26-20-40>. Дата обращения 24.02.2024 г. (электронный ресурс)
- [11] Тенчиго. А.А. Этноконфликтотенный потенциал территории: особенности и проблемы оценки на примере Республики Казахстан. / А.А. Тенчиго // Региональные геосистемы. – 2023. - 423 47(1). – С. 23–33. <https://doi.org/10.52575/2712-7443-2023-47-1-23-33> 424.
- [12] Герасименко Т.И. Этноконтактные зоны в геокультурном пространстве России / Т.И.Герасименко // Гуманитарный вектор. - 2018. - № 13(2). - С. 152–161. <https://doi.org/10.21209/1996-7853-2018-13-2-371> 152-161 .
- [13] Герасименко, Т.И. Этноконтактные зоны как вид этнокультурных регионов / Т.И. Герасименко, Б.Б. Родоман // Социально-экономическая география. Вестник Ассоциации российских географов-обществоведов. - 2018. - № 7. - С. 51–59.
- [14] Этноконтактные зоны в Европейской части СССР: география, динамика, методы изучения / под ред. Е.М.Поспелова. – М.: Моск. филиал Геогр. об-ва СССР (МФГО),1989. - 164 с.
- [15] Дорофеева Д.Ю. Изменение этнической мозаичности регионов России / Д.Ю. Дорофеева, М.С. Савоскул // Этническая демография. - Демографические исследования / под ред. И.А. Даниловой, О.А. Хараевой. - М.: МАКС Пресс. - 2010. – Вып. 17. - С. 72–93.
- [16] Савоскул М.С. (2006). Российские немцы в Германии: интеграция и типы этнической самоидентификации / М.С.Савоскул // Демоскоп Weekly. - Электронная версия бюллетеня «Население и общество». - № 243 – 244 / 17 – 30 апреля 2006. <http://www.demoscore.ru/weekly/2006/0243>. (электронный ресурс)
- [17] Манаков А.Г. Оценка изменения этнической мозаичности регионов Европейской России в периоды между переписями 1897, 1959 и 2010 гг. / А.Г.Манаков // Известия Российской академии наук. Серия географическая. - 2019. - № 2. - С. 117–128.
- [18] Манаков А.Г. Титульные народы республик России: этнодемографические тренды с 1939 года / А.Г.Манаков // Псковский регионологический журнал. - 2022. - № 18(2). - С. 43–64. <https://doi.org/10.37490/S221979310019231-7> .
- [19] Искалиев Д.Ж.. Городское расселение Казахстана: тенденции и факторы / Д.Ж.Искалиев // Наука. Инновации. Технологии.- 2017.- № 2. - С. 131-146.
- [20] Герасименко Т.И. Процессы трансформации астионимов на географической карте Казахстана (конец XIX - начало XXI века) / Т.И. Герасименко, Д.Ж. Искалиев // Наука. Инновации. Технологии. - 2021. - № 3. - С. 23-42.
- [21] Эккель Б.М.. Определение индекса мозаичности национального состава республик, краев и областей СССР / Б.М. Эккель // Советская этнография. – 1976. - № 2. - С. 33–39.
- [22] Сметанич, В.С. Национальный состав населения – важный вопрос типологии городов / В.С.Сметанич // Учёные записки Пермского университета. - 1970. - № 2. – С.
- [23] Булкин А. А. Географическая разобщенность и субэтноты карел: автореф. дис. на соискание уч. степени канд. геогр. наук: спец. 22.00.24 «Экономическая, социальная, политическая и рекреационная география» / А.А. Булкин. - Санкт-Петербург, 2005. – 23 с.



- [24] Ден Н.В. Экономическая география СССР по районам. Крым. / Н.В.Дэн. - Москва-Ленинград: Государственное издательство, 1930. - с.
- [25] Дружинин А.Г. География русской культуры: подходы к исследованию / А.Г. Дружинин, А.Я. Суций // Изв. РГО. - Т. 125. - Вып. 6. - 1993. - С. 27 – 36.
- [26] Манаков А.Г. Геокультурное пространство северо-запада Русской равнины: динамика, структура, иерархия / А.Г.Манаков. - Псков, 2002. - 296 с.
- [27] Родоман Б.Б.. Государственные границы в СНГ и приграничная политика. / Б.Б. Родоман. // Поляризованная биосфера: сб-к статей, Смоленск: Ойкумена, 2002 – С. 298 – 302.
- [28] Родоман Б.Б.Территориальные ареалы и сети. Очерки теоретической географии / Б.Б.Родоман. - Смоленск: Ойкумена, 2002. – 255с.
- [29] Курбатова О.Л. Современные социально-демографические процессы и проблема генетической безопасности городского населения России // Экополис 2000. Экология и устойчивое развитие города. – М., 2000. С. 211-216.
- [30] Крысько В.Г. Этнопсихология и межнациональные отношения. / В.Г.Крысько. - М.: Экзамен, 2002. - 198 с.
- [31] Berry J.W. Acculturative stress: The role of ecology, culture and differentiation /J.W. Berry, R.S. Annis // Journal of Cross-Cultural Psychology. - 1974.- № 5. - P. 382—406.
- [32] Гидденс Э. Социология. При участии К. Бердсолл): Пер. с англ. Изд. 2-е, полностью перераб. и доп./ Э.Гидденс, К.Бердсолл. - М.: Едиториал УРСС, 2005. – 632 с.
- [33] Бёрджесс Э. У. Рост города: введение в исследовательский проект / Э.У. Бёрджерс, Чикагская школа социологии. Сборник переводов. Архивная копия от 26 января 2019 на Wayback Machine / РАН ИНИОН. Центр социал. науч.-информ. исслед. Отд. социологии и социал. психологии; Сост. и пер. Николаев В. Г. Отв. ред. Ефременко Д. В. — М., 2015. — (Сер.: Теория и история социологии). — с. 20-34.
- [34] Tatiana I. Gerasimenko et al. Modern Inter-Ethnic Contacts and Ethnic Processes in Siberia // Humans in the Siberian Landscapes. Springer International Publishing Cham, PP. 477-501 <http://dx.doi.org/10.1007/978-3-030-90061-8>.
- [35] Ratzel F. Anthropogeographie. – 2., unveränderte Aufl. 2 Bds. – Stuttgart : J. Engelhorn, 1912. – xxx, 605 S.
- [36] Итоги Всероссийской переписи населения 2010 года в отношении численности, размещения, возрастно-половой структуры, состояния в браке, рождаемости, числа и состава домохозяйств, национального состава и владения языками, гражданства, образования, источников средств к существованию, экономической активности населения, численности граждан Российской Федерации, постоянно проживающих в Российской Федерации, но находившихся на дату проведения переписи за пределами Российской Федерации, а также численности лиц, временно находившихся на дату проведения переписи на территории Российской Федерации. http://www.gks.ru/free_doc/new_site/perepis2010/croc/perepis_itogi1612.htm (дата обращения: 22.07.2023), (электронный ресурс).
- [37] Росстат. Всероссийская перепись населения 2021 года. Том 5. Национальный состав и владение языками. Таблица 1. Национальный состав населения [online] Доступно на: https://rosstat.gov.ru/vpn_popul [Дата доступа 09.08.2023], (электронный ресурс).
- [38] Гумилев Л.Н. Этногенез и биосфера Земли. / Л.Н. Гумилёв: Л.: Гидрометеиздат,1990. - 528 с.
- [39] Покшишевский В.В. Методы изучения этнической смешанности городского населения / В.В.Покшишевский // Советская этнография. - 1983. - № 1. - С. 16-23.
- [40] Левинтов А.Е. Модели освоения и использования территорий и ресурсов. / А.Е.Левинтов // Трансформация российского пространства: социально-экономические и природно-ресурсные факторы (полимасштабный анализ). - М.: ИГ РАН. – 2008. – С. 43-66.



[41] Герасименко Т.И., Нуждина, Е.Ю. Немцы-меннониты Оренбургской области: культурный след в истории и географии. / Т.И.Герасименко, Е.Ю. Нуждина – Оренбург, 2000. – 94 с.

REFERENCES

- [1] Basilien-Gainche, Marie-Laure. (2015). Immigration Detention under the Return Directive: The CJEU Shadowed Lights. *European Journal for Migration and Law* 17 (1): 107– 29, (article).
- [2] Cameron D., Anderson R., McGregor M. (2016). Explaining Stability and Change of Territorial Identities. *Nations and Nationalism. Journal of the Association for the Study of Ethnicity and Nationalism*. V22 h, 1, January 2016. Oxford, 84 – 102. <https://doi.org/10.1111/nana.12152>, (electronic source).
- [3] Lendaro A. (2016). European Migrant Crisis? Some Thoughts in Mediterranean Borders. *Studies in Ethnicity and Nationalism*. Oxford. 2016, 148 – 167. <https://doi.org/10.1111/sena.12169>, (article).
- [4] Wilson, H.F. (2019). Contact zones: Multispecies scholarship through Imperial Eyes. *Environment and Planning E: Nature and Space*. Volume 2, Issue 4, December 2019, 712-731. <https://doi.org/10.1177/2514848619862191>, (electronic source).
- [5] Buluktaev Y. (2023) Etnodemograficheskaya situatsiya v prigranichnykh rayonakh Kazakhstana: ot krizisa identichnosti k grazhdanskoj integratsii [The ethnodemographic situation in the border regions of Kazakhstan: from identity crisis to civil integration]. <http://www.kisi.kz/Parts/Confs/cnf5/buluktaev.html>. [Accessed 04.08.2023], (electronic source), [in Russian].
- [6] Kostinsky, G. (1999). Immigranty v gorode: opyt razvitykh stran [Immigrants in the city: the experience of developed countries]. *Migration and urbanization in the CIS and Baltic States in the 90s*. Edited by Zh.A. Zayonchkovskaya. Moscow, 33 – 44, (article), [in Russian].
- [7] Lysenko, A.V. Vodopyanova, D.S., Akhanov, D.S. (2013). Etnokontaktnyye zony v sisteme etnokul'turnogo rayonirovaniya Severnogo Kavkaza [Ethnocontact zones in the system of ethnocultural zoning of the North Caucasus]. *Science, innovations, technology*, 1, 130 – 137, (article), [in Russian].
- [8] Vendina, O.I. (2016). Kosmopolitichnyye goroda i vyzovy kul'turnogo raznoobraziya [Cosmopolitan cities and challenges of cultural diversity]. *Proceedings of the Russian Academy of Sciences. Geographical series*, No. 4, 43-51 (article), [in Russian].
- [9] Shvets, A.B. (2019). Polietnichnost' Kryma kak faktor vystraivaniya regionom balansa [Crimean polyethnicity as a factor in building region's balance]. *Geopolitics and ecogeodynamics of regions*, 5(15), 4, 29-46, (article), [in Russian].
- [10] Vendina O., Panin, A. (2020). Kontaktnost' i konfliktnost' goroda: geoinformatsionnyy monitoring i upravleniye etnokul'turnym raznoobraziyem [Urban contact and conflict: geoinformation monitoring and management of ethno-cultural diversity]. *InterCarto. InterGIS*. 26, 2, 20-40. <https://doi.org/10.35595/2414-9179-2020-2-26-20-40>, (article), [in Russian].
- [11] Tenchikov, A.A. (2023). Etnokonfliktogennyy potentsial territorii: osobennosti i problemy otsenki na primere Respubliki Kazakhstan [Ethnoconflictogenic potential of the territory: features and problems of assessment on the example of the Republic of Kazakhstan]. *Regional Geosystems*, 423 47(1), 23-33. <https://doi.org/10.52575/2712-7443-2023-47-1-23-33> 424, (article), [in Russian].
- [12] Gerasimenko, T.I. (2018). Etnokontaktnyye zony v geokul'turnom prostranstve Rossii [Ethnocontact zones in geocultural space of Russia]. *Humanitarian Vector*, 13(2). 152-161. <https://doi.org/10.21209/1996-7853-2018-13-2 - 371> 152-161, (article), [in Russian].
- [13] Gerasimenko, T.I., Rodoman, B.B. (2018). Etnokontaktnyye zony kak vid etnokul'turnykh regionov [Ethnocontact zones as a type of ethnocultural regions. *Socio-economic*



geography]. Bulletin of the Association of Russian Geographers and Social Scientists, 7, 51-59, (chapter from the book), [in Russian].

[14] Pospelov E.M. (ed.). (1989). Etnokontaktnyye zony v Yevropeyskoy chasti SSSR: geografiya, dinamika, metody izucheniya [Ethnocontact zones in the European part of the USSR: geography, dynamics, methods of study]. Geographical Society of the USSR (MBGS) Moscow branch, Moscow: MFGO, 3-6, (book). State Publishing House, 384, (book), [in Russian].

[15] Dorofeeva D.Yu., Savoskul, M.S. (2010). Izmeneniye etnicheskoy mozaichnosti regionov Rossii [Change in the ethnic mosaic of Russian regions. Ethnic demography]. Digest. Research series ed. by Danilova I.A., Karaeva O.A. Moscow: MAX Press, 72-93, 12, (article), [in Russian].

[16] Savoskul M.S. (2006). Rossiyskiye nemtsy v Germanii: integratsiya i tipy etnicheskoy samoidentifikatsii [Russian Germans in Germany: integration and types of ethnic self-identification]. Demoscope Weekly. Electronic version of the bulletin "Population and society", № 243 – 244 / 17 – 30 April 2006 <http://www.demoscope.ru/weekly/2006/0243>. [Accessed 09.08.2023], (electronic source), [in Russian].

[17] Manakov, A.G. (2019). Otsenka izmeneniya etnicheskoy mozaichnosti regionov Yevropeyskoy Rossii v periody mezhdru perepisyami 1897, 1959 i 2010 gg. [Assessment of ethnic mosaic changes in the regions of European Russia in the periods between the censuses of 1897, 1959 and 2010]. Proceedings of the Russian Academy of Sciences. Geographical series, 2, 117-128, (article), [in Russian].

[18] Manakov, A.G. (2022). Titul'nyye narody respublik Rossii: etnodemograficheskiye trendy s 1939 goda [Titular peoples of Russian Republics: Ethnodemographic trends since 1939]. Pskov Regionological Journal, 18(2), 43-64. <https://doi.org/10.37490/S221979310019231-7>, (electronic source), [in Russian].

[19] Iskaliyev, D.Zh. (2017). Gorodskoye rasseleniye Kazakhstana: tendentsii i factory [Urban settlement of Kazakhstan: trends and factors]. Science. Innovations. Technologies. No. 2, 131-146, (article), [in Russian].

[20] Gerasimenko T.I., Iskaliyev D.Zh. (2021). Protsessy transformatsii astionimov na geograficheskoy karte Kazakhstana (konets XIX - nachalo XXI veka) [Processes of transformation of astonyms on the geographical map of Kazakhstan (late XIX - early XXI century)]. Science. Innovations. Technologies. No. 3, 23-42, (article), [in Russian].

[21] Ekkel B.M. (1976). Opredeleniye indeksa mozaichnosti natsional'nogo sostava respublik, krayev i oblastey SSSR [Determination of the mosaic index of national composition of republics, territories and regions of the USSR]. Soviet Ethnography. No. 2, 33-39, (article).

[22] Smetanich, V.S. (1970). Natsional'nyy sostav naseleniya – vazhnyy vopros tipologii gorodov [National composition of the population is an important issue of urban typology]. Scientific notes of Perm University, 2, (article), [in Russian].

[23] Bulkin, A. A. (2005). Geograficheskaya razobshchennost' i subetnosy karel [Geographical disunity and subethnoses of Karelia]. Abstract of the diss. for the degree of Candidate of Geographical Sciences. St. Petersburg, 23ct), [in Russian].

[24] Den, N.V. (1930). Ekonomicheskaya geografiya SSSR po rayonam [Economic geography of the USSR by districts]. Crimea. Moscow-Leningrad:

[25] Druzhinin, A.G., Suschiy, A.Ya. (1993). Geografiya russkoy kultury: podkhody k issledovaniyu [Geography of Russian culture: approaches to research]. Publishing house of Russian Geographical Society, Vol. 125, Ed. 6, 27-36, (article), [in Russian].

[26] Manakov, A.G. (2002). Geokul'turnoye prostranstvo severo-zapada Russkoy ravniny: dinamika, struktura, iyerarkhiya [Geocultural space of the north-west of the Russian Plain: dynamics, structure, hierarchy]. Pskov, 296, (book), [in Russian].



[27] Rodoman, B.B. (2002). Gosudarstvennyye granitsy v SNG i prigranichnaya politika [State borders in the CIS and border policy]. Polarized biosphere: collection of articles, Smolensk: Oikumena, 298 – 302, (chapter from the book) , [in Russian].

[28] Rodoman, B.B. (1999). Territorial'nyye arealy i seti [Territorial ranges and networks. Essays on theoretical geography]. Smolensk: Oikumena, 255, (chapter from the book), [in Russian].

[29] Kurbatova, O.L. (2000). Sovremennyye sotsial'no-demograficheskiye protsessy i problema geneticheskoy bezopasnosti gorodskogo naseleniya Rossii [Modern socio-demographic processes and the problem of genetic security of the urban population of Russia]. Ecopolis, Ecology and sustainable development of the city, Moscow, 211-216, (book), [in Russian].

[30] Krysko V.G. (2002). Etnopsikhologiya i mezhnatsional'nyye otnosheniya [Ethnopsychology and interethnic relations]. Moscow: Publishing house "Exam", 198, (book), [in Russian].

[31] Berry, J.W., Annis R.C. (1974). Acculturative stress: The role of ecology, culture and differentiation. Journal of Cross-Cultural Psychology, 5, 382—406, (article).

[32] Giddens, E. Sotsiologiya [Sociology]. With the participation of K. Birdsall (2005): Translated from English 2nd Edition, completely revised and added. Moscow: Editorial URSS, 632, (book), [in Russian].

[33] Burgess E. (1925). Rost goroda: vvedeniye v issledovatel'skiy proyekt [The Growth of the city: an introduction to a research project] (1925): Translated from English (book), [in Russian].

[34] Gerasimenko, T.I., Rodoman, B.B., Chistobaev, A.I. et al. (2022) Modern Inter-Ethnic Contacts and Ethnic Processes in Siberia. Humans in the Siberian Landscapes. Springer International Publishing Cham. <http://dx.doi.org/10.1007/978-3-030-90061-8>, (article).

[35] Ratzel, F. (1912). Anthropogeographie. Stuttgart: J.Engelhorn, (book).

[36] Rosstat (2010). Itogi Vserossiyskoy perepisi naseleniya 2010 goda v otnoshenii chislennosti, razmeshcheniya, vozrastno-polovoy struktury, sostoyaniya v brake, rozhdayemosti, chisla i sostava domokhozyaystv, natsional'nogo sostava i vladeniya yazykami, grazhdanstva, obrazovaniya, istochnikov sredstv k sushchestvovaniyu, ekonomicheskoy aktivnosti naseleniya, chislennosti grazhdan Rossiyskoy Federatsii, postoyanno prozhivayushchikh v Rossiyskoy Federatsii, no nakhodivshikhsya na datu provedeniya perepisi za predelami Rossiyskoy Federatsii, a takzhe chislennosti lits, vremenno nakhodivshikhsya na datu provedeniya perepisi na territorii Rossiyskoy Federatsii [Results of the All-Russian Population Census of 2010 in terms of the number, location, age-sex structure, marital status, fertility, number and composition of households, national composition and language proficiency, citizenship, education, sources of livelihood, economic activity of the population, the number of citizens of the Russian Federation permanently residing in the Russian Federation, but who were as of the date of the census outside the Russian Federation, as well as the number of persons, temporarily located on the date of the census on territory of the Russian Federation]. http://www.gks.ru/free_doc/new_site/perepis2010/croc/perepis_itogi1612.htm. [Accessed: 22.07.2023], (electronic source) , [in Russian].

[37] Rosstat (2023). Vserossiyskaya perepisi' naseleniya 2021 goda. Tom 5. Natsional'nyy sostav i vladeniye yazykami. Tablitsa 1. Natsional'nyy sostav naseleniya [The All-Russian Population Census of 2021. Volume 5. National composition and language proficiency. Table 1. National composition of the population]/ [online] Available on: https://rosstat.gov.ru/vpn_popul [Accessed 09.08.2023], (electronic source) , [in Russian].

[38] Gumilev, L.N. (1990). Etnogenez i biosfera Zemli [Ethnogenesis and the biosphere of the Earth]. Leningrad: Hydrometeoizdat, 528, (book), [in Russian].

[39] Pokshishevsky, V.V. (1983). Metody izucheniya etnicheskoy smeshannosti gorodskogo naseleniya [Methods of studying the ethnic mixing of the urban population]. Soviet Ethnography, 1, 16-23, (book), [in Russian].



[40] Levintov, A.E. (2008). Modeli osvoeniya i ispol'zovaniya territoriy i resursov [Models of development and use of territories and resources. Transformation of the Russian space: socio-economic and natural resource factors (multi-scale analysis)]. Moscow: IG RAS, 43-66, (book), [in Russian].

[41] Gerasimenko, T.I., Nuzhdina, E.Y. (2000). Nemtsy-mennonity Orenburgskoy oblasti: kul'turnyy sled v istorii i geografii [The Germans-Mennonites of the Orenburg region: a cultural footprint in history and geography]. Orenburg, (book), [in Russian].

Gerasimenko T. I., Rodoman B. B.

ETHNOCONTACT ZONES IN THE URBAN GEOCULTURAL SPACE: SPECIFICS AND CLASSIFICATION APPROACHES

Annotation. *The purpose of this study is to identify the specifics and differences of urban ethnocontact zones (ECZs). Due to the importance of interethnic interaction problem and research of ethnocontact zones surge, the article draws attention to different approaches to the definition of this concept. The authors consider ECZs as chorological objects of geographical science and the type of ethno-cultural regions. Methodological approaches to their study are defined. The specific features of ethnocontact zones of urbanized territories are revealed. First of all, faster formation and transformation compared to rural areas, due to greater mobility and turbulence of urban population, as well as greater intensity of interethnic contacts and borrowings, less influence of landscapes on their formation. The most important factors of these processes are shown – morphological and positional, historical-geographical, geodemographic, ethnopolitical, ethnopsychological, and ethnoeconomical. Two main opposite processes of ECZ development, often occurring in parallel, are described: 1) interethnic integration and 2) isolation and divergence of ethno-cultural groups. Attempts have been made to classify urban ECZ on various grounds: by the mutual arrangement of ethnic areas, by the index of ethnic mosaic, by the number of city-defining ethnic groups, by the ratio of ethnic composition of the city and the ethnic composition of the surrounding countryside, by the predominant form of interethnic interaction, by hierarchy and territory coverage, by geographical location. Models of chorological types of ethnocontact zones are proposed, the number of which can be reduced to three main ones. The main ways of ethnocontact zones development are interethnic integration or separation and divergence of ethnic groups. They all depend on many factors and types of these formations.*

Key words: *ethnocontact zone; ethnic area; ethnic borders; urban ethno-cultural space; interethnic interaction; classification.*

Герасименко Т. И.¹, Родоман Б. Б.²

ҚАЛАЛАРДЫҢ ГЕОМӘДЕНИ КЕҢІСТІГІНДЕГІ ЭТНОМӘДЕНИ БАЙЛАНЫС АЙМАҚТАРЫ: ЖІКТЕУДІҢ ЕРЕКШЕЛІГІ МЕН ТӘСІЛДЕРІ

Аннотация. *Бұл зерттеудің мақсаты қалалық этно-байланыс аймақтарының ерекшеліктері мен айырмашылықтарын анықтау (дана). Этносаралық өзара іс-қимыл проблемасының өзектілігіне және этно-байланыс аймақтарын зерттеудің өсуіне байланысты мақалада осы тұжырымдаманы анықтаудың әртүрлі тәсілдеріне назар аударылады. Авторлардың географиялық ғылымның хорологиялық объектілері және этномәдени аймақтардың түрі ретінде дана туралы көзқарасы ұсынылған. Оларды зерттеудің әдістемелік тәсілдері анықталды. Урбанизацияланған аумақтардың этноконтәктілі аймақтарының өзіндік ерекшеліктері анықталды – қала тұрғындарының тұрбуленттілігіне және этносаралық байланыстар мен қарыздардың қарқындылығына, Ландшафттардың олардың қалыптасуына аз әсер етуіне байланысты ауылдық жерлермен салыстырғанда қалыптасу мен трансформацияның жылдам қарқыны. Бұл процестердің*



маңызды факторлары көрсетілген – морфологиялық және позициялық, тарихи-географиялық, геодемографиялық, этнополитикалық, этнопсихологиялық, этноэкономикалық. ДК дамуының екі негізгі, қарама-қарсы процесі сипатталған, көбінесе қатар жүреді: 1) этносаралық интеграция және 2) этномәдени топтардың бөлінуі және дивергенциясы. Этникалық ареалдардың өзара орналасуы бойынша, этникалық Мозаика индексі бойынша, қаланы анықтайтын этностар саны бойынша, қаланың этникалық құрамы мен қоршаған ауылдық жерлердің арақатынасы бойынша, этносаралық өзара іс-қимылдың басым нысаны бойынша, иерархия және аумақты қамту бойынша, географиялық орналасуы бойынша қалалық дана жіктеуге әрекет жасалды. Этноконтактілі аймақтардың хорологиялық типтерінің модельдері ұсынылған, олардың санын үш негізгі аймаққа дейін азайтуға болады. Этно-байланыс аймақтарының дамуының осы түзілімдердің көптеген факторлары мен түрлеріне тәуелділігі туралы қорытынды жасалды.

Кілт сөздер: этноконтакт аймағы; этникалық диапазон; этникалық шекаралар; қаланың этномәдени кеңістігі; этносаралық өзара іс-қимыл; жіктеу.